

SZAFKA ZEWNĘTRZNA MASZTOWA 300x310x180 mm



KOD: EM/FOSZM303118

OPIS I CHARAKTERYSTYKA TECHNICZNA

Szafka zewnętrzna masztowa hermetyczna do montażu na maszcie o średnicy 35-50mm lub do montażu na ścianie. Szafka posiada pole komutacyjne, które pomieści 24 adaptory SC Simplex. Dzięki zastosowaniu plastikowych uchwytów, oraz przetłoczeń wokół splitterów można w wygodny sposób uporządkować kable.



Demontowana wkładka do spawania światłowodów



Pole komutacyjne wykonane na 24 adaptory SC Simplex



W dolnej ścianie szafy zamontowane 2 dławiki PG 12,5 oraz przepust gumowy schodkowy Ø max 30 mm



Montaż na słupach za pomocą cybantów lub uchwytu masztowego ze stali INOX o szerokości 585 mm



Zewnętrzna;
blacha Magnelis
o grubości 1 mm



Do montażu pasywnych elementów sieci



2 porty liniowe dla splitterów



Do 22 abonentów Zamek hermetyczny



Malowane proszkowo RAL 7035



Do montażu na maszcie o średnicy 35-50mm lub na ścianie



Stopień ochrony IP 65

INFORMACJE TECHNICZNE

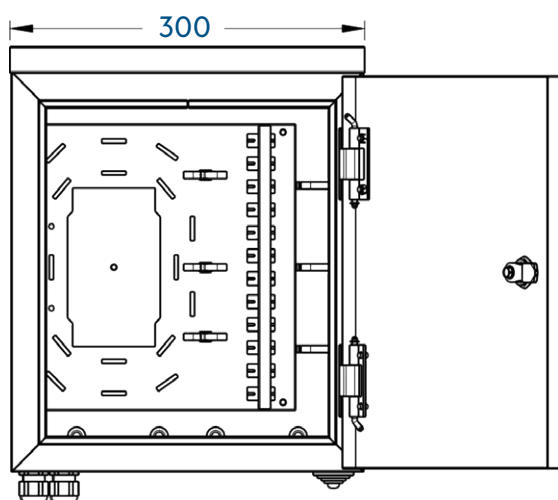
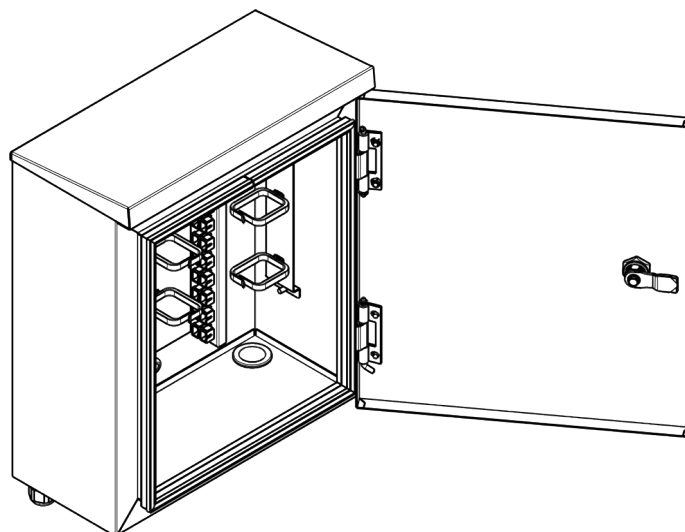

WIDOK PRZODU

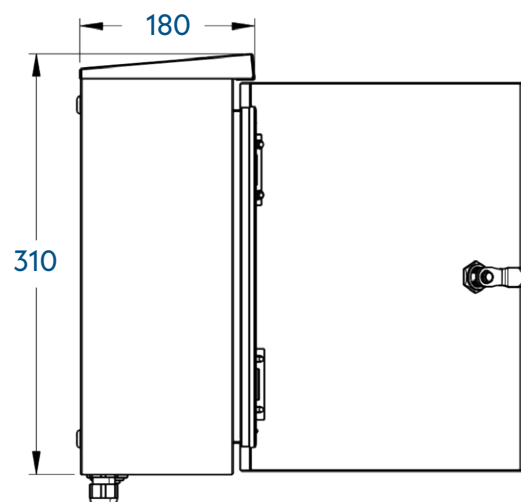

WIDOK LEWEJ STRONY

DANE TECHNICZNE

FOSZM303118

WYMIARY

300 mm x 310 mm x 180 mm

WAGA (JEDN. NETTO)

4,5 kg