

## SZAFKA ZEWNĘTRZNA WOLNOSTOJĄCA 19" 18U 610x1160x610 mm

KOD: EM/SZZ19-18U



### OPIS I CHARAKTERYSTYKA TECHNICZNA

Szafka zewnętrzna wolnostojąca modułowa typu SZWM-19" przeznaczona do montażu pasywnych, oraz aktywnych elementów sieci. W cokole znajdują się przetłoczenia wentylacyjne, które zostały zabezpieczone matą filtracyjną.



Zestaw wentylacji  
z termostatem i złączkami szynowymi



Matą ochronną filtracyjną służącą do  
oczyszczania powietrza z pyłu  
i kurzu



Zestaw ogrzewania szaf  
z termostatem o mocy 50W zasilany  
napięciem 230V



Postument zapewniający możliwość  
wkopania



Płyta podłogowa  
z przetłoczeniami do wybiania  
otworów o średnicy 38/29mm



Zewnętrzna;  
blacha Magnelis  
o grubości 1,5 mm



Do montażu  
aktywnych  
i pasywnych  
elementów sieci



Wentylacja  
wymuszona  
i grawitacyjna



2x uchwyt  
rack 19"



Zamek  
z rygłowaniem  
3-punktowym



Malowane  
proszkowo RAL  
7035



Do montażu  
na studni  
lub do wkopania



Stopień ochrony  
IP 54

## INFORMACJE TECHNICZNE

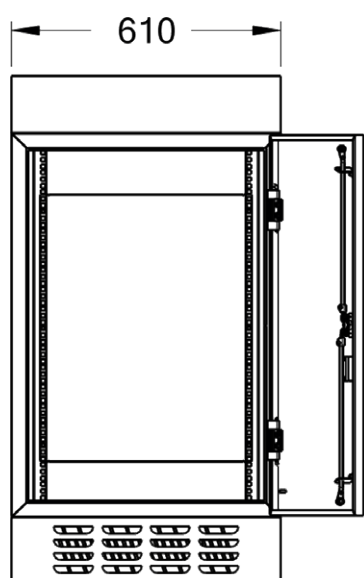
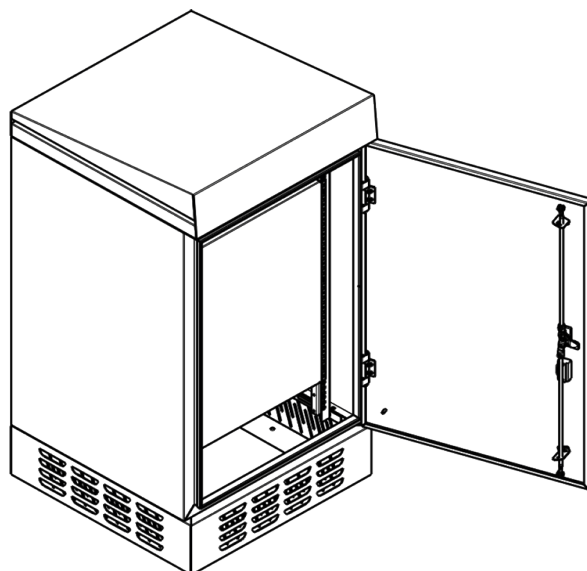

WIDOK PRZODU

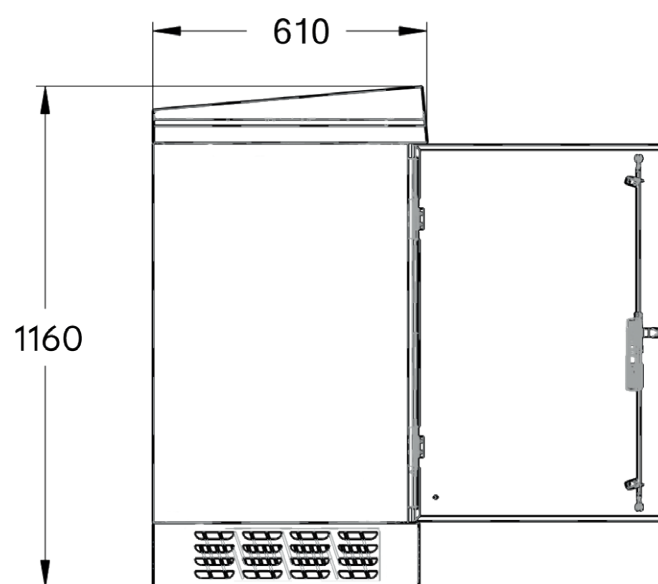

WIDOK LEWEJ STRONY

## WYMIARY

SZW - Rack 19" 12U

610 mm x 890 mm x 610 mm

SZW - Rack 19" 18U

610 mm x 1160 mm x 610 mm