

Quick Installation Guide

SOL APOLLO Series

SOL7.4H-WP / SOL7.4H-WS / SOL7.4H-WSS / SOL11H-WP /
SOL11H-WS / SOL11H-WSS / SOL22H-WP / SOL22H-WS /
SOL22H-WSS

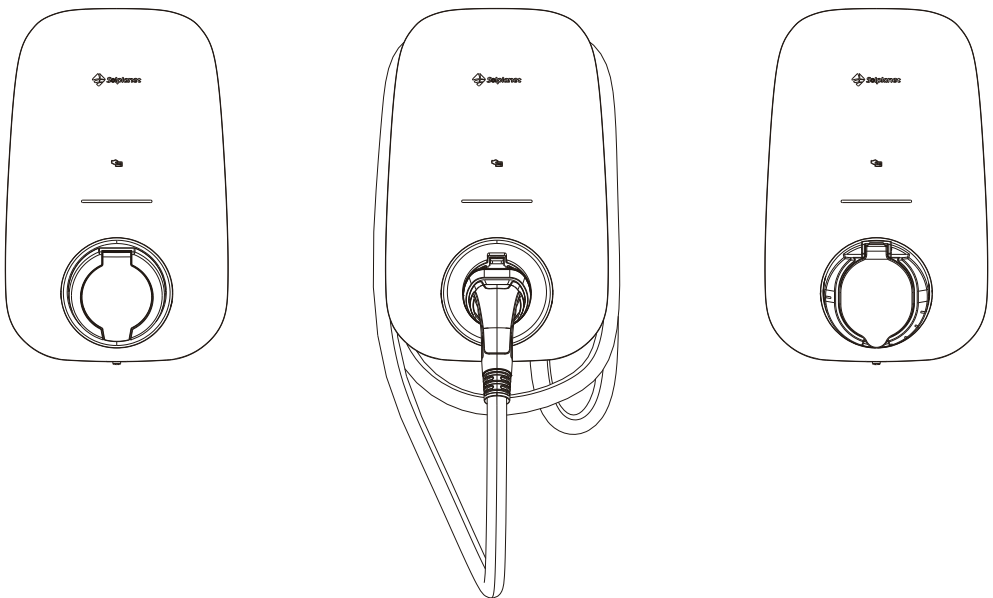

TABLE OF CONTENTS

English	Quick Installation Guide	1
Deutsche	Schnellinstallationsanleitung	12
Español	Guía de instalación rápida	23
Français	Manuel d'installation rapide	34
Italiano	Guida rapida all'installazione	45
Magyar	Gyors telepítési útmutató	56
Nederlands	Snelle installatiehandleiding	67
Norsk	Hurtiginstallasjonsveiledning	78
Polski	Instrukcja szybkiej instalacji	89
Português	Guia de Instalação Rápida	100
Svenska	Snabbinstallationsguide	111
Türkçe	Hızlı Kurulum Kılavuzu	122

I. Safety Instructions

Before installing, operating or maintaining this product, it is important to read and ensure that the contents of the following Quick Installation Guide are fully understood. Failure to follow all the specified instructions and procedures, will invalidate the warranty and as such Solplanet will not be liable for any claims for compensation.

DANGER

- Do not open the EV charger under load or when it is not electrically isolated.
- Do not use the EV charger if it is damaged.
- Do not extend the charging cable with an extension lead.
- Do not touch or insert foreign objects into the charger socket or the cable plug.
- Do not install the charger near flammable, explosive, or combustible materials.

WARNING

- All work on the equipment must only be carried out by qualified personnel who have read and fully understood all safety information and installation requirements contained in this guide.
- The EV charger must be out of reach from children.
- The EV charger must be connected to a protective earth conductor.
- The electrical installation must comply with all applicable local safety requirements, standards and guidelines.
- No modifications, not limited to mechanical or electrical, must be made to the EV charger.
- Components should not be changed or replaced by the end-user or unqualified personnel.

II. Mounting Environment

WARNING

- Danger to life due to fire or explosion.
- Despite careful construction, if installed incorrectly or mounted in unsuitable locations, electrical devices can cause fires. This can result in death or serious injury.
- Do not mount the EV charger in areas containing highly flammable materials or gases.
- Do not mount the EV charger in potentially explosive atmospheres.

Requirements for mounting location:

- Please avoid exposing the EV charger to direct sunlight.
- The surface for mounting of the EV charger must be made of a non-flammable material.
- It is recommended that the location offer protection against rain, running water or other liquids.
- The location must offer sufficient air ventilation.
- The installation surface area requires at least 230 mm x 360 mm.

The installation requires at least an area of 230 mm x 360 mm.

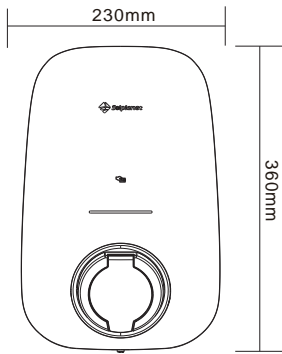

1

A solid and an even support surface, e.g. concrete or masonry, must be available for mounting.

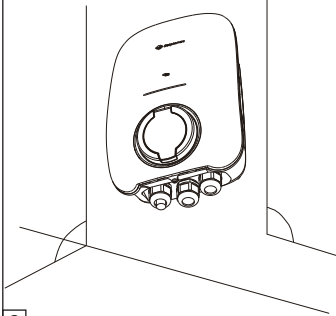

2

A minimum clearance of 200 mm from other equipment or objects must be maintained.

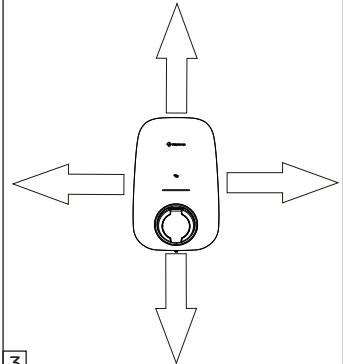

3

The installation height is between 1400 and 1600 mm (from the floor to the bottom of the EV charger housing).

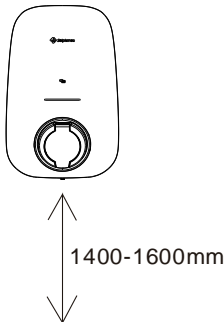

4

The installation location must be freely accessible.

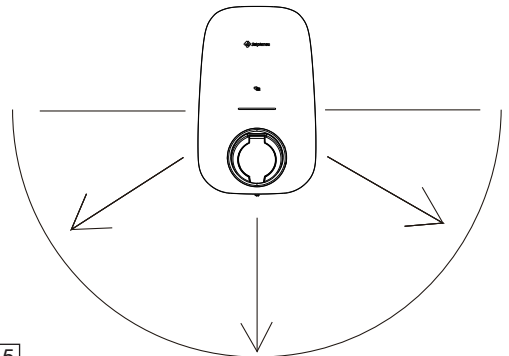

5

III. Scope of delivery

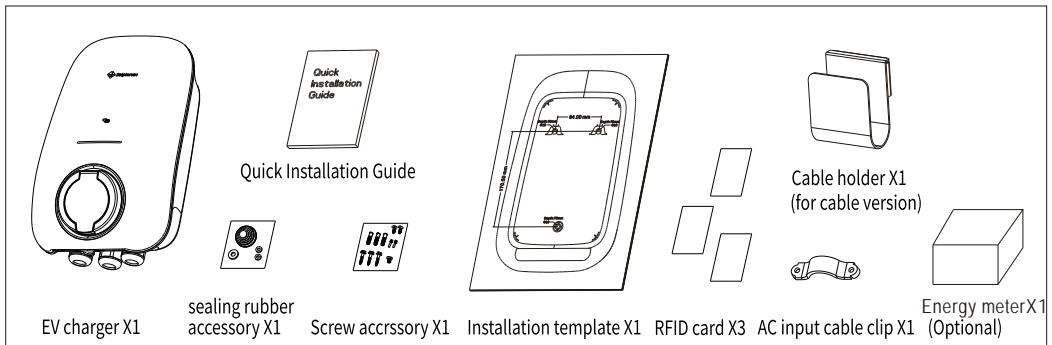

IV. EV Charger Mounting

Removing the decorative cover

1. Remove the bottom screw (A) on the flat workbench.
2. It is recommended to start at the bottom of enclosure (C) when removing the decorative cover (B).

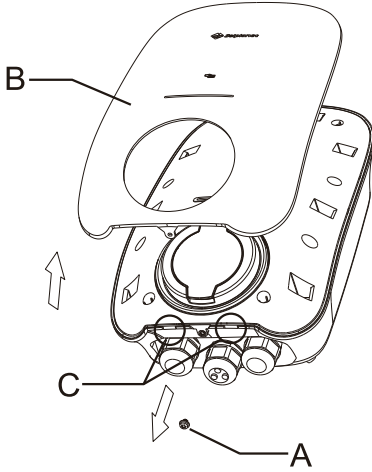

Drill three $\Phi 10$ mm holes at a depth of approximately 70 mm for the mounting screws

1. Hold the installation template (A) against the wall and ensure the installation is level by using a spirit level.
2. Mark the location for the three mounting holes (B).
3. Drill three mounting holes (B).
4. Insert the wall plugs (C) into the mounting holes (B).

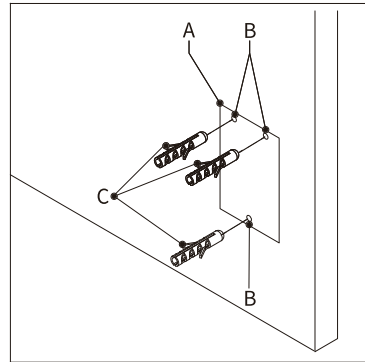

Inserting the upper mounting screws

1. Install the upper mounting screws (A) in the upper holes (B). The recommended torque is 4.4 Nm.
2. Ensure the screw protrudes at a length X out from the wall. The length of X is recommended to be 3 mm (0.12inch).

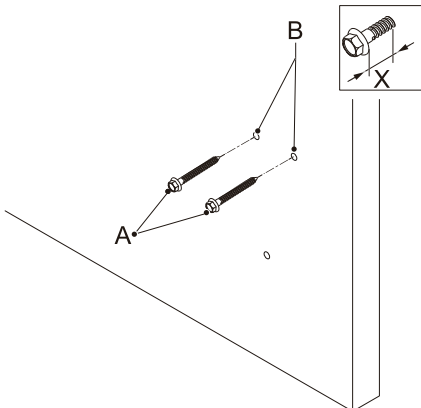

Installing the EV charger on the wall

1. Place the openings (A) over the upper mounting screws (B). The upper mounting screws support the EV charger.

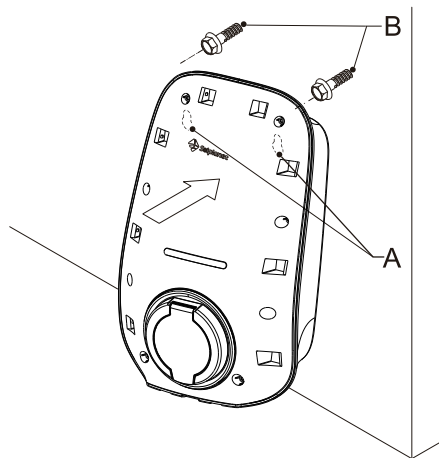

Removing the top cover

1. Remove all eight screws from enclosure, no need to take out anti drop screws from top cover(B).
2. Remove the top cover (B) (Take care with the cable which connect to the top cover on the socket version of the EV charger) .

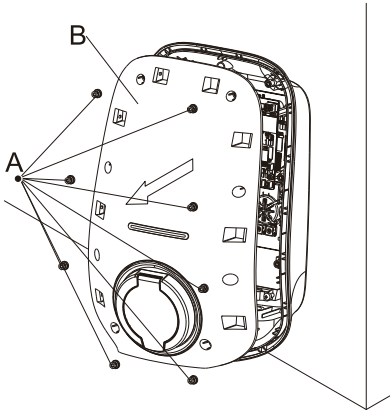

Installing the inner screw on the bottom cover

1. Thread the screw (A) through the sealing rubber (B) located at the sealing rubber accessory. Then install the mounting screw (A) to secure the enclosure to the surface. The recommended torque is 4.4 Nm.

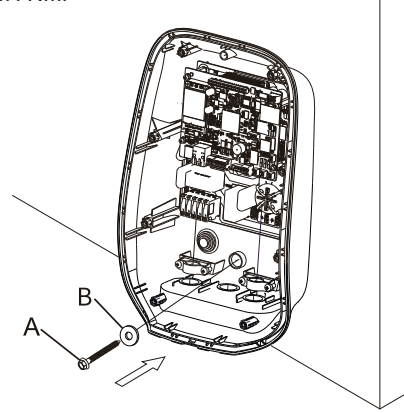

V. AC connection



- All electrical installations must be done in accordance with all local and national rules.
- Ensure that all power sources have been electrically isolated before any electrical terminations have been made.

Installing the incoming AC supply cable

There are two options for installing the incoming AC supply cable.

Option 1

Through the cable gland (A) located on the bottom of the enclosure.

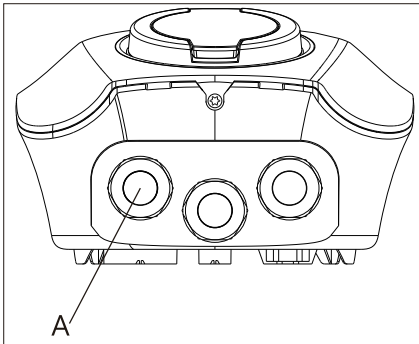

Option 2

Drilling a hole through the rubber seal located on the rear of the enclosure (A).

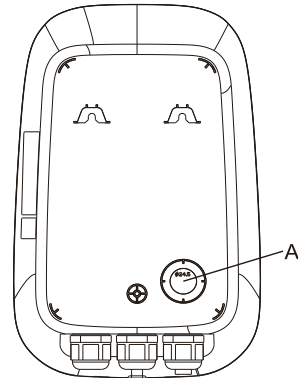

1. Strip the incoming AC supply cable as shown below, and crimp the copper wire to the appropriate OT terminal (according to DIN 46228-4, to be provided by the customer).

Single phase

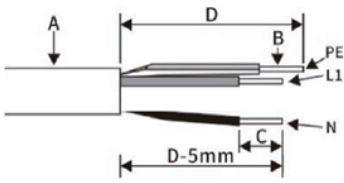

Object	Description	Value
A	External diameter	18-21mm
B	Copper conductor cross-section	4-16mm ²
C	Stripping length of the insulated conductors	12mm
D	Stripping length of the cable outer sheath	75mm

Note: The PE conductor is at least 5mm longer than the L and N conductors.

Three phase

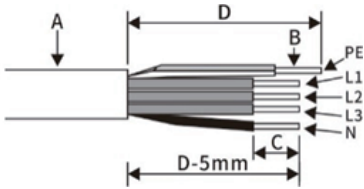

Object	Description	Value
A	External diameter	18-21mm
B	Copper conductor cross-section	4-16mm ²
C	Stripping length of the insulated conductors	12mm
D	Stripping length of the cable outer sheath	75mm

Note: The PE conductor is at least 5mm longer than the L and N conductors.

2. Install the incoming AC supply cable.

Option 1

Remove the cable gland from the bottom of the enclosure.

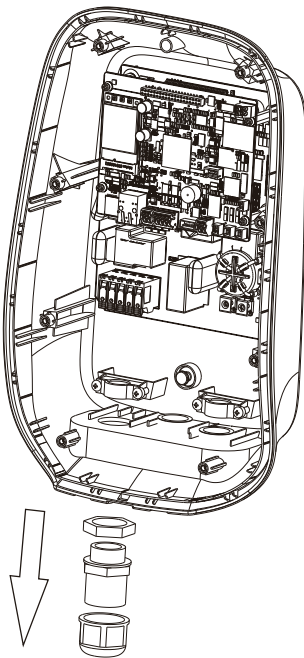

1

Thread the incoming AC supply cable through the cable gland, loosen the nut (A).

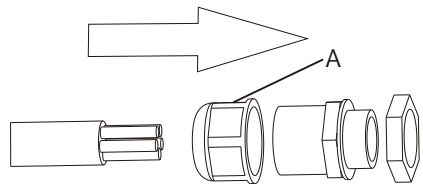

2

Install the cable gland on the bottom of the enclosure, fasten the nut (B). And then fasten the nut (A).

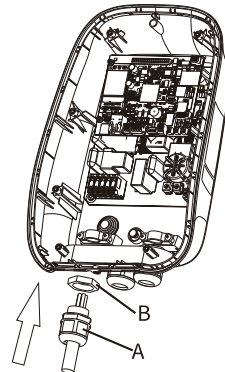

3

Option 2

According to the diameter of the incoming AC supply cable, select the appropriate circle on the rubber seal to penetrate.

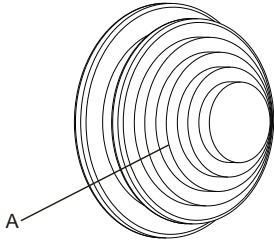

1

Install the rubber seal (A) on the rear of the enclosure (B).

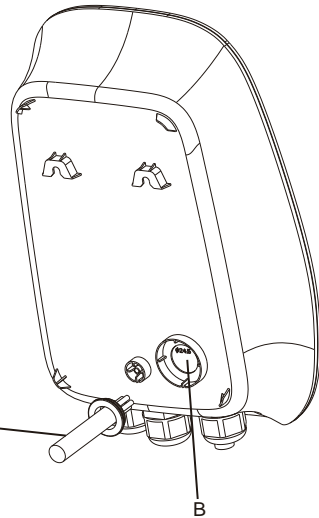

3

Thread the input cable through the rubber seal.

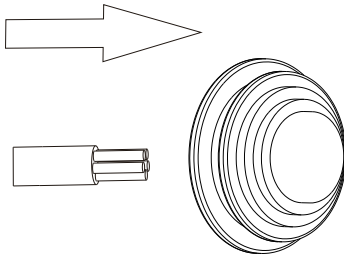

2

3. Secure the cable (A) with the cable clip (B). Install the two screws (C) to secure the cable.
(For Option 1)

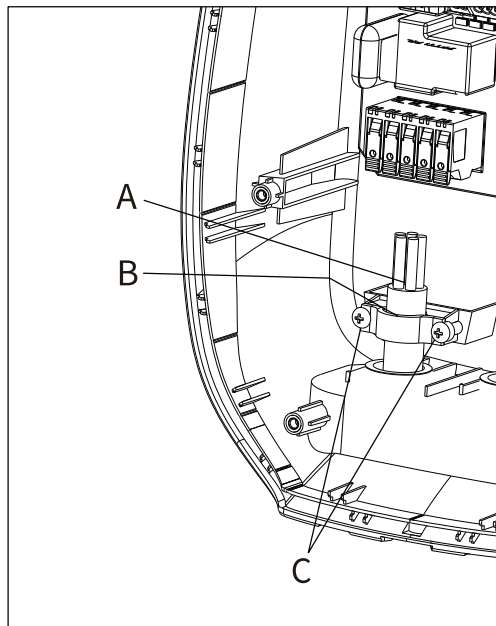

4. Terminate the incoming AC supply cable.

Single phase

Loosen the cable clamps (A) of the terminal block. Insert the cables into the terminal block (B). Connect the below wires:

1. AC input wire (C)
2. Neutral wire (D)
3. Earthing wire (E)

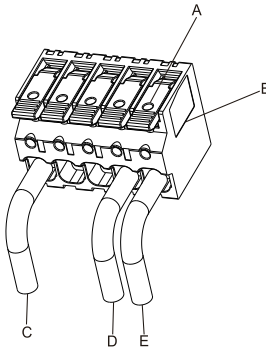

Three phase

Loosen the cable clamps (A) of the terminal block. Insert the cable into the terminal block (B). Connect the below wires:

1. L1 (C)
2. L2 (F)
3. L3 (G)
4. Neutral wire (D)

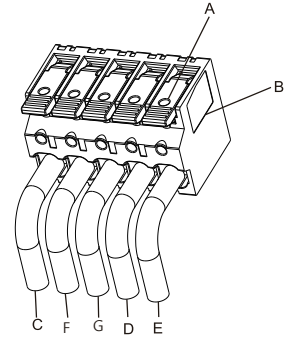

VI. Communication setup

Ethernet/LAN connection

1. The ethernet cable type should be 100BaseTx with an RJ45 plug, The ethernet (RJ45) terminal pin assignment is as the table below (For the Option version with ethernet).

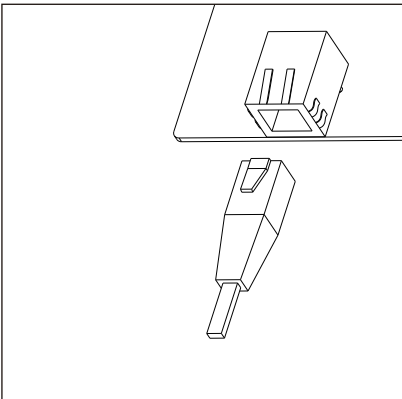

Pin	Name	Description
1	TX+	Tranceive data+
2	TX-	Tranceive data-
3	RX+	Receive data+
4	N/C	Not connected
5	N/C	Not connected
6	RX-	Receive data-
7	N/C	Not connected
8	N/C	Not connected

Energy meter connection

2. RS485 cable pin assignment is as the table below, a standard Ethernet cable is recommended. Strip the wire as shown in the figure, and crimp the copper wire to the appropriate OT terminal (according to DIN 46228-4, provided by the customer) if the cable is multi strand flexible conductor. The other end of the cable should be connected to the corresponding terminals of the energy meter, please refer to the energy meter manual for further information.

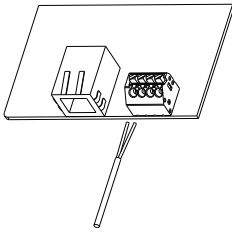

CN310 Pin	Name	Description
1	RS485A-1	For communication with an energy meter
2	RS485B-1	
3	RS485A-2	For communication with an energy meter
4	RS485B-2	

3. Remove the middle cable gland (A) at the bottom of the enclosure.

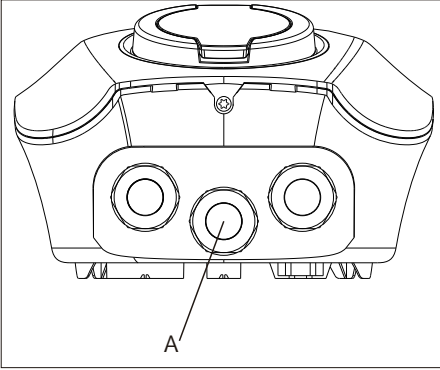

4. Remove the external nut (A), then remove the blocking rubber (B). Next, insert the ethernet cable into the hole (C). Repeat the similar step for the RS485 cable installation.

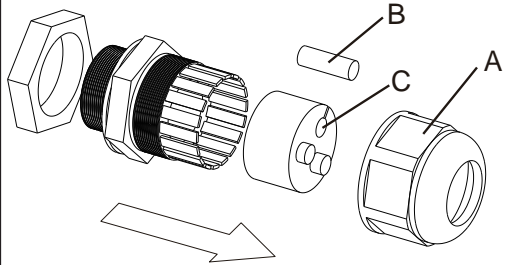

5. Assemble the cable gland and loosen the external nut (A).

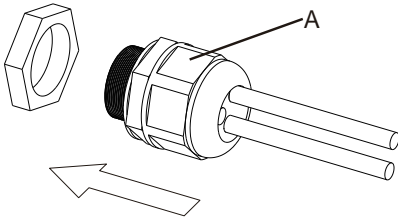

7. Put the RJ45 plug of the Ethernet cable in the Ethernet RJ45 socket (A). Put the RS485 cable in the RS485 socket (B).

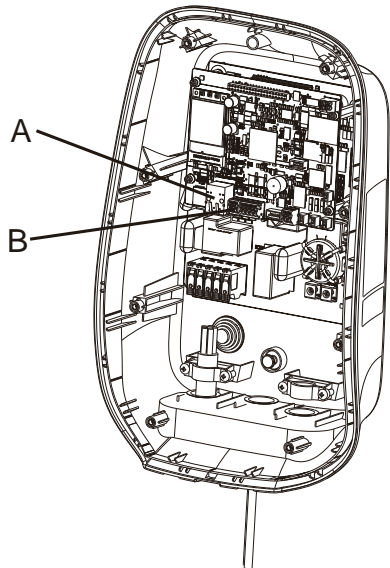

6. Install the cable gland at the bottom of the enclosure and fasten the nut (B), afterwards fasten the nut (A).

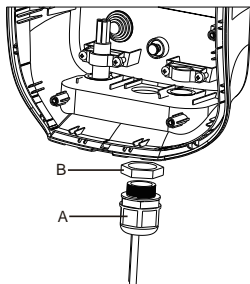

Insert 4G SIM card (4G Option)

1. Insert the SIM card (A) into the sim card holder (B). Ensure the position of the connection points are correct.

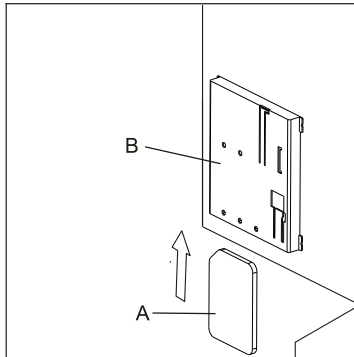

VII. Commissioning



Notice

Warning: Only use this commissioning procedure together with the Ai-Charging app for domestic applications. For all the other methods of commissioning, please contact your local representative of the manufacturer.

1. To download the Ai-Charging app, please scan the QR code located on the last page of this guide. The app is compatible with Android versions later than 8.0, and iOS mobile versions 12.1 or later.

2. Close the circuit breaker that supplies the power to the EV charger.



Warning:

Hazardous voltage

Be careful when you work with electricity

The charger turns ON and a series of self-checks will begin, to ensure the charger works correctly and safety. If the charger passes the self-check, the colour of the LED will illuminate green. If the charger fails the self-check, the colour of LED will illuminate red.

3.To setup the EV charger:

Open and log into the Ai-Charging app.

Initial set up.

Find the EV Charger on the app.

Once the initial setup is done:

Adjust the parameter setting accordingly for the charger.

Connect your electrical vehicle to the charger.

Turn on the Charger via the app or by swiping the RFID card.

Check the charging current and status via the app.

(For Wi-Fi set-up, please refer to the Ai-charging app manual that can be found on our website).

VIII. Access to parts

Removing the decorative cover

1. Remove the following parts:
Screw (A)
Decorative cover (B)

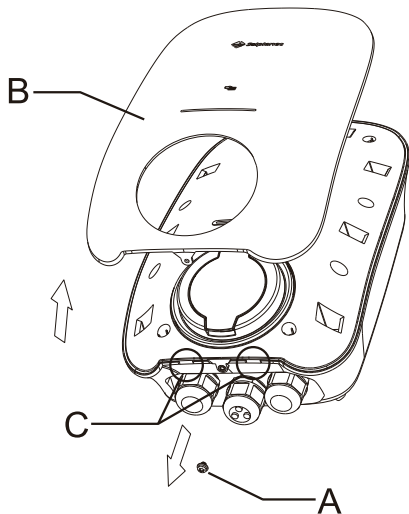

Installing the decorative cover

1. Install the following parts:
Screw (A)
Decorative cover (B)

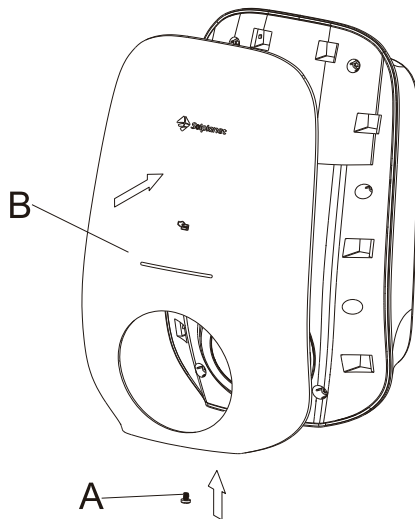

Removing the Top cover

1. Remove the following parts:
Screws (A)
Top cover (B)

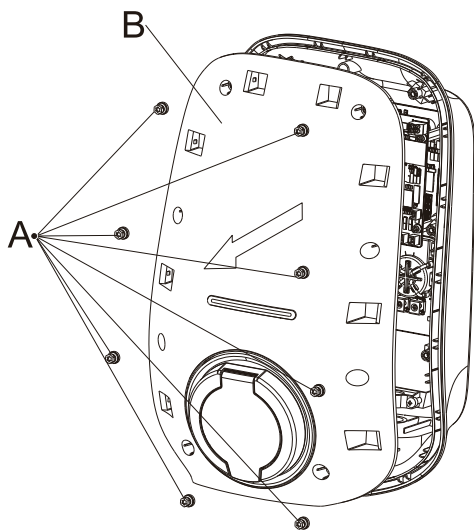

Installing the top cover

1. Install the following parts:
Screws (A)
Top cover (B)
The recommended torque is 0.8 Nm.

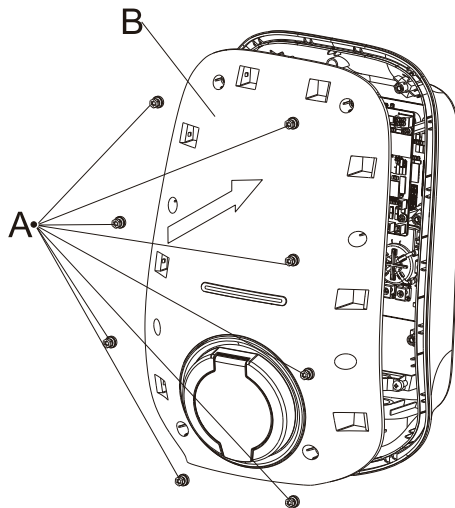

IX. EU Declaration of Conformity

Within the scope of the EU directives:

- Electromagnetic compatibility 2014/30/EU (L 96/79-106 , March 29, 2014)(EMC)
- Low voltage directive 2014/35/EU (L 96/357-374 , March 29, 2014)(LVD)
- Radio equipment directive 2014/53/EU (L 153/62-106 , May 22, 2014)(RED)



AISWEI New Energy Technology (Yangzhong) Co., Ltd. confirms herewith that the EV chargers mentioned in this document are in compliance with the fundamental requirements and other relevant provisions of the above mentioned directives.

The entire EU Declaration of Conformity can be found at www.solplanet.net.

X. Contact

If you have any technical problems with our products, please contact our service. Provide the following information when you initiate a service request:

- Charger device type
- Charger serial number
- Error code (LED flash code / status)
- Mounting location
- Proof of purchase

Service Contact:

Website: <https://solplanet.net/contact-us/>

You can submit your claims online by visiting our website:

<https://solplanet.net/claims/>

You will receive a response within 24 hours.

AISWEI New Energy Technology (Yangzhong) Co, Ltd.

Add: No.588 Gangxing Road, Yangzhong Jiangsu, China

Web: <https://solplanet.net>

Android QR code



IOS QR code



I. Sicherheitshinweise

Bevor Sie dieses Produkt installieren, in Betrieb nehmen oder warten, sollten Sie unbedingt die folgende Schnellinstallationsanleitung lesen und sicherstellen, dass Sie den Inhalt vollständig verstanden haben. Die Nichtbeachtung der angegebenen Anleitungen und Verfahren führt zum Erlöschen der Garantie. Infolgedessen erlöschen jegliche Schadensersatzansprüche gegenüber Solplanet.

DANGER

- Öffnen Sie die EV-Ladestation nicht unter Spannung oder wenn sie nicht elektrisch isoliert ist.
- Verwenden Sie niemals eine beschädigte EV-Ladestation.
- Verlängern Sie das Ladekabel nicht mit einem Verlängerungskabel.
- Berühren Sie die Ladebuchse oder den Kabelstecker nicht und stecken Sie keine Fremdkörper hinein.
- Installieren Sie die Ladestation nicht in der Nähe von entzündlichen, explosiven oder brennbaren Materialien.

WARNING

- Alle Arbeiten an dem Gerät dürfen nur von qualifiziertem Personal durchgeführt werden, das alle in dieser Anleitung enthaltenen Sicherheitshinweise und Installationsanforderungen gelesen und verstanden hat.
- Die EV-Ladestation muss sich außerhalb der Reichweite von Kindern befinden.
- Die EV-Ladestation muss mit einem Schutzleiter verbunden werden.
- Die elektrische Installation muss allen lokalen geltenden Sicherheitsvorschriften, Normen und Richtlinien.
- Es dürfen keine Änderungen, weder mechanisch noch elektrisch, an der Ladestation vorgenommen werden.
- Endverbraucher oder nicht qualifiziertes Personal dürfen keine Komponenten austauschen oder ersetzen.

II. Montageumgebung

WARNING

- Lebensgefahr wegen Feuer oder Explosion.
- Trotz sorgfältigster Konstruktion besteht bei fehlerhafter Installation oder Montage an einem ungeeigneten Ort die Gefahr, dass elektrische Geräte Feuer fangen können. Dann besteht Lebensgefahr oder die Gefahr von schwerwiegenden Verletzungen.
- Montieren Sie die EV-Ladestation nicht in Bereichen mit hochentzündlichen Materialien oder Gasen.
- Montieren Sie die EV-Ladestation nicht in potenziell explosionsgefährdeten Atmosphären.
- Nie należy montować ładowarki EV w miejscach zagrożonych wybuchem.

Anforderungen an den Montageort:

- Setzen Sie die EV-Ladestation nicht direktem Sonnenlicht aus.
- Die Oberfläche für die Montage der EV-Ladestation muss aus einem nicht entzündlichen Material bestehen.
- Es wird empfohlen, dass der Ort Schutz vor Regen, ablaufendem Wasser und anderen Flüssigkeiten bieten muss.
- Diese Position muss ausreichende Belüftung bieten.
- Die Montagefläche hat eine Größe von mindestens 230 mm x 360 mm.

Die Installation erfordert mindestens eine Fläche von 230 mm x 360 mm.

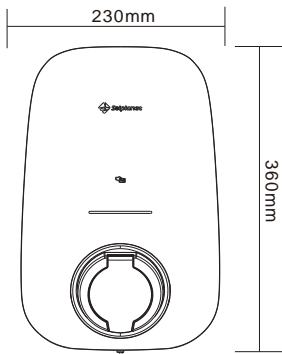

1

Für die Montage ist eine feste und flache Stützfläche vorzusehen, beispielsweise Beton oder Mauerwerk.

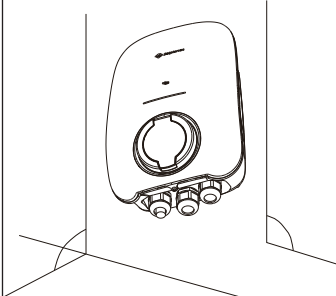

2

Es ist ein Mindestabstand von 200 mm zu anderen Ausrüstungen oder Gegenständen einzuhalten.

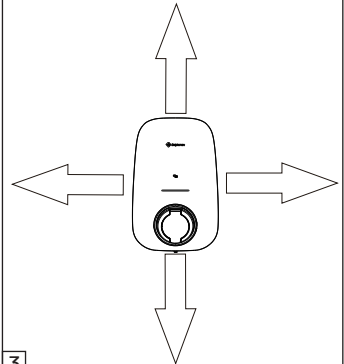

3

Die Installationshöhe (ab Fußboden bis zur Unterseite des EV-Ladestationsgehäuses) beträgt 1400 bis 1600 mm.

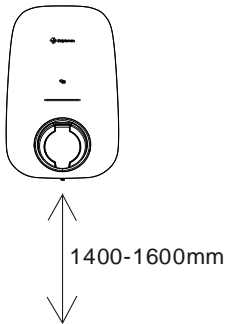

4

Der Installationsort muss frei zugänglich sein.

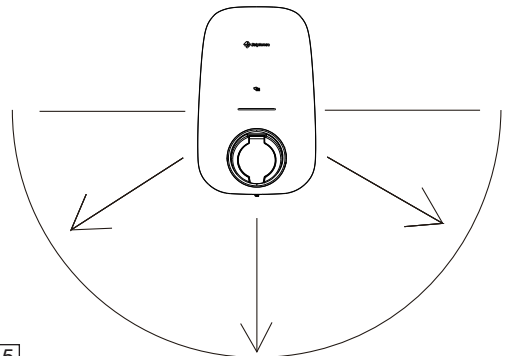

5

III. Lieferumfang



EV-Ladestation X1



Schnellinstallationsanleitung



Dichtungsgummi-Zubehör X1



Schrauben-Zubehör X1

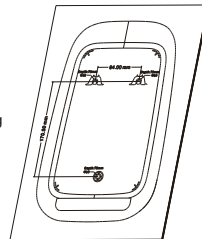

Installationsschablone X1



Karta RFID X3



Kabelhalter X1 (für Kabelversion)



Clip für AC-Eingangskabel X1

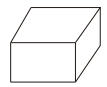

Intelligenter Zähler X1 (optional)

IV. Montage EV-Ladestation

Entfernen der Zierabdeckung

1. Entfernen Sie die untere Schraube (A) auf der flachen Werkbank.
2. Es wird empfohlen, beim Entfernen der Zierabdeckung (B) an der Unterseite des Gehäuses (C) zu beginnen.

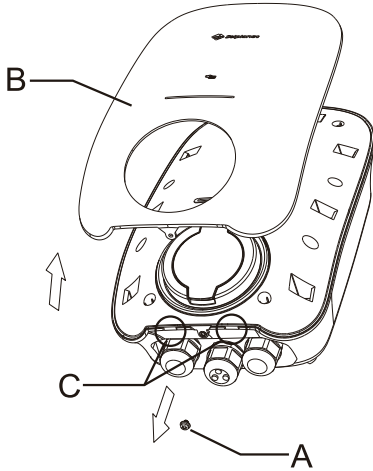

Bohren Sie drei $\Phi 10$ mm große Löcher in einer Tiefe von etwa 70 mm für die Befestigungsschrau-

1. Halten Sie die Montageschablone (A) an die Wand und stellen Sie sie mit einer Wasserwaage sicher, dass die Installation eben ist.
2. Markieren Sie die Position für die drei Montagelöcher (B).
3. Bohren Sie drei Befestigungslöcher (B).
4. Stecken Sie die Dübel (C) in die Montagelöcher (B).

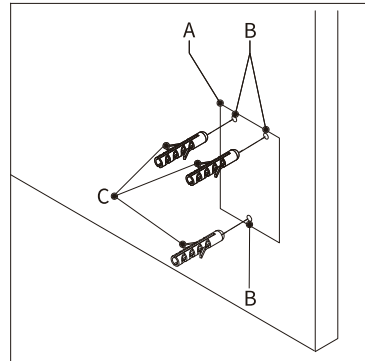

Einsetzen der oberen Befestigungsschrauben

1. Setzen Sie die oberen Befestigungsschrauben (A) in die oberen Löcher (B) ein. Das empfohlene Drehmoment beträgt 4,4 Nm.
2. Stellen Sie sicher, dass die Schraube um eine Länge X aus der Wand herausragt. Es wird empfohlen, dass die Länge X 3 mm (0,12 Zoll) beträgt.

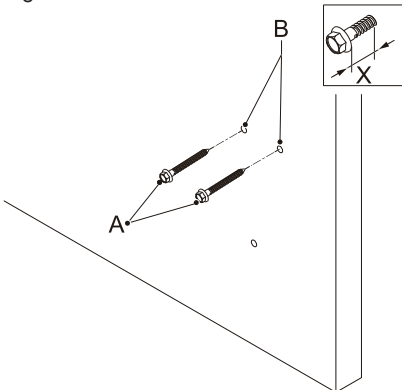

Installieren der EV-Ladestation an der Wand

1. Setzen Sie die Öffnungen (A) über die oberen Befestigungsschrauben (B). Die oberen Befestigungsschrauben stützen die EV-Ladestation.

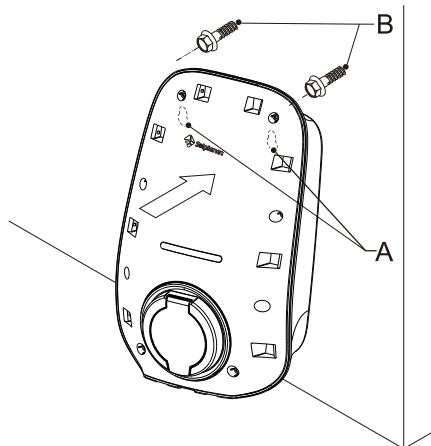

Entfernen der oberen Abdeckung

1. Entfernen Sie alle acht Schrauben des Gehäuses. Die Schrauben der oberen Abdeckung (B) müssen nicht entfernt werden.
2. Entfernen Sie die obere Abdeckung (B) (Seien Sie vorsichtig mit dem Kabel, das an der oberen Abdeckung der Steckdosenversion der EV-Ladestation angeschlossen ist).

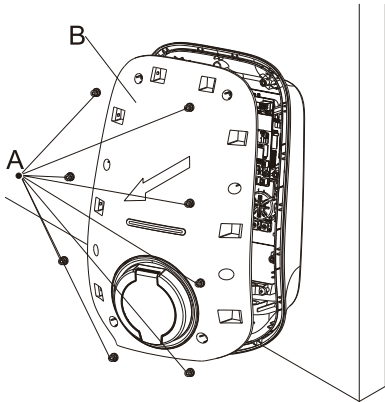

Einsetzen der inneren Schraube an der unteren Abdeckung

1. Führen Sie die Schraube (A) durch das Dichtungsgummi (B), das sich am Dichtungsgummi-Zubehör befindet. Bringen Sie dann die Befestigungsschraube (A) an, um das Gehäuse an der Oberfläche zu befestigen. Das empfohlene Drehmoment beträgt 4,4 Nm.

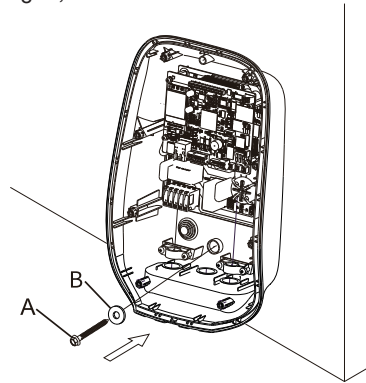

V. AC-Anschluss



- Alle elektrischen Installationen müssen in Übereinstimmung mit allen lokalen und nationalen Vorschriften durchgeführt werden.
- Stellen Sie sicher, dass alle Stromquellen elektrisch isoliert sind, bevor Sie elektrische .

Installieren des eingehenden AC-Versorgungskabels

Es gibt zwei Optionen für die Installation des eingehenden AC-Versorgungskabels.

Option 1

Durch die Kabelverschraubung (A) an der Unterseite des Gehäuses.

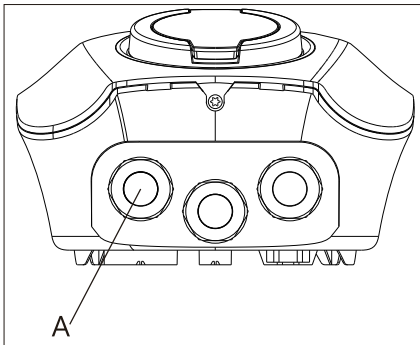

Option 2

Bohrung durch die Gummidichtung auf der Rückseite des Gehäuses (A).

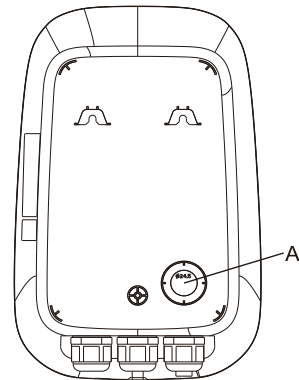

1. Isolieren Sie das eingehende AC-Versorgungskabel wie unten gezeigt ab, und crimpen Sie den Kupferdraht an die entsprechende OT-Klemme (gemäß DIN 46228-4, bauseits).

Einphasig

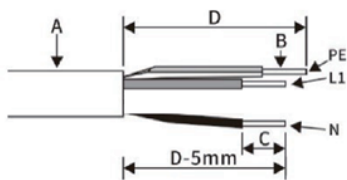

Element	Opis	Wartość
A	Średnica zewnętrzna	18-21mm
B	Przekrój przewodu miedzianego	4-16mm ²
C	Długość ściągania izolacji z izolowanych przewodów	12mm
D	Długość ściągania powłoki zewnętrznej kabla	75mm

Uwaga: Żyłka PE jest dłuższa o co najmniej 5 mm od przewodów żył L i N.

Dreiphasig

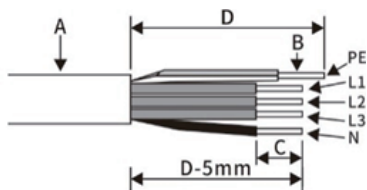

Element	Opis	Wartość
A	Średnica zewnętrzna	18-21mm
B	Przekrój przewodu miedzianego	4-16mm ²
C	Długość ściągania izolacji z izolowanych przewodów	12mm
D	A kábel külső burkolatának lecsupaszítási hossza	75mm

Uwaga: Żyłka PE jest dłuższa o co najmniej 5 mm od przewodów żył L i N.

2. Installieren Sie das eingehende AC-Versorgungskabel.

Option 1

Entfernen Sie die Kabelverschraubung an der Unterseite des Gehäuses.

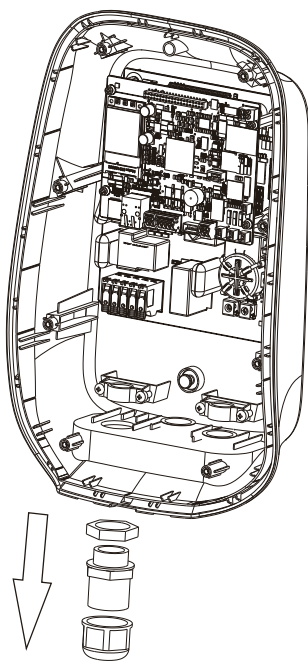

Führen Sie das eingehende AC-Versorgungskabel durch die Kabelverschraubung, lösen Sie die Mutter (A).

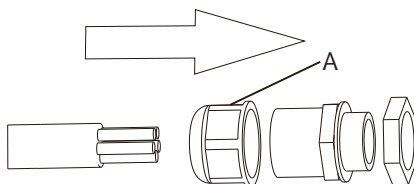

Bringen Sie die Kabelverschraubung an der Unterseite des Gehäuses an und befestigen Sie die Mutter (B). Und ziehen Sie dann die Mutter (A) an.

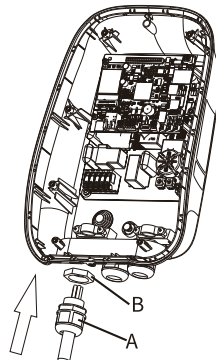

Option 2

Wählen Sie je nach Durchmesser des eingehenden AC-Versorgungskabels den entsprechenden Kreis auf der Gummidichtung aus, den Sie durchstechen möchten.

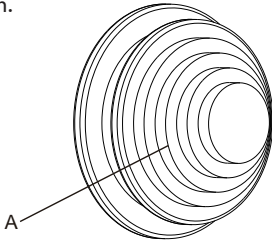

1

Führen Sie das Eingangskabel durch die Gummidichtung.

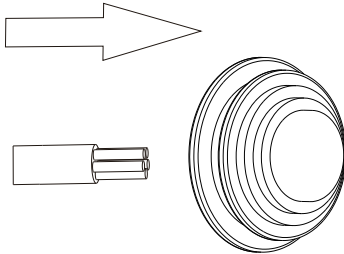

2

Bringen Sie die Gummidichtung (A) auf der Rückseite des Gehäuses (B) an.

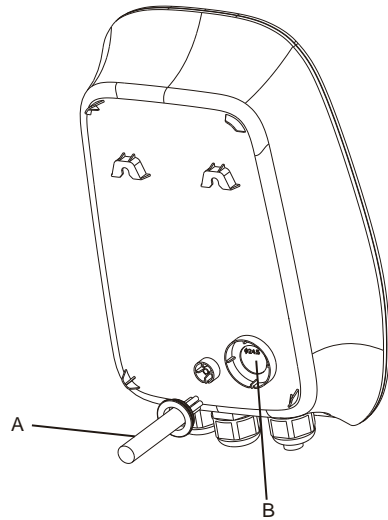

3

3. Sichern Sie das Kabel (A) mit der Kabelklemme (B). Bringen Sie die beiden Schrauben (C) an, um das Kabel zu sichern.

(Für Option 1)

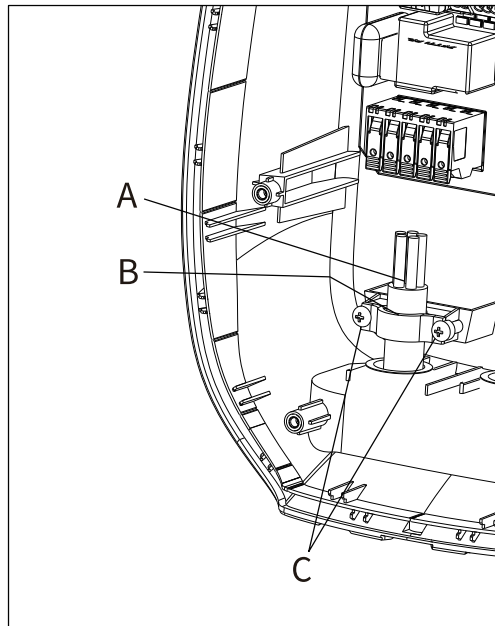

4. Klemmen Sie das eingehende AC-Versorgungskabel ab.

Einphasig

Lösen Sie die Kabelklemmen (A) der Klemmleiste. Führen Sie die Kabel in die Klemmenleiste (B) ein. Schließen Sie die folgenden Drähte an:

1. AC-Eingangskabel (C)
2. Neutraleiter (D)
3. Erdungsdraht (E)

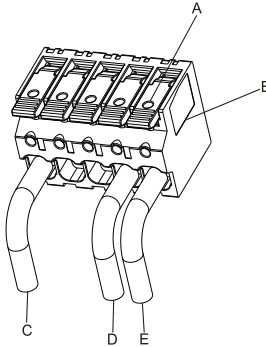

Dreiphasig

Lösen Sie die Kabelklemmen (A) der Klemmleiste. Führen Sie das Kabel in die Klemmenleiste (B) ein. Schließen Sie die folgenden Drähte an:

1. L1 (C)
2. L2 (F)
3. L3 (G)
4. Neutraleiter (D)
5. Erdungsdraht (E)

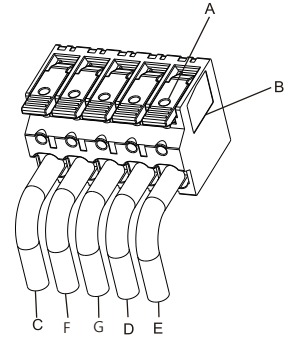

VI. Kommunikationseinrichtung

Ethernet/LAN-Verbindung

1. Der Typ des Ethernet-Kabels sollte 100BaseTx mit einem RJ45-Stecker sein. Die Anschlussbelegung des Ethernet (RJ45) ist wie in der Tabelle unten angegeben (für die Option-Version mit Ethernet).

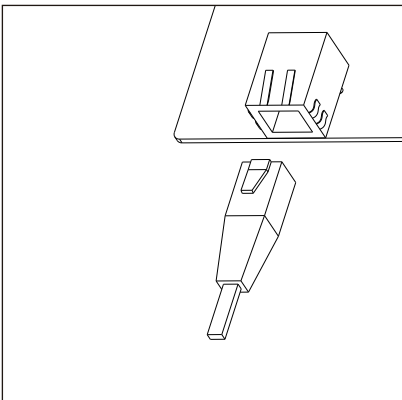

Pin	Name	Beschreibung
1	TX+	Tranceive data+
2	TX-	Tranceive data-
3	RX+	Receive data+
4	N/C	Nicht angeschlossen
5	N/C	Nicht angeschlossen
6	RX-	Receive data-
7	N/C	Nicht angeschlossen
8	N/C	Nicht angeschlossen

Anschluss Energiezähler

2. Die Pinbelegung des RS485-Kabels entspricht der nachstehenden Tabelle. Es wird ein Standard-Ethernet-Kabel empfohlen. Isolieren Sie das Kabel wie in der Abbildung gezeigt ab, und crimpen Sie den Kupferdraht an die entsprechende OT-Klemme (gemäß DIN 46228-4, die vom Kunden bereitgestellt wird), wenn es sich um ein mehradriges flexibles Kabel handelt. Das andere Ende des Kabels sollte an die entsprechenden Klemmen des Energiezählers angeschlossen werden. Weitere Informationen finden Sie im Handbuch des Energiezählers.

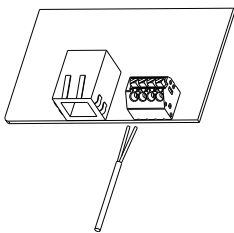

CN310 Pin	Name	Beschreibung
1	RS485A-1	Zur Kommunikation mit einem Energiezähler
2	RS485B-1	
3	RS485A-2	Zur Kommunikation mit einem Energiezähler
4	RS485B-2	

3. Entfernen Sie die mittlere Kabelverschraubung (A) an der Unterseite des Gehäuses.

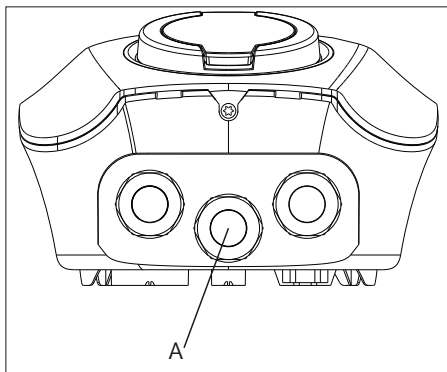

4. Entfernen Sie die äußere Mutter (A), dann entfernen Sie den Sperrgummi (B). Stecken Sie dann das Ethernet-Kabel in die Öffnung (C). Wiederholen Sie den gleichen Schritt für die Installation des RS485-Kabels.

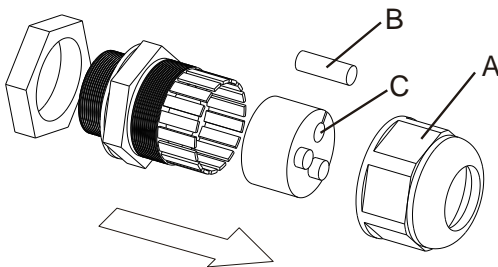

5. Montieren Sie die Kabelverschraubung und lösen Sie die äußere Mutter (A).

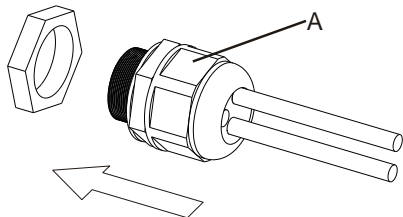

7. Stecken Sie den RJ45-Stecker des Ethernet-Kabels in die Ethernet-RJ45-Buchse (A). Stecken Sie das RS485-Kabel in die RS485-Buchse (B).

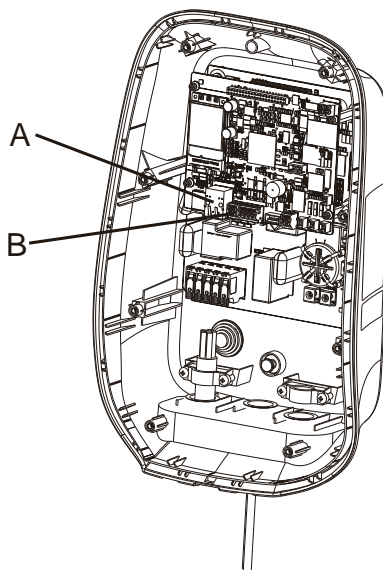

6. Bringen Sie die Kabelverschraubung an der Unterseite des Gehäuses an und befestigen Sie die Mutter (B), danach die Mutter (A).

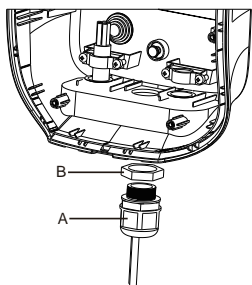

Einlegen der 4G-SIM-Karte (4G-Option)

1. Legen Sie die SIM-Karte (A) in den SIM-Kartenhalter (B) ein. Vergewissern Sie sich, dass die Position der Verbindungsstellen korrekt ist.

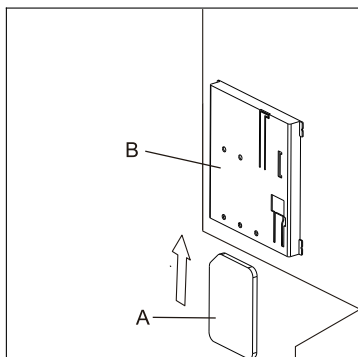

VII. Inbetriebnahme



Notice

Warnung: Verwenden Sie diese Inbetriebnahmeprozedur nur zusammen mit der Ai-Charging App für häusliche Nutzung. Für alle anderen Methoden der Inbetriebnahme wenden Sie sich bitte an Ihren lokalen Vertreter des Herstellers.

1. Um die Ai-Charging App herunterzuladen, scannen Sie bitte den QR-Code, der sich auf der letzten Seite dieser Anleitung befindet.

Die App ist kompatibel mit Android-Versionen ab 8.0 und iOS-Mobilversionen ab 12.1 oder höher.

2. Schließen Sie den Schutzschalter, der das Ladegerät mit Strom versorgt.



Warnung:

Gefährliche Spannung

Seien Sie vorsichtig, wenn Sie mit Elektrizität arbeiten

Die Ladestation schaltet sich ein und es beginnt eine Reihe von Selbsttests, um sicherzustellen, dass die Ladestation korrekt und sicher funktioniert.

Wenn die Ladestation den Selbsttest besteht, leuchtet die LED grün.

Wenn die Ladestation den Selbsttest nicht besteht, leuchtet die LED rot.

3. Einrichten der EV-Ladestation:

Öffnen Sie die Ai-Charging App und melden Sie sich an.

Ersteinrichtung über Bluetooth.

Suchen Sie die EV-Ladestation in der App.

Sobald die Ersteinrichtung abgeschlossen ist:

Passen Sie die Parametereinstellung für die Ladestation entsprechend an.

Schließen Sie Ihr Elektrofahrzeug an die Ladestation an.

Schalten Sie die Ladestation über die App oder durch Durchziehen der RFID-Karte ein.

Überprüfen Sie den Ladestrom und den Status über die App.

(Für die Wi-Fi-Einrichtung lesen Sie bitte das Handbuch der Ai-Charging App, das Sie auf

VIII. Zugang zu den Teilen

Entfernen der Zierabdeckung

1. Entfernen Sie die folgenden Teile:
Schraube (A)
Zierabdeckung (B)

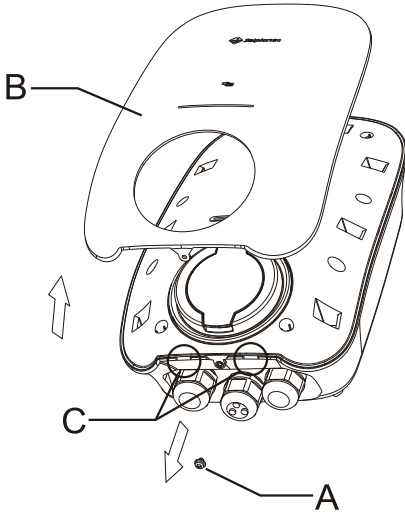

Einsetzen der Zierabdeckung

1. Setzen Sie die folgenden Teile ein:
Schraube (A)
Zierabdeckung (B)

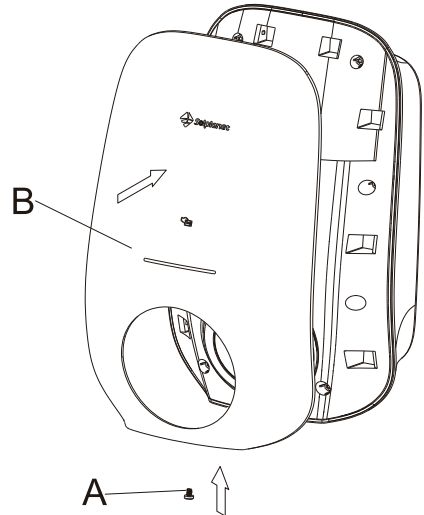

Entfernen der oberen Abdeckung

1. Entfernen Sie die folgenden Teile:
Schrauben (A)
Obere Abdeckung (B)

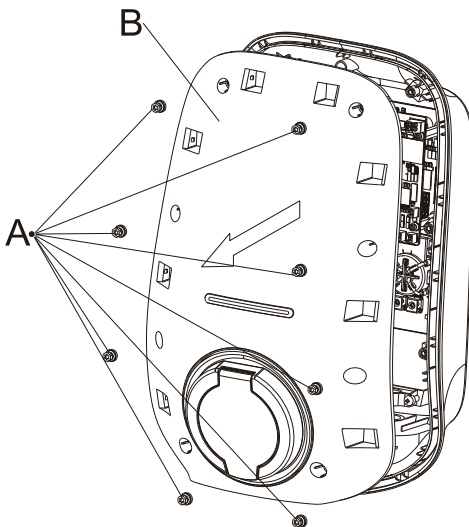

Einsetzen der oberen Abdeckung

1. Setzen Sie die folgenden Teile ein:
Schrauben (A)
Obere Abdeckung (B)
Das empfohlene Drehmoment beträgt 0,8 Nm.

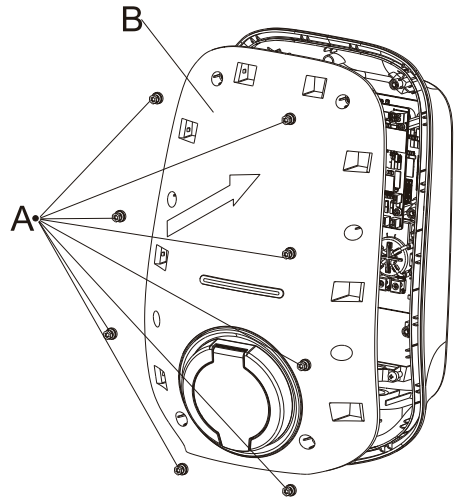

IX. EU-Konformitätserklärung

Im Geltungsbereich der EU-Richtlinien:

- Elektromagnetische Verträglichkeit 2014/30/EU (L 96/79-106 , März 29, 2014)(EMC)
- Niederspannungsrichtlinie 2014/35/EU (L 96/357-374 , März 29, 2014)(LVD)
- Richtlinie über Funkanlagen 2014/53/EU (L 153/62-106 , Mai 22, 2014)(RED)

AISWEI New Energy Technology (Yangzhong) Co., Ltd. bestätigt hiermit, dass die in diesem Dokument erwähnten EV-Ladestationen mit den grundlegenden Anforderungen und anderen relevanten Bestimmungen der oben genannten Richtlinien übereinstimmen.

X. Kontakt

Wenn Sie technische Probleme mit unseren Produkten haben, wenden Sie sich bitte an unseren Service. Geben Sie die folgenden Informationen an, wenn Sie eine Serviceanfrage stellen:

- Gerätetyp der Ladestation
- Seriennummer der Ladestation
- Fehlercode (LED-Blinkcode/Status)
- Montageort
- Kaufnachweis

Kundendienst-Kontakt:

Website: <https://solplanet.net/contact-us/>

Sie können Ihre Fragen online an uns richten. Besuchen Sie dazu bitte unsere Website:

<https://solplanet.net/claims/>

Wir antworten Ihnen innerhalb von 24 Stunden.

AISWEI New Energy Technology (Yangzhong) Co, Ltd.

Add: No.588 Gangxing Road, Yangzhong Jiangsu, China

Web: <https://solplanet.net>

Android QR code



IOS QR code



I. Instrucciones de

Antes de la instalación, puesta en marcha o mantenimiento de este producto, es importante que lea y se asegure de comprender completamente el contenido de esta Guía de instalación rápida. No seguir todas las instrucciones y procedimientos invalidará la garantía y Solplanet no asumirá responsabilidad alguna por los reclamos de compensación.

DANGER

- No abra el cargador de VE mientras está cargando o si no está eléctricamente aislado.
- No use el cargador de VE si está dañado.
- No use ningún cable de extensión para ampliar el cable de carga.
- No toque ni inserte objetos extraños en el tomacorriente del cargador ni en el enchufe del cable.
- No instale el cargador cerca de materiales inflamables, explosivos o combustibles.

WARNING

- Solo el personal calificado que haya leído y comprendido toda la información de seguridad y los requisitos de instalación incluidos en esta guía está autorizado para realizar trabajos en el equipo.
- El cargador de VE debe estar fuera del alcance de los niños.
- El cargador de VE debe estar conectado a un conductor de protección a tierra.
- La instalación eléctrica debe cumplir con todos los requisitos, las normas y las directrices de seguridad locales correspondientes.
- No se deben realizar modificaciones (no limitado a mecánicas o eléctricas) al cargador de VE.
- El usuario final o personal no calificado no deben cambiar o reemplazar componentes.

II. Entorno de montaje

WARNING

- Peligro de muerte por incendio o explosión.
- A pesar de haber sido construidos cuidadosamente, si los dispositivos eléctricos se instalan incorrectamente o se montan en lugares inadecuados, pueden provocar incendios. Esto puede causar lesiones graves o la muerte.
- No instale el cargador de VE en áreas que contengan materiales o gases altamente inflamables.
- No instale el cargador de VE en ambientes potencialmente explosivos.

Requisitos del lugar de montaje:

- Evite exponer el cargador de VE a la luz directa del sol.
- La superficie de montaje del cargador de VE debe ser de un material no inflamable.
- Se recomienda que el lugar esté protegido contra lluvia, agua corriente u otros líquidos.
- El lugar debe estar lo suficientemente ventilado.
- La superficie de instalación debe medir cuando menos 230 mm x 360 mm.

La instalación requiere un área mínima de 230 mm x 360 mm.

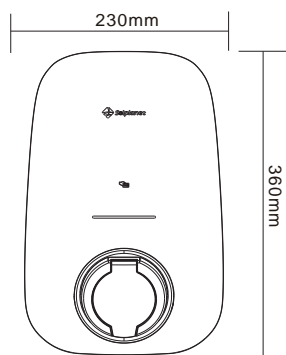

1

La superficie de apoyo para el montaje debe ser sólida y uniforme, como hormigón o mampostería.

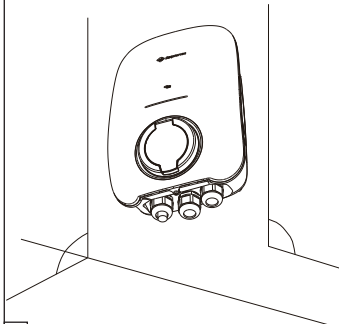

2

Se debe mantener una distancia mínima de 200 mm con respecto a otros equipos u objetos.

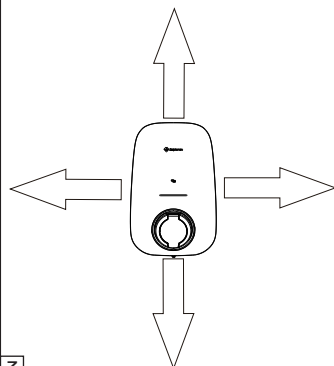

3

La altura de instalación debe estar entre 1400 y 1600 mm (desde el suelo hasta la parte inferior de la carcasa del cargador de VE).

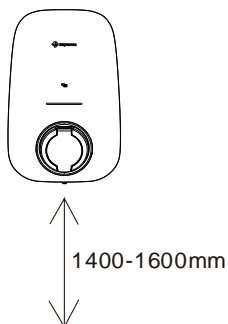

4

El lugar de instalación debe ser de libre acceso.

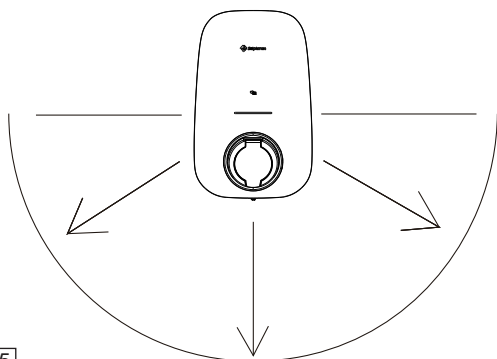

5

III. Alcance de la entrega

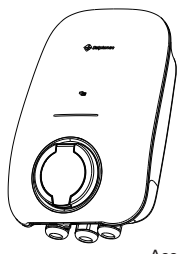

Cargador de VE X1



Guía de instalación rápida



Accesorio de goma de sellado X1



Accesorio de tornillo X1

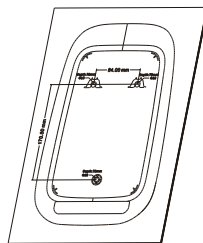

Plantilla de instalación X1



Portacables X1 (para la versión con cable)



Clip de cable de entrada de CA X1



Tarjeta RFID X3



Medidor inteligente X1 (opcional)

IV. Montaje del cargador de VE

Quitar la cubierta decorativa

1. Retire el tornillo inferior (A) en una mesa de trabajo plana.
2. Se recomienda comenzar por la parte inferior de la caja (C) al retirar la cubierta decorativa (B).

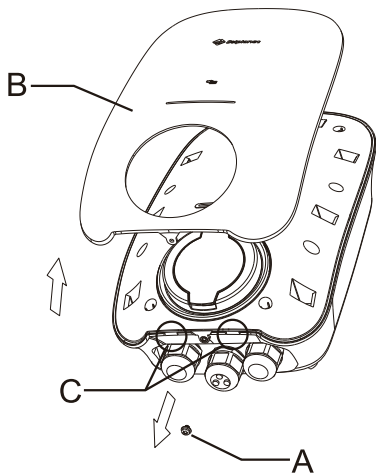

Taladre tres orificios de $\Phi 10$ mm a una profundidad aproximada de 70 mm para los tornillos de montaje ben

1. Sostenga la plantilla de instalación (A) contra la pared y use un nivel de burbuja para asegurarse de que quede nivelada.
2. Marque los puntos de los tres orificios de montaje (B).
3. Taladre los tres agujeros de montaje (B).
4. Inserte los tacos (C) en los orificios de montaje (B).

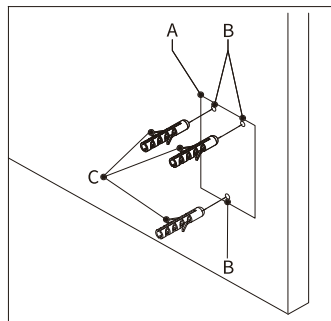

Insertar los tornillos de montaje superiores

1. Coloque los tornillos de montaje superiores (A) en los orificios superiores (B). El par de torsión recomendado es de 4,4 Nm.
2. Asegúrese de que el tornillo sobresalga una longitud de X de la pared. Se recomienda que la longitud de X sea de 3 mm (0,12 pulgadas).

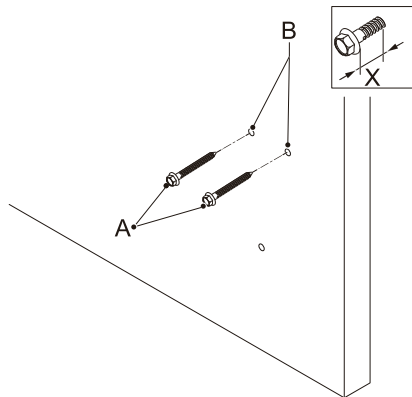

Instalar el cargador de VE en la pared

1. Coloque las aberturas (A) sobre los tornillos de montaje superiores (B). Los tornillos de montaje superiores soportan el cargador de VE.

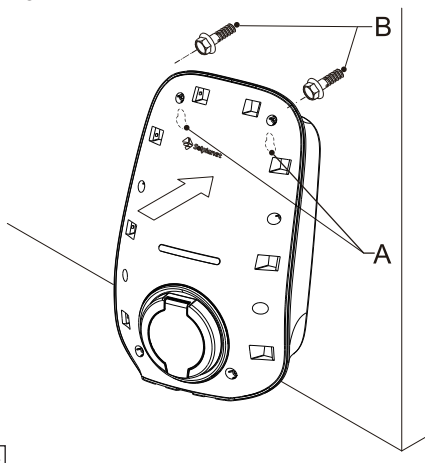

Quitar la cubierta superior

1. Quite los ocho tornillos de la caja. No es necesario quitar los tornillos anticaída de la cubierta superior (B).
2. Retire la cubierta superior (B) (tenga cuidado con el cable que se conecta a la cubierta superior en la versión con enchufe del cargador de VE).

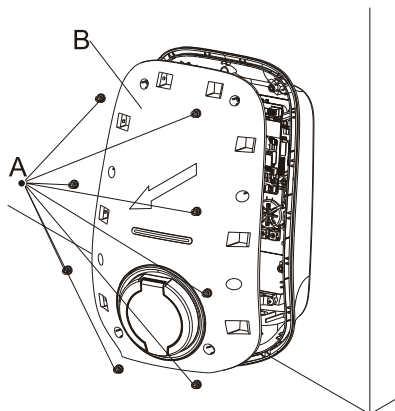

Colocar el tornillo interior en la cubierta inferior

1. Inserte el tornillo (A) a través de la goma de sellado (B) que se encuentra en el accesorio con gomas de sellado. Luego coloque el tornillo de montaje (A) para fijar la caja a la superficie. El par de torsión recomendado es de 4,4 Nm.

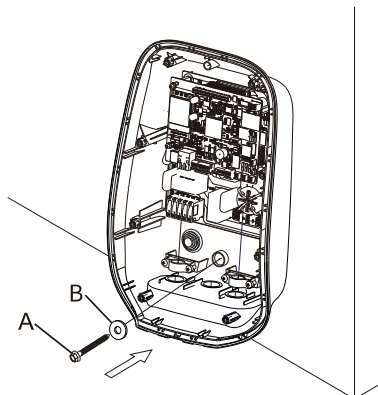

V. Conexión de CA



- Todas las instalaciones eléctricas deben realizarse de acuerdo con las normas locales y nacionales.
- Asegúrese de que todas las fuentes de alimentación se hayan aislado eléctricamente antes.

Instalar el cable de alimentación de CA entrante felszerelés

Existen dos opciones para instalar el cable de alimentación de CA entrante.

Opción 1

A través del prensacable (A) situado en la parte inferior de la caja.

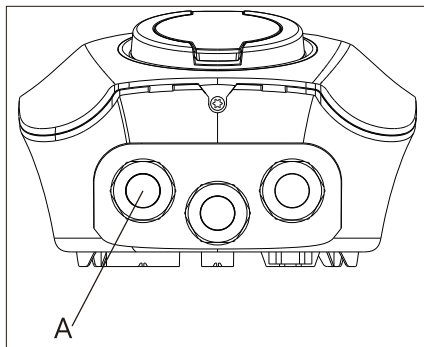

Opción 2

Perforando un orificio a través del sello de goma que se encuentra en la parte posterior de la caja (A).

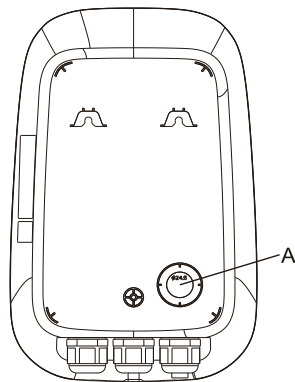

1. Pele el cable de alimentación de CA entrante como se muestra a continuación y prensé el cable de cobre al terminal OT adecuado (según DIN 46228-4, proporcionado por el cliente).

Monofásico

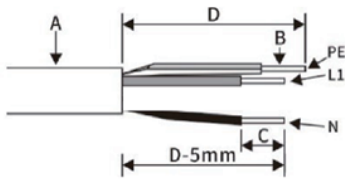

Objeto	Descripción	Valor
A	Diámetro externo	18-21mm
B	Sección transversal del conductor de cobre	4-16mm ²
C	Longitud de pelado de los conductores aislados	12mm
D	Longitud de pelado de la cubierta exterior del cable	75mm

Nota: El conductor PE es al menos 5 mm más largo que los conductores L y N.

Trifásico

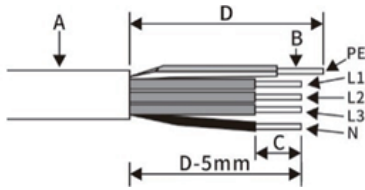

Objeto	Descripción	Valor
A	Diámetro externo	18-21mm
B	Sección transversal del conductor de cobre	4-16mm ²
C	Longitud de pelado de los conductores aislados	12mm
D	Longitud de pelado de la cubierta exterior del cable	75mm

Nota: El conductor PE es al menos 5 mm más largo que los conductores L y N.

2. Instale el cable de alimentación de CA entrante.

Opción 1

Quite del prensacable de la parte inferior de la caja.

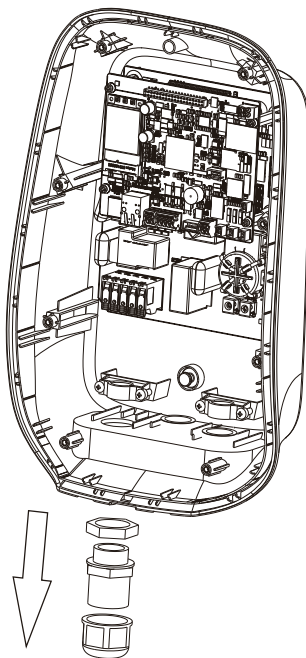

1

Pase el cable de alimentación de CA entrante a través del prensacable, desenrosque la tuerca (A).

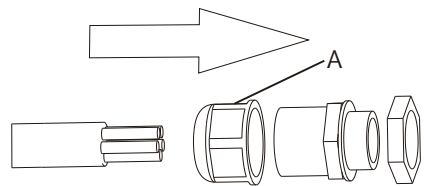

2

Coloque el prensacable en la parte inferior de la caja, apriete la tuerca (B). Y luego apriete la tuerca (A).

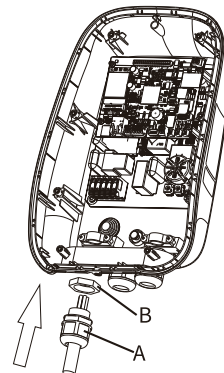

3

Opción 2

Según el diámetro del cable de alimentación de CA entrante, seleccione el círculo apropiado en el sello de goma a penetrar.

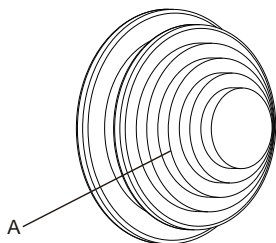

1

Coloque el sello de goma (A) en la parte posterior de la caja (B).

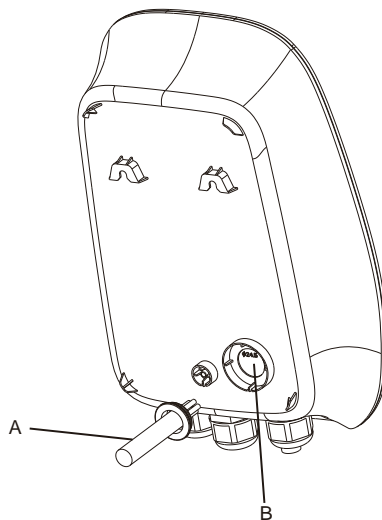

3

Pase el cable de entrada a través del sello de goma.

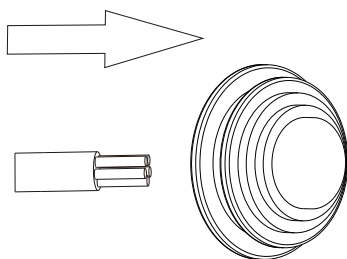

2

3. Fije el cable (A) con el clip para cable (B). Coloque los dos tornillos (C) para fijar el cable.

(Para la Opción 1)

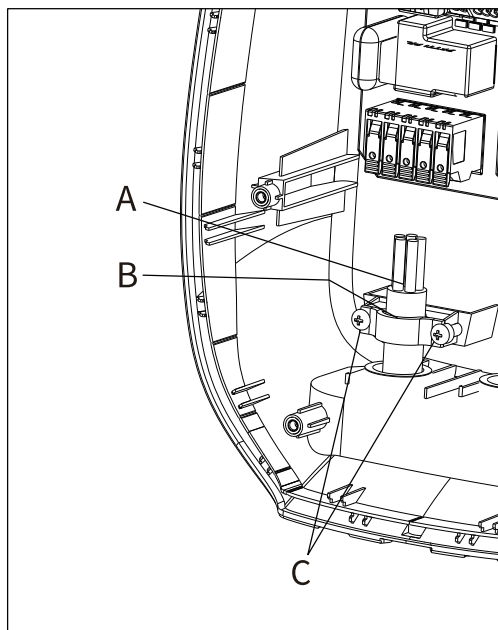

4. Haga la terminación del cable de suministro de CA entrante.

Monofásico

Afloje las abrazaderas del cable (A) del bloque de terminales. Inserte los cables en el bloque de terminales (B). Conecte los siguientes cables:

1. Cable de entrada de CA (C)
2. Cable neutro (D)
3. Cable de puesta a tierra (E)

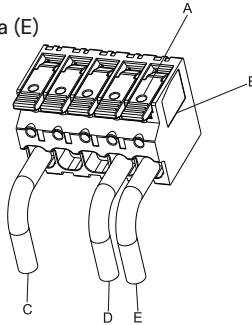

Trifásico

Afloje las abrazaderas del cable (A) del bloque de terminales. Inserte el cable en el bloque de terminales (B). Conecte los siguientes cables:

1. L1 (C)
2. L2 (F)
3. L3 (G)
4. Cable neutro (D)
5. Cable de puesta a tierra (E)

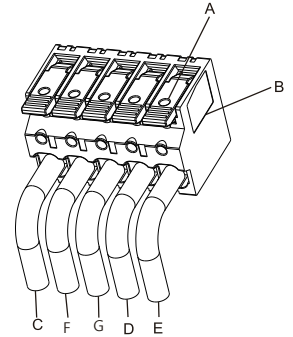

VI. Configuración de

Conexión Ethernet/LAN

1. El tipo de cable Ethernet debe ser 100BaseTx con un conector RJ45. La asignación de pines del terminal Ethernet (RJ45) se muestra en la siguiente tabla (para la versión opcional con Ethernet).

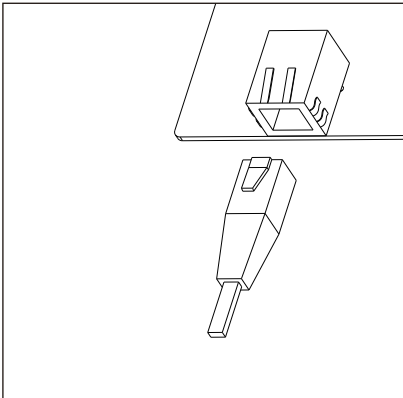

Pin	Nombre	Descripción
1	TX+	Transrecibir datos+
2	TX-	Transrecibir datos-
3	RX+	Recibir datos+
4	N/C	No conectado
5	N/C	No conectado
6	RX-	Recibir datos-
7	N/C	No conectado
8	N/C	No conectado

Conexión del medidor de energía

2. La asignación de pines del cable RS485 se muestra en la siguiente tabla. Se recomienda usar un cable Ethernet estándar. Pele el cable como se muestra en la figura y prensa el cable de cobre al terminal OT adecuado (según DIN 46228-4, proporcionado por el cliente) si el cable es un conductor flexible de varios hilos. El otro extremo del cable debe conectarse a los terminales correspondientes del medidor de energía. Consulte el manual del medidor de energía para obtener más información.

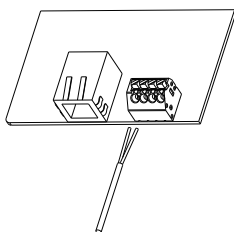

CN310 Pin	Nombre	Descripción
1	RS485A-1	Para la comunicación con un medidor de energía
2	RS485B-1	Para la comunicación con un medidor de energía
3	RS485A-2	Para la comunicación con un medidor de energía
4	RS485B-2	Para la comunicación con un medidor de energía

3. Quite el prensacable del medio (A) en la parte inferior de la caja.

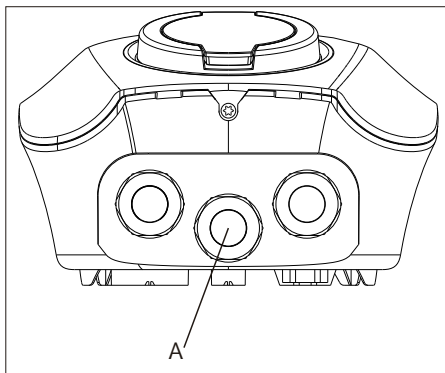

4. Desenrosque la tuerca externa (A), luego quite la goma de bloqueo (B). Inserte el cable Ethernet en el orificio (C). Repita los pasos para la instalación del cable RS485.

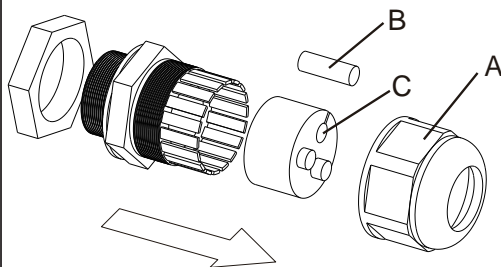

5. Ensamble el prensacable y desenrosque la tuerca exterior (A).

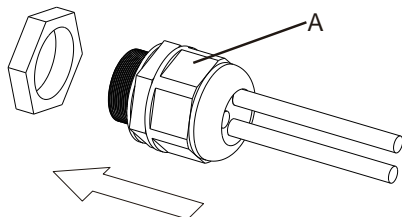

7. Coloque el conector RJ45 del cable Ethernet en el puerto Ethernet RJ45 (A). Inserte el cable RS485 en el puerto RS485 (B).

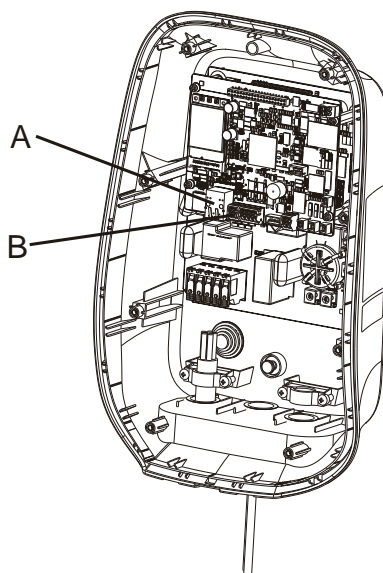

6. Coloque el prensacable en la parte inferior de la caja y apriete la tuerca (B), luego apriete la tuerca (A).

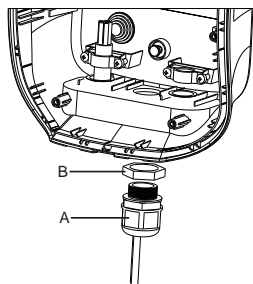

Inserte la tarjeta SIM 4G (opción 4G)

1. Inserte la tarjeta SIM (A) en el portatarjeta SIM (B). Asegúrese de que la posición de los puntos de conexión sea correcta.

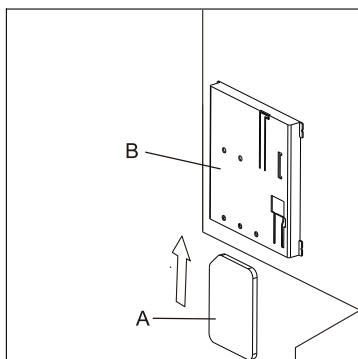

VII. Puesta en marcha



Notice

Advertencia: Solo utilice este procedimiento de puesta en marcha junto con la aplicación Ai-Charging para uso doméstico. Para todos los demás métodos de puesta en marcha, póngase en contacto con el representante local del fabricante.

1. Para descargar la aplicación Ai-Charging, escanee el código QR que se encuentra en la última página de esta guía.

La aplicación es compatible con las versiones de Android posteriores a la 8.0 y las versiones móviles de iOS 12.1 o posteriores.

2. Cierre el disyuntor que suministra energía al cargador de VE.



Advertencia:

Voltaje peligroso

Tenga cuidado cuando trabaje con electricidad

Cuando el cargador se enciende, comienzan una serie de verificaciones automáticas para garantizar que el cargador funcione correctamente y que sea seguro.

Si el cargador pasa la verificación automática, el LED se ilumina en verde.

Si el cargador no pasa la verificación automática, el LED se ilumina en rojo.

3. Para configurar el cargador de VE:

Abra la aplicación Ai-Charging e inicie sesión.

Configuración inicial por Bluetooth.

Busque el cargador de VE en la aplicación.

Una vez que se haga la configuración inicial:

Ajuste la configuración de los parámetros para el cargador.

Conecte su vehículo eléctrico al cargador.

Encienda el cargador a través de la aplicación o deslizando la tarjeta RFID.

Verifique la corriente de carga y el estado a través de la aplicación.

(Para la configuración por Wi-Fi, consulte el manual de la aplicación Ai-Charging en nuestro sitio web).

VIII. Acceso a las piezas

Quitar la cubierta decorativa

1. Retire las siguientes piezas:

Tornillo (A)

Cubierta decorativa (B)

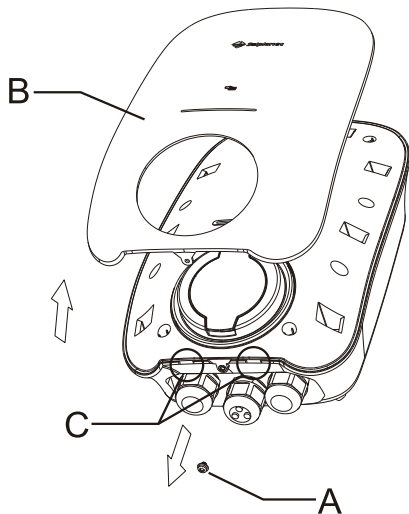

Colocar la cubierta decorativa

1. Coloque las siguientes piezas:

Tornillo (A)

Cubierta decorativa (B)

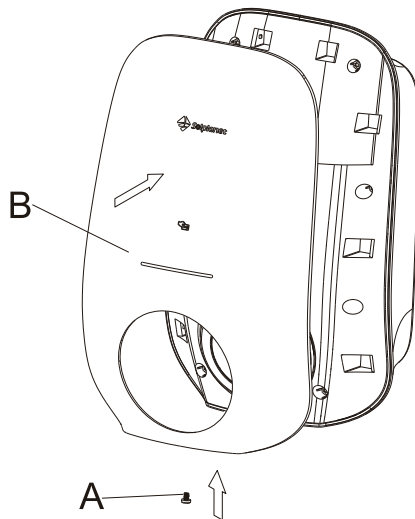

Quitar la cubierta superior

1. Retire las siguientes piezas:

Tornillos (A)

Cubierta superior (B)

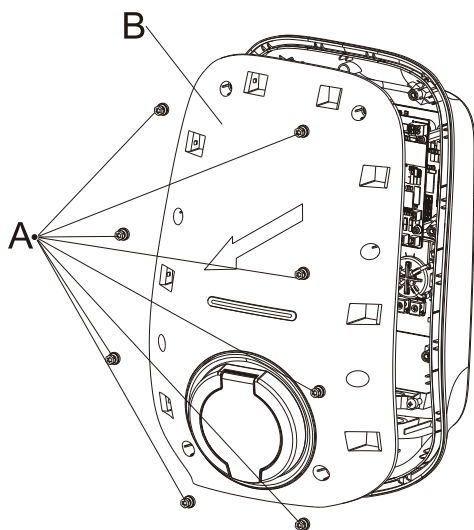

Colocar la cubierta superior

1. Coloque las siguientes piezas:

Tornillos (A)

Cubierta superior (B)

El par de torsión recomendado es de 0,8 Nm.

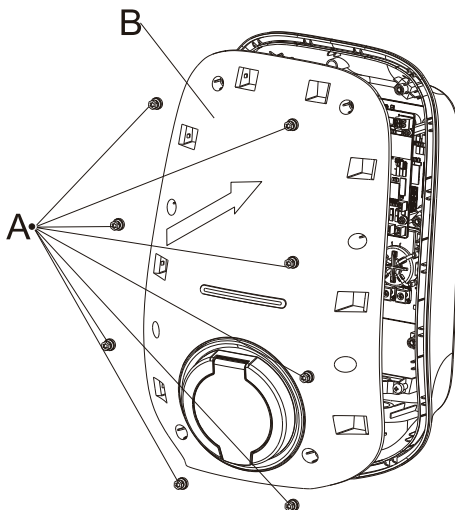

IX. Declaración de conformidad de la UE

Dentro del ámbito de las directivas de la UE:

- Compatibilidad electromagnética 2014/30/UE (L 96/79-106, 29 de marzo de 2014)(EMC)
- Directiva de baja tensión 2014/35/UE (L 96/357-374, 29 de marzo de 2014)(LVD)
- Directiva de equipos de radio 2014/53/EU (L 153/62-106, 22 de mayo de 2014)(RED)



AISWEI New Energy Technology (Yangzhong) Co., Ltd. confirma por la presente que los cargadores de VE mencionados en este documento cumplen con los requisitos fundamentales y otras disposiciones pertinentes de las directivas antes mencionadas.

Puede encontrar la Declaración de conformidad de la UE completa en www.solplanet.net.

X. Contacto

Si tiene algún problema técnico con nuestros productos, comuníquese con nuestro servicio de atención al cliente.

Proporcione la siguiente información al iniciar una solicitud de servicio:

- Tipo de dispositivo cargador
- Número de serie del cargador
- Código de error (código de parpadeo LED/estado)
- Lugar de instalación
- Comprobante de compra

Contacto de servicio:

Sitio web: <https://solplanet.net/contact-us/>

Para presentar un reclamo en línea, visite nuestro sitio web:

<https://solplanet.net/claims/>

Recibirá una respuesta en 24 horas.

AISWEI New Energy Technology (Yangzhong) Co, Ltd.

Agregar: No.588 Gangxing Road, Yangzhong Jiangsu, China

Sitio web: <https://solplanet.net>

Código QR para Android



Código QR para iOS



I. Consignes de

Avant d'installer, d'utiliser ou d'entretenir ce produit, il est important de lire et de s'assurer que le contenu du Guide d'installation rapide suivant est entièrement compris. Le non-respect de toutes les instructions et procédures spécifiées annulera la garantie et, à ce titre, Solplanet ne sera pas responsable de toute demande de compensation.

DANGER

- N'ouvrez pas le chargeur VE sous charge ou lorsqu'il n'est pas isolé électriquement.
- N'utilisez pas le chargeur VE s'il est endommagé.
- Ne prolongez pas le câble de charge avec une rallonge.
- Ne touchez pas et n'insérez pas d'objets étrangers dans la prise du chargeur ou dans la fiche du câble.
- N'installez pas le chargeur à proximité de matériaux inflammables, explosifs ou combustibles.

WARNING

- Tous les travaux sur l'équipement doivent être effectués uniquement par du personnel qualifié qui a lu et bien compris toutes les informations de sécurité et les exigences d'installation contenues dans ce guide.
- Le chargeur VE doit être hors de portée des enfants.
- Le chargeur VE doit être connecté à un conducteur de terre de protection.
- L'installation électrique doit être conforme à toutes les exigences, normes et directives de sécurité locales applicables.
- Aucune modification, qu'elle soit mécanique ou électrique, ne doit être apportée au chargeur VE.
- Les composants ne doivent pas être modifiés ou remplacés par l'utilisateur final ou par du personnel non qualifié.

II. Environnement de

WARNING

- Danger de mort par incendie ou explosion.
- Malgré une construction soignée, les appareils électriques peuvent provoquer des incendies s'ils sont mal installés ou montés dans des endroits inappropriés. Cela peut entraîner la mort ou des blessures graves.
- Ne montez pas le chargeur VE dans des zones contenant des matériaux ou des gaz hautement inflammables.
- Ne montez pas le chargeur VE dans des atmosphères potentiellement explosives.

Exigences relatives à l'emplacement de montage :

- Veuillez éviter d'exposer le chargeur VE à la lumière directe du soleil.
- La surface de montage du chargeur VE doit être faite d'un matériau ininflammable.
- Il est recommandé que l'emplacement offre une protection contre la pluie, l'eau courante ou d'autres liquides.
- L'emplacement doit offrir une ventilation suffisante.
- La surface d'installation doit être d'au moins 230 mm x 360 mm.

L'installation nécessite au moins une surface de 230 mm x 360 mm.

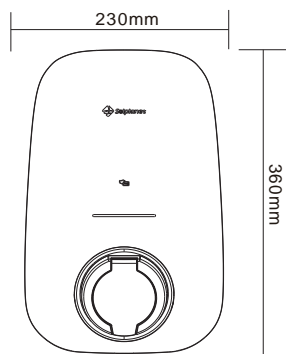

1

Une surface d'appui solide et plane, par exemple du béton ou de la maçonnerie, doit être disponible pour le montage.

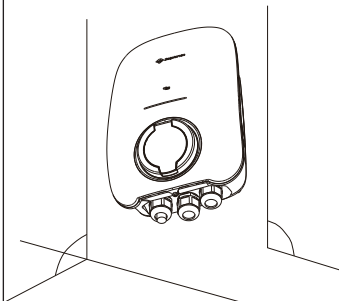

2

Une distance minimale de 200 mm par rapport aux autres équipements ou objets doit être respectée.

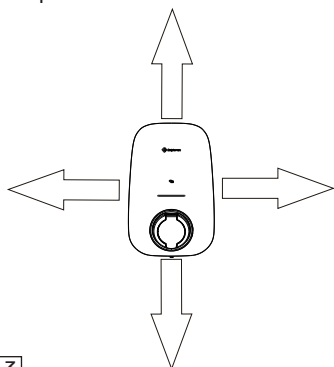

3

La hauteur d'installation est comprise entre 1 400 et 1 600 mm (du sol au bas du boîtier du chargeur VE).

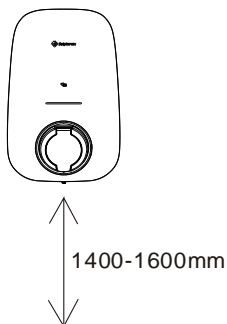

4

Le lieu d'installation doit être librement accessible.

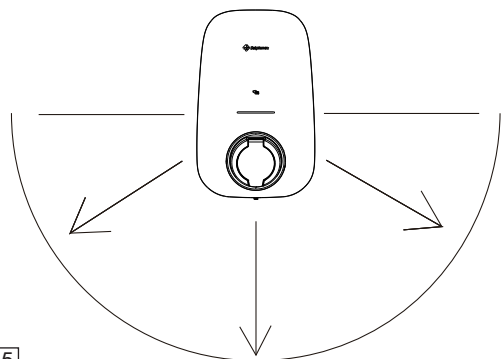

5

III. Étendue de la livraison

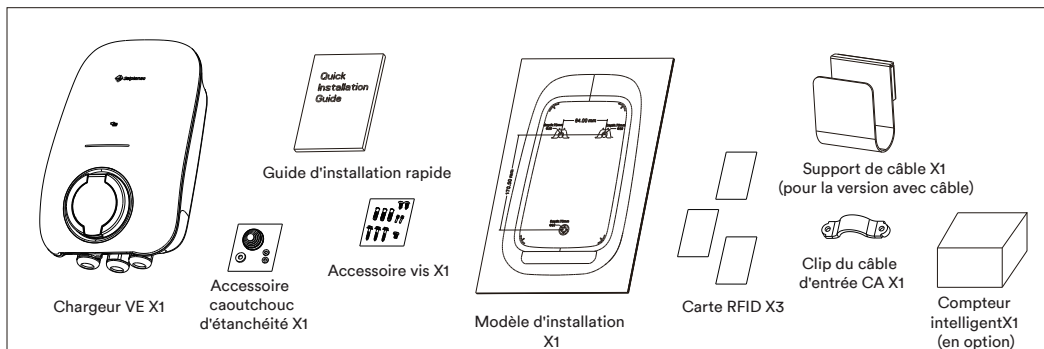

IV. Montage du chargeur VE

Retrait du couvercle décoratif

1. Retirez la vis inférieure (A) sur l'établi plat.
2. Il est recommandé de commencer par le bas du boîtier (C) lorsque vous retirez le couvercle décoratif (B).

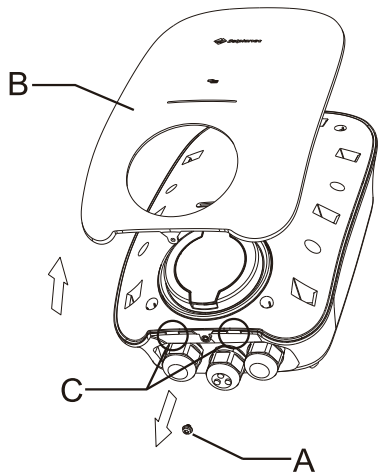

1

Percez trois trous $\Phi 10$ mm à une profondeur d'environ 70 mm pour les vis de montage

1. Maintenez le gabarit d'installation (A) contre le mur et assurez-vous que l'installation est de niveau en utilisant un niveau à bulle.
2. Marquez l'emplacement des trois trous de montage (B).
3. Percez trois trous de fixation (B).
4. Insérez les chevilles murales (C) dans les trous de montage (B).

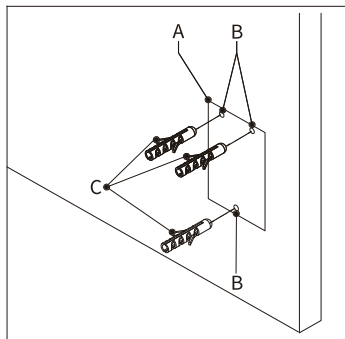

2

Insertion des vis de montage supérieures

1. Installez les vis de montage supérieures (A) dans les trous supérieurs (B). Le couple recommandé est de 4,4 Nm.
2. Veillez à ce que la vis dépasse d'une longueur X du mur. La longueur de X est recommandée pour être de 3 mm (0.12inch).

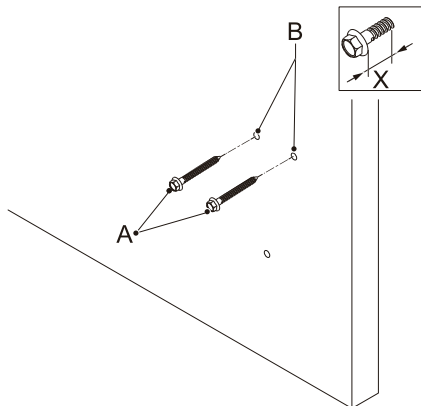

3

Installation du chargeur VE sur le mur

1. Placez les ouvertures (A) sur les vis de montage supérieures (B). Les vis de montage supérieures soutiennent le chargeur VE.

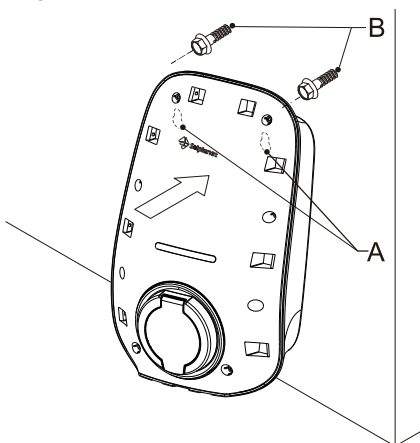

4

Retrait du couvercle supérieur

1. Retirez les huit vis du boîtier, il n'est pas nécessaire de retirer les vis anti-chute du couvercle supérieur (B).
2. Retirez le couvercle supérieur (B) (Faites attention au câble qui se connecte au couvercle supérieur sur la version à prise du chargeur VE).

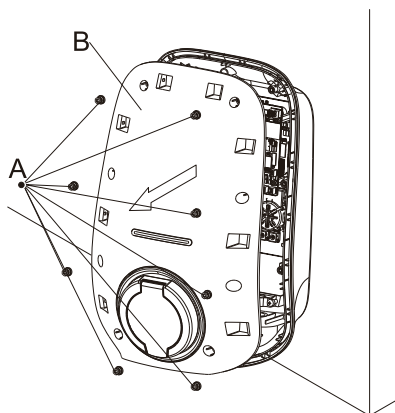

Installation de la vis intérieure du couvercle inférieur

1. Vissez la vis (A) à travers le caoutchouc d'étanchéité (B) situé sur l'accessoire de caoutchouc d'étanchéité. Installez ensuite la vis de montage (A) pour fixer le boîtier à la surface. Le couple recommandé est de 4,4 Nm.

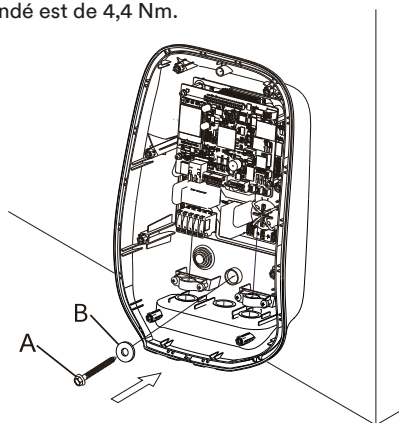

V. Connexion CA



- Toutes les installations électriques doivent être réalisées conformément à toutes les règles locales et nationales.
- Assurez-vous que toutes les sources d'alimentation ont été isolées électriquement avant d'effectuer toute terminaison électrique.

Installation du câble d'alimentation CA entrant

Il existe deux options pour installer le câble d'alimentation CA entrant.

Option 1

Par le presse-étoupe (A) situé sur le fond du boîtier.

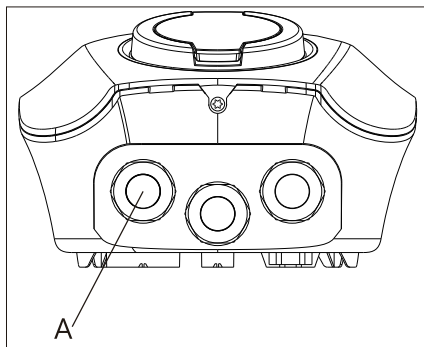

Option 2

Percez un trou à travers le joint en caoutchouc situé à l'arrière du boîtier (A).

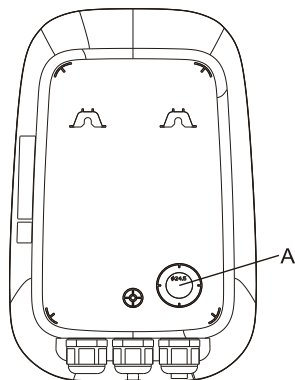

1. Dénudez le câble d'alimentation CA entrant comme indiqué ci-dessous, et sertissez le fil de cuivre sur le connecteur approprié
Borne OT (selon la norme DIN 46228-4, à fournir par le client).

Monophasé

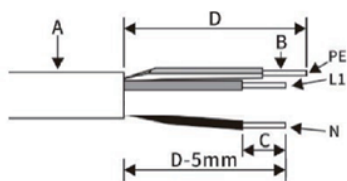

Objet	Description	Valeur
A	Diamètre extérieur	18-21mm
B	Section du conducteur en cuivre	4-16mm ²
C	Longueur de dénudage des conducteurs isolés	12mm
D	Longueur de dénudage de la gaine extérieure du câble	75mm

Note : Le conducteur PE est au moins 5 mm plus long que les conducteurs L et N.

Triphasé

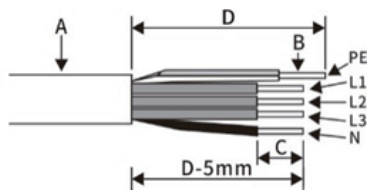

Objet	Description	Valeur
A	Diamètre extérieur	18-21mm
B	Section du conducteur en cuivre	4-16mm ²
C	Longueur de dénudage des conducteurs isolés	12mm
D	Longueur de dénudage de la gaine extérieure du câble	75mm

Note : Le conducteur PE est au moins 5 mm plus long que les conducteurs L et N.

2. Installation du câble d'alimentation CA entrant

Option 1

Retirez le presse-étoupe du fond du boîtier.

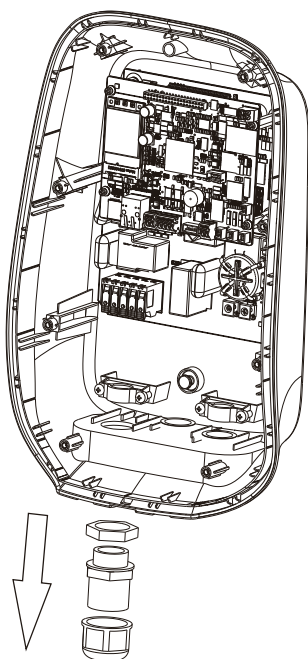

Faites passer le câble d'alimentation CA entrant par le presse-étoupe, desserrez l'écrou (A).

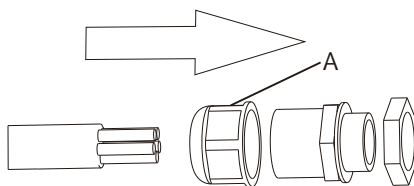

2

Installez le presse-étoupe sur le fond du boîtier, fixez l'écrou (B). Puis fixez l'écrou (A).

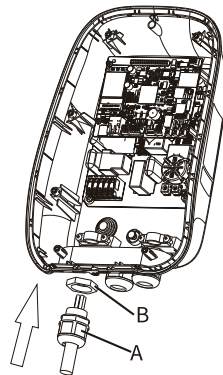

3

Option 2

En fonction du diamètre du câble d'alimentation CA entrant, sélectionnez le cercle approprié sur le joint en caoutchouc à pénétrer.

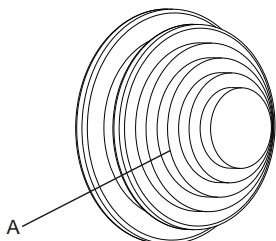

1

Installez le joint en caoutchouc (A) à l'arrière du boîtier (B).

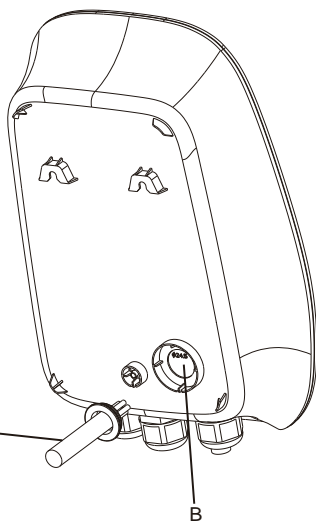

3

Faites passer le câble d'entrée à travers le joint en caoutchouc.

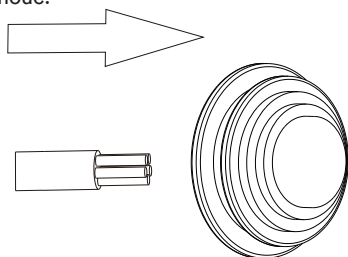

2

3. Fixez le câble (A) avec le clip de câble (B). Installez les deux vis (C) pour fixer le câble.

(Pour l'option 1)

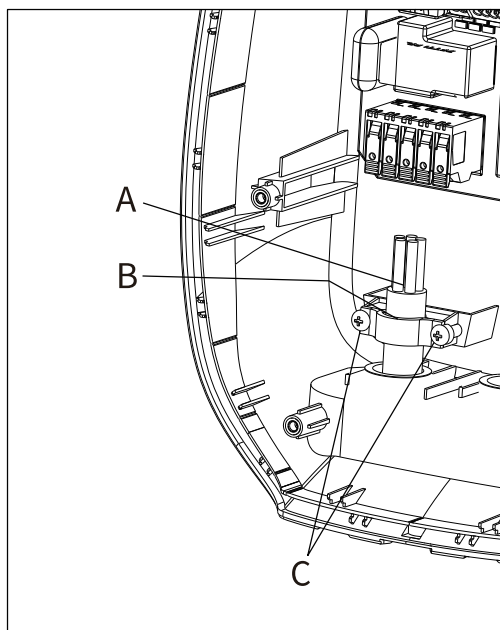

4. Terminez le câble d'alimentation CA entrant

Monophasé

Desserrez les colliers de serrage (A) du bornier. Insérez les câbles dans le bornier (B). Connectez les fils ci-dessous :

1. Fil d'entrée CA (C)
2. Fil neutre (D)
3. Fil de mise à la terre (E)

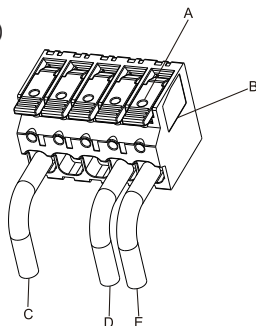

Triphasé

Desserrez les colliers de serrage (A) du bornier. Insérez le câble dans le bornier (B). Connectez les fils ci-dessous :

1. L1 (C)
2. L2 (F)
3. L3 (G)
4. Fil neutre (D)
5. Fil de mise à la terre (E)

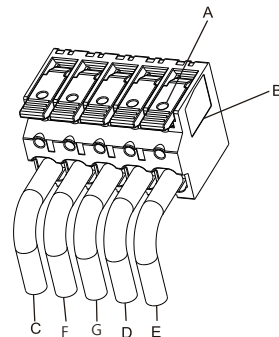

VI. Configuration de la

Connexion Ethernet/LAN

1. Le câble Ethernet doit être de type 100BaseTx avec une prise RJ45. L'affectation des broches du terminal Ethernet (RJ45) est indiquée dans le tableau ci-dessous (pour la version optionnelle avec Ethernet).

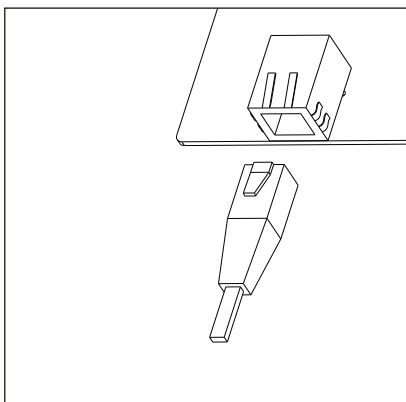

Broche	Nom	Description
1	TX+	Trancheive data+
2	TX-	Trancheive data-
3	RX+	Réception de données+
4	N/C	Non connecté
5	N/C	Non connecté
6	RX-	Réception de données-
7	N/C	Non connecté
8	N/C	Non connecté

Raccordement du compteur d'énergie

2. L'affectation des broches du câble RS485 est indiquée dans le tableau ci-dessous, un câble Ethernet standard est recommandé. Dénudez le fil comme indiqué sur la figure, et sertissez le fil de cuivre à la borne OT appropriée (selon DIN 46228-4, fournie par le client) si le câble est un conducteur flexible multi torons. L'autre extrémité du câble doit être connectée aux bornes correspondantes du compteur d'énergie, veuillez vous référer au manuel du compteur d'énergie pour plus d'informations.

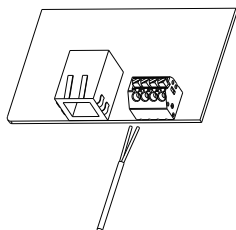

CN310 Pin	Nom	Description
1	RS485A-1	Pour la communication avec un compteur d'énergie
2	RS485B-1	
3	RS485A-2	Pour la communication avec un compteur d'énergie
4	RS485B-2	

3. Retirez le presse-étoupe du milieu (A) du fond du boîtier.

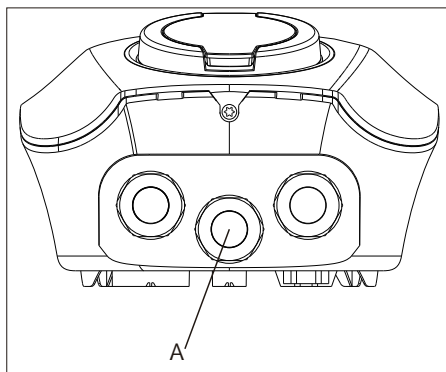

4. Retirez l'écrou externe (A), puis retirez le caoutchouc de blocage (B). Ensuite, insérez le câble Ethernet dans le trou (C). Répétez l'étape similaire pour l'installation du câble RS485.

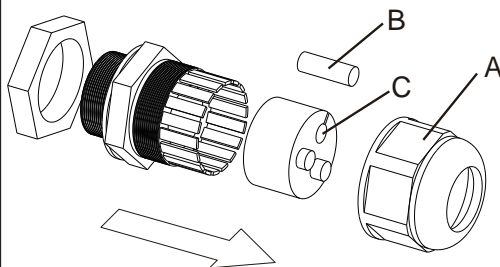

5. Assemblez le presse-étoupe et desserrez l'écrou externe (A).

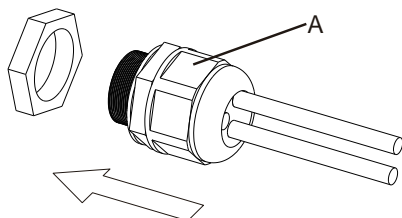

7. Insérez la fiche RJ45 du câble Ethernet dans la prise RJ45 Ethernet (A). Mettez le câble RS485 dans la prise RS485 (B).

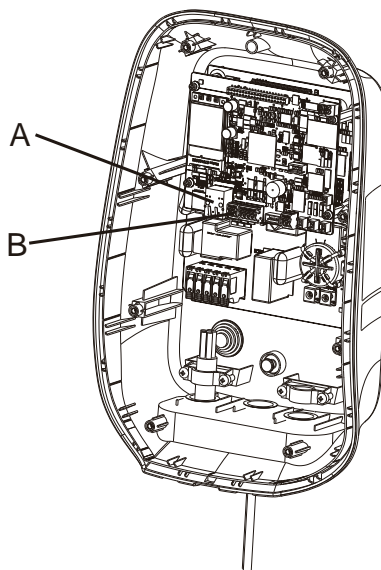

6. Installez le presse-étoupe au fond du boîtier et fixez l'écrou (B), puis fixez l'écrou (A).

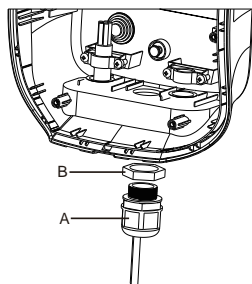

Insérez une carte SIM 4G (option 4G)

1. Insérez la carte SIM (A) dans le support de carte SIM (B). Assurez-vous que la position des points de connexion est correcte.

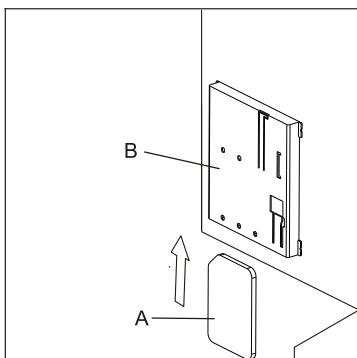

VII. Mise en service



Avertissement : N'utilisez cette procédure de mise en service qu'avec l'application Ai-Charging pour les applications domestiques. Pour toutes les autres méthodes de mise en service, veuillez contacter votre représentant local du fabricant.

1. Pour télécharger l'application Ai-Charging, veuillez scanner le code QR situé sur la dernière page de ce guide.
L'application est compatible avec les versions d'Android postérieures à 8.0, et les versions mobiles d'iOS 12.1 ou plus.

2. Fermez le disjoncteur qui alimente le chargeur VE.



Avertissement :
Tension dangereuse
Soyez prudent lorsque vous travaillez avec l'électricité

Le chargeur s'allume et une série d'auto-vérifications commence, pour s'assurer que le chargeur fonctionne correctement et en toute sécurité.

Si le chargeur passe l'autocontrôle, la couleur de la LED s'allume en vert.

Si le chargeur échoue à l'autocontrôle, la couleur de la LED s'allume en rouge.

3. Pour configurer le chargeur VE :

Ouvrez et connectez-vous à l'application Ai-Charging.

Configuration initiale via Bluetooth.

Trouvez le chargeur VE sur l'application.

Une fois la configuration initiale effectuée :

Ajustez le paramétrage en conséquence pour le chargeur.

Branchez votre véhicule électrique au chargeur.

Allumez le chargeur via l'application ou en faisant glisser la carte RFID.

Vérifiez le courant et l'état de charge via l'application.

(Pour la configuration du Wi-Fi, veuillez vous référer au manuel de l'application de recharge)

VIII. Accès aux pièces

Retrait du couvercle décoratif

1. Retirez les pièces suivantes :
Vis (A)
Couvercle décoratif (B)

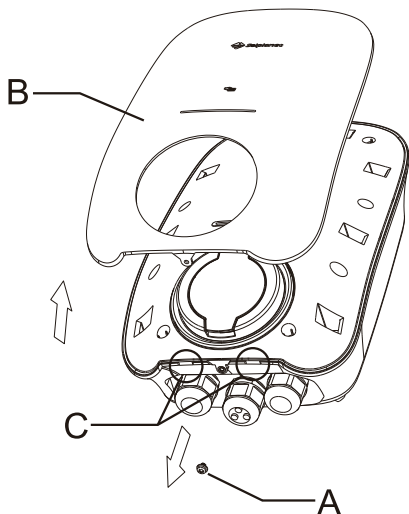

Installation du couvercle décoratif

1. Installez les pièces suivantes :
Vis (A)
Couvercle décoratif (B)

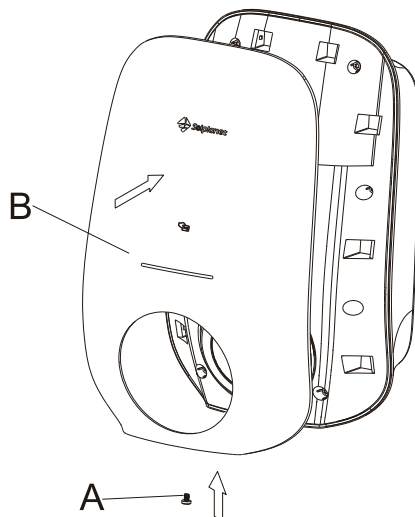

Retrait du couvercle supérieur

1. Retirez les pièces suivantes :
Vis (A)
Couvercle supérieur (B)

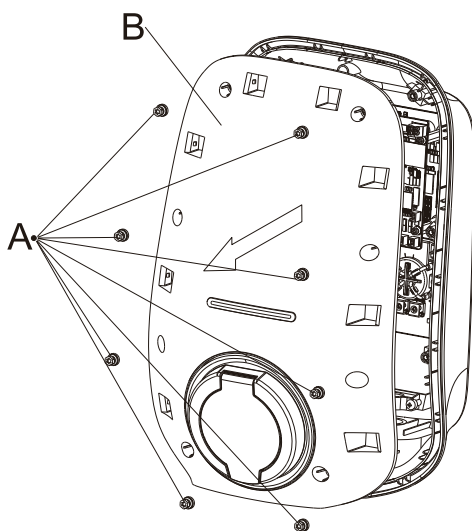

Installation du couvercle supérieur

1. Installez les pièces suivantes :
Vis (A)
Couvercle supérieur (B)
Le couple recommandé est de 0,8 Nm.

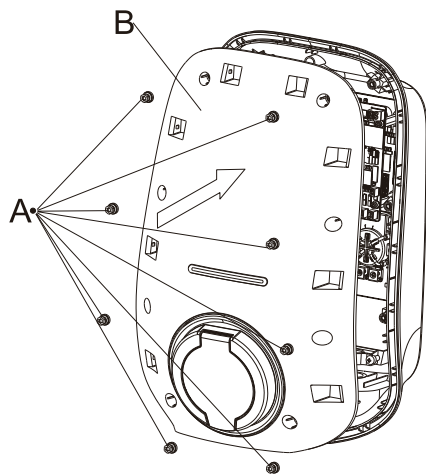

IX. Déclaration de conformité de l'UE

Dans le cadre des directives de l'UE :

- Compatibilité électromagnétique 2014/30/EU (L 96/79-106, 29 mars 2014) (CEM)
- Directive basse tension 2014/35/UE (L 96/357-374 , 29 mars 2014) (LVD)
- Directive sur les équipements radio 2014/53/UE (L 153/62-106, 22 mai 2014) (RED)



AISWEI New Energy Technology (Yangzhong) Co., Ltd. confirme par la présente que les chargeurs VE mentionnés dans le présent document sont conformes aux exigences fondamentales et aux autres dispositions pertinentes des directives susmentionnées.

L'intégralité de la déclaration de conformité de l'UE peut être consultée sur le site www.solplanet.net.

X. Contact

Si vous avez des problèmes techniques avec nos produits, veuillez contacter notre service. Fournissez les informations suivantes lorsque vous lancez une demande de service :

- Type de chargeur
- Numéro de série du chargeur
- Code d'erreur (code de clignotement de la LED / état)
- Emplacement de montage
- Preuve d'achat

Contact de service :

Site web : <https://solplanet.net/contact-us/>

Vous pouvez soumettre vos demandes en ligne en visitant notre site web :

<https://solplanet.net/claims/>

Vous recevrez une réponse dans les 24 heures.

AISWEI New Energy Technology (Yangzhong) Co, Ltd.

Adresse : No.588 Gangxing Road, Yangzhong Jiangsu, Chine

Site web : <https://solplanet.net>

Code QR Android



Code QR IOS



I. Istruzioni di sicurezza

Prima di installare, utilizzare o sottoporre a manutenzione questo prodotto, è importante leggere e assicurarsi di aver compreso appieno il contenuto della seguente Guida rapida all'installazione. La mancata osservanza di tutte le istruzioni e le procedure specificate invalida la garanzia e pertanto Solplanet non sarà responsabile di eventuali richieste di risarcimento.

DANGER

- Non aprire il caricabatterie VE sotto carica o quando non è isolato elettricamente.
- Non utilizzare il caricabatterie VE se è danneggiato.
- Non prolungare il cavo di ricarica con una prolunga.
- Non toccare o inserire oggetti estranei nella presa del caricabatterie o nella spina del cavo.
- Non installare il caricabatterie in prossimità di materiali infiammabili, esplosivi o combustibili.

WARNING

- Tutti gli interventi sull'apparecchiatura devono essere eseguiti esclusivamente da personale qualificato che abbia letto e compreso appieno tutte le informazioni sulla sicurezza e i requisiti di installazione contenuti in questa guida.
- Il caricabatterie VE deve essere lontano dalla portata dei bambini.
- Il caricabatterie VE deve essere collegato a un conduttore di terra di protezione.
- L'installazione elettrica deve essere conforme a tutti i requisiti di sicurezza e alle norme e le linee guida di sicurezza locali applicabili.
- Il caricatore VE non deve subire alcuna modifica, né meccanica né elettrica.
- I componenti non devono essere modificati o sostituiti dall'utente finale o da personale non qualificato.

II. Environnement de

WARNING

- Pericolo di morte per incendio o esplosione.
- Nonostante la costruzione accurata, se installati in modo errato o in posizioni non adatte, i dispositivi elettrici possono causare incendi. Ciò può causare morte o gravi lesioni.
- Non montare il caricabatterie VE in aree contenenti materiali o gas altamente infiammabili.
- Non montare il caricabatterie VE in atmosfere potenzialmente esplosive.

Requisiti per la posizione di montaggio:

- Evitare di esporre il caricabatterie VE alla luce solare diretta.
- La superficie di montaggio del caricabatterie VE deve essere realizzata in materiale non infiammabile.
- Si raccomanda di proteggere il luogo dalla pioggia, dall'acqua corrente o da altri liquidi.
- Il luogo deve offrire una sufficiente ventilazione dell'aria.
- La superficie di installazione deve essere di almeno 230 mm x 360 mm.

L'installazione richiede almeno una superficie di 230 mm x 360 mm.

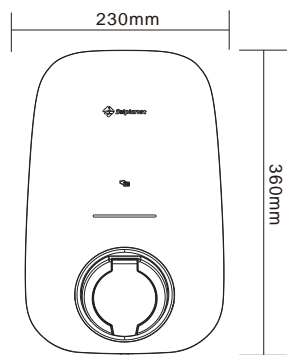

1

Per il montaggio deve essere disponibile una superficie di appoggio solida e uniforme, ad esempio cemento o muratura.

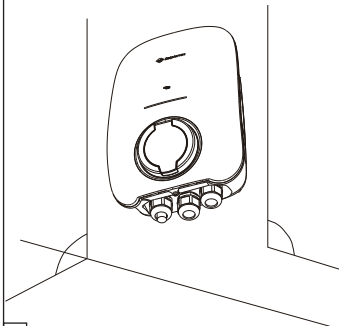

2

È necessario mantenere una distanza minima di 200 mm da altre apparecchiature o oggetti.

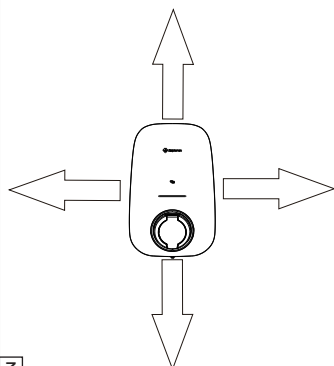

3

L'altezza di installazione è compresa tra 1400 e 1600 mm (dal pavimento alla base dell'alloggiamento del caricabatterie VE).

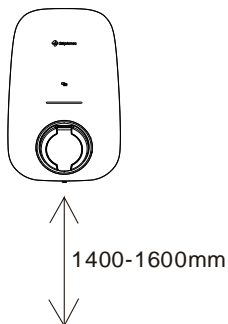

4

Il luogo di installazione deve essere liberamente accessibile.

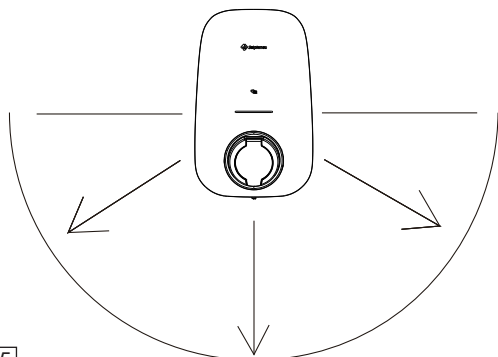

5

III. Ambito di consegna



Caricatore VE X1



Guida rapida all'installazione



Accessorio in gomma di tenuta X1



Accessorio a vite X1

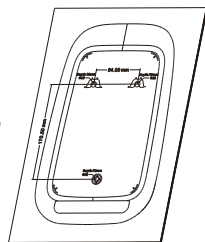

Modello di installazione X1



Scheda RFID X3



Supporto per cavo X1 (per versione con cavo)



Fermacavo del cavo di ingresso CA X1



Contatore intelligente X1 (opzionale)

IV. Montaggio del caricatore VE

Rimozione del coperchio decorativo

1. Rimuovere la vite inferiore (A) sul banco da lavoro piatto.
2. Si consiglia di iniziare dalla parte inferiore dell'involucro (C) quando si rimuove il coperchio decorativo (B).

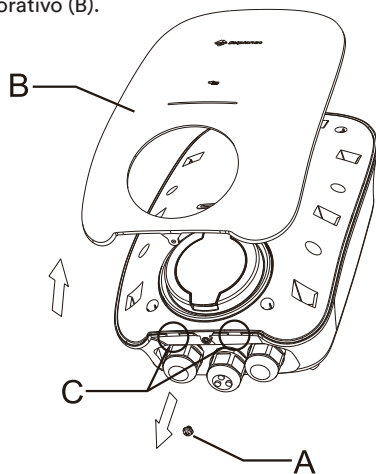

1

Praticare tre fori da $\Phi 10$ mm a una profondità di circa 70 mm per le viti di montaggio

1. Tenere la dima di installazione (A) contro la parete e assicurarsi che l'installazione sia in piano utilizzando una livella.
2. Segnare la posizione dei tre fori di montaggio (B).
3. Praticare tre fori di montaggio (B).
4. Inserire i tasselli (C) nei fori di montaggio (B).

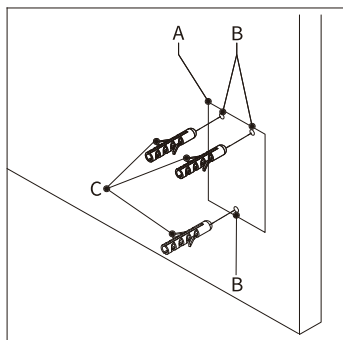

2

Inserimento delle viti di montaggio superiori

1. Installare le viti di montaggio superiori (A) nei fori superiori (B). La coppia consigliata è di 4,4 Nm.
2. Assicurarsi che la vite sporga di una lunghezza X dalla parete. La lunghezza di X è consigliata di 3 mm (0,12 pollici).

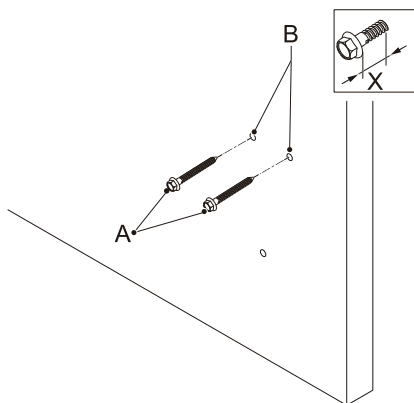

3

Installazione del caricabatterie VE a parete

1. Posizionare le aperture (A) sulle viti di montaggio superiori (B).

Le viti di montaggio superiori supportano il caricabatterie VE.

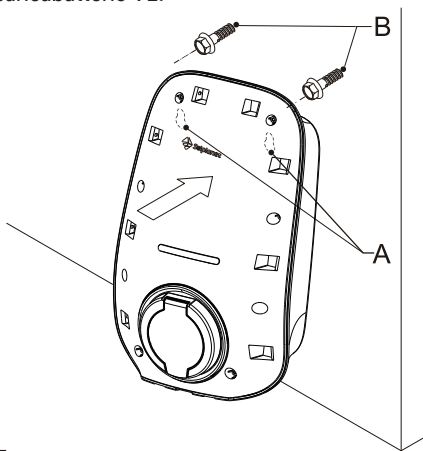

4

Rimozione del coperchio superiore

1. Rimuovere tutte le otto viti dall'involucro, non è necessario estrarre le viti anticaduta dal coperchio superiore (B).
2. Rimuovere il coperchio superiore (B) (fare attenzione al cavo che si collega al coperchio superiore della versione con presa del caricabatterie VE).

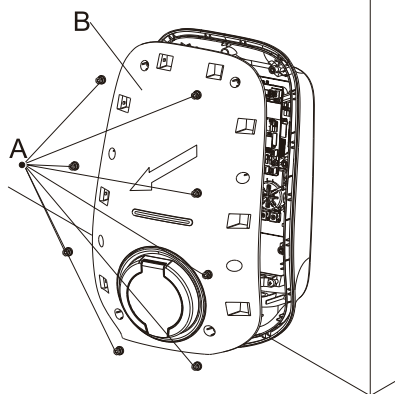

Installazione della vite interna sul coperchio inferiore

1. Infilare la vite (A) attraverso la gomma di tenuta (B) situata sull'accessorio di gomma di tenuta. Quindi installare la vite di montaggio (A) per fissare l'involucro alla superficie. La coppia consigliata è di 4,4 Nm.

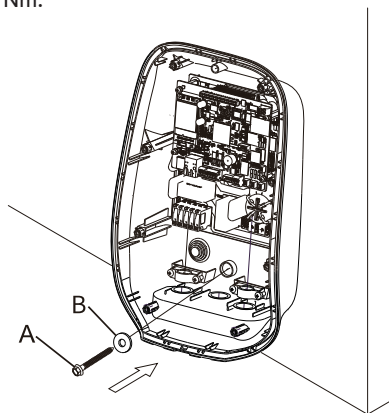

V. Collegamento CA



Pericolo

- Tutte le installazioni elettriche devono essere eseguite in conformità a tutte le norme locali e nazionali.
- Assicurarsi che tutte le fonti di alimentazione siano state isolate elettricamente prima di.

Installazione del cavo di alimentazione CA in ingresso

Esistono due opzioni per l'installazione del cavo di alimentazione CA in ingresso.

Opzione 1

Attraverso il pressacavo (A) situato sul fondo dell'involucro.

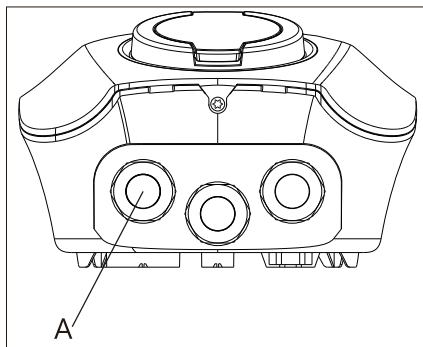

Opzione 2

Praticare un foro attraverso la guarnizione di gomma situata sul retro dell'involucro (A).

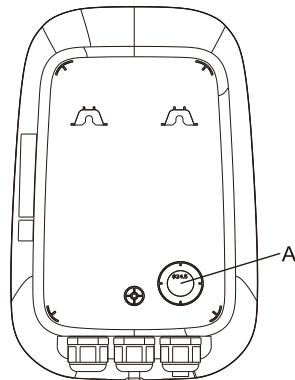

1. Spelare il cavo di alimentazione CA in ingresso come illustrato di seguito e crimpare il filo di rame al connettore appropriato Terminale OT (secondo DIN 46228-4, a cura del cliente).

Monofase

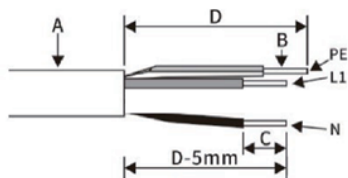

Oggetto	Descrizione	Valore
A	Diametro esterno	18-21mm
B	Sezione del conduttore in rame	4-16mm ²
C	Lunghezza di spelatura dei conduttori isolati	12mm
D	Lunghezza di spelatura della guaina esterna del cavo	75mm

Nota: Il conduttore PE è più lungo di almeno 5 mm rispetto ai conduttori L e N.

Trifase

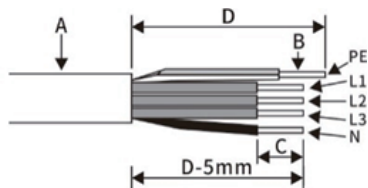

Oggetto	Descrizione	Valore
A	Diametro esterno	18-21mm
B	Sezione del conduttore in rame	4-16mm ²
C	Lunghezza di spelatura dei conduttori isolati	12mm
D	Lunghezza di spelatura della guaina esterna del cavo	75mm

Nota: Il conduttore PE è più lungo di almeno 5 mm rispetto ai conduttori L e N.

2. Installazione del cavo di alimentazione CA in ingresso.

Opzione 1

Rimuovere il pressacavo dal fondo dell'involucro.

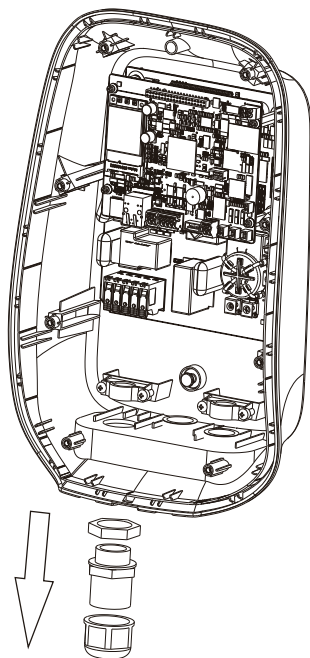

Infilare il cavo di alimentazione CA in ingresso attraverso il pressacavo, allentare il dado (A).

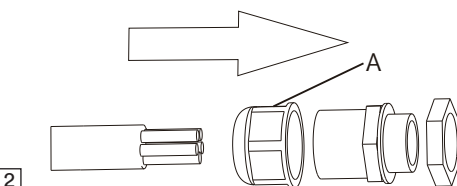

Installare il pressacavo sul fondo dell'involucro, fissare il dado (B). Quindi fissare il dado (A).

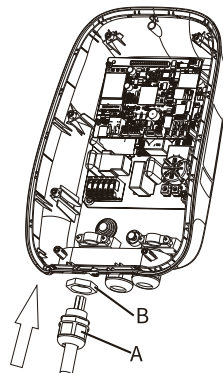

Opzione 2

In base al diametro del cavo di alimentazione CA in ingresso, selezionare il cerchio appropriato sulla guarnizione di gomma da penetrare.

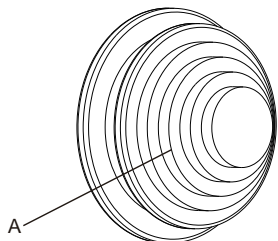

1

Installare la guarnizione di gomma (A) sul retro dell'involucro (A).

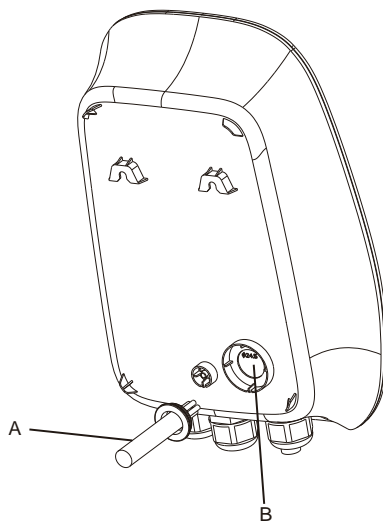

3

Infilare il cavo di ingresso attraverso la guarnizione di gomma.

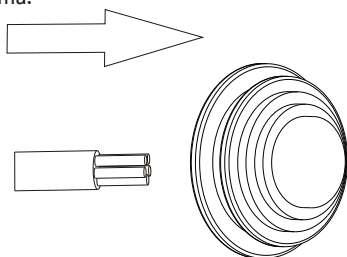

2

3. Fissare il cavo (A) con il fermacavo (B). Installare le due viti (C) per fissare il cavo.

(Per l'opzione 1)

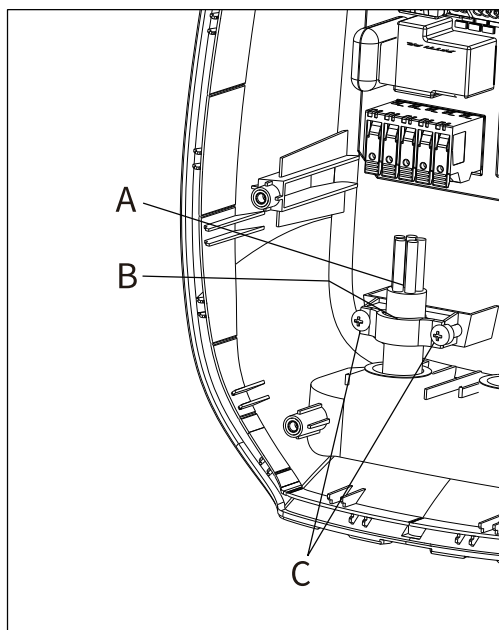

4. Terminare il cavo di alimentazione CA in ingresso. del cavo di alimentazione CA in ingresso.

Monofase

Allentare i morsetti del cavo (A) della morsettieria. Inserire i cavi nella morsettieria (B). Collegare i fili sottostanti:

1. Filo di ingresso CA (C)
2. Filo di neutro (D)
3. Filo di messa a terra (E)

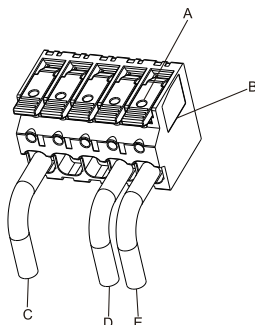

Trifase

Allentare i morsetti del cavo (A) della morsettieria. Inserire il cavo nella morsettieria (B). Collegare i fili sottostanti:

1. L1 (C)
2. L2 (F)
3. L3 (G)
4. Filo di neutro (D)
5. Filo di messa a terra (E)

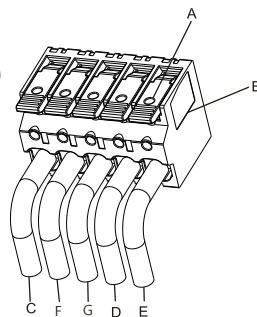

VI. Impostazione della comunicazione

Connessione Ethernet/LAN

1. Il tipo di cavo Ethernet deve essere 100BaseTx con spina RJ45. L'assegnazione degli spinotti del terminale Ethernet (RJ45) è riportata nella tabella seguente (per la versione opzionale con Ethernet).

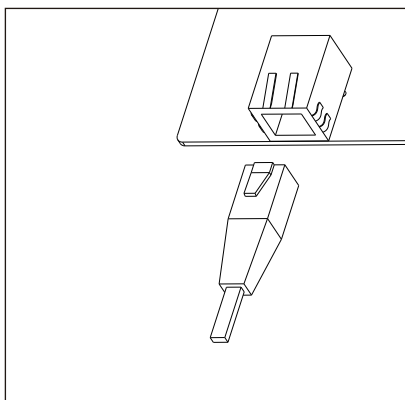

Spinotto	Nome	Descrizione
1	TX+	Tranceive data+
2	TX-	Tranceive data-
3	RX+	Ricezione dati+
4	N/C	Non collegato
5	N/C	Non collegato
6	RX-	Ricezione dati-
7	N/C	Non collegato
8	N/C	Non collegato

Collegamento al contatore di energia

2. L'assegnazione degli spinotti del cavo RS485 è quella riportata nella tabella seguente; si consiglia di utilizzare un cavo Ethernet standard. Spellare il filo come mostrato in figura e crimpare il filo di rame al terminale OT appropriato (secondo la norma DIN 46228-4, fornita dal cliente) se il cavo è un conduttore flessibile a più fili. L'altra estremità del cavo deve essere collegata ai terminali corrispondenti del contatore di energia; per ulteriori informazioni, consultare il manuale del contatore di energia.

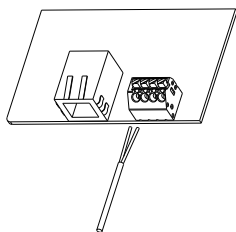

CN310 Pin	Nome	Descrizione
1	RS485A-1	Per la comunicazione con un contatore di energia
2	RS485B-1	
3	RS485A-2	Per la comunicazione con un contatore di energia
4	RS485B-2	

3. Rimuovere il pressacavo centrale (A) dal fondo dell'involucro.

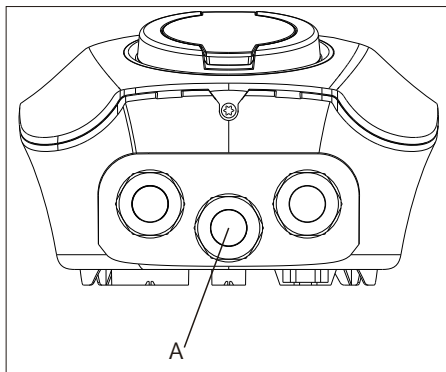

4. Rimuovere il dado esterno (A), quindi rimuovere il gommino di bloccaggio (B). Inserire quindi il cavo Ethernet nel foro (C). Ripetere l'analoga operazione per l'installazione del cavo RS485.

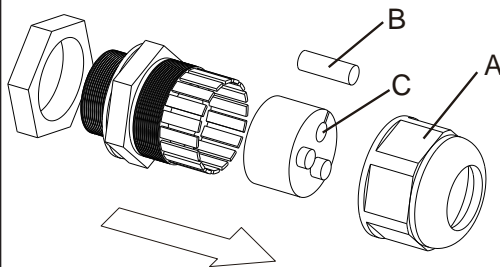

5. Montare il pressacavo e allentare il dado esterno (A).

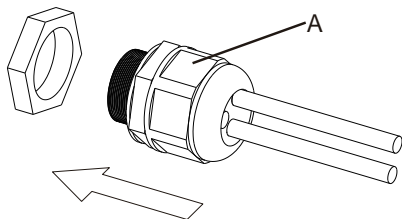

7. Inserire la spina RJ45 del cavo Ethernet nella presa Ethernet RJ45 (A). Mettere il cavo RS485 nella presa RS485 (B).

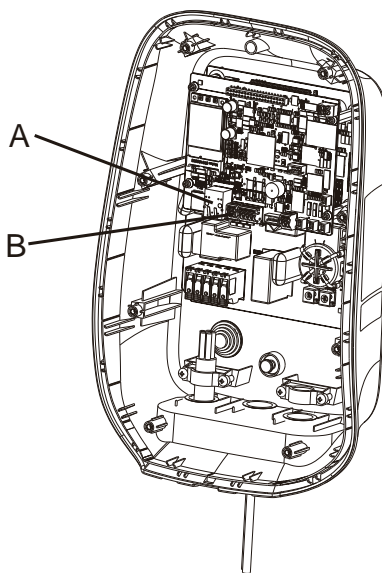

6. Installare il pressacavo sul fondo dell'involucro e fissare il dado (B), quindi fissare il dado (A).

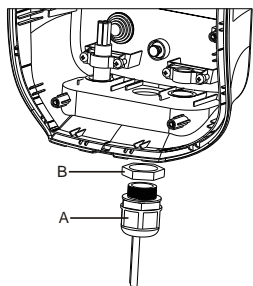

Inserire la scheda SIM 4G (opzione 4G)

1. Inserire la scheda SIM (A) nell'apposito alloggiamento (B). Assicurarsi che la posizione dei punti di collegamento sia corretta.

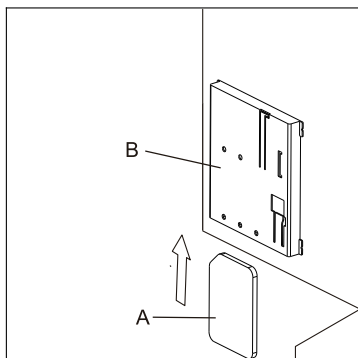

VII. Messa in servizio



Attenzione

Avvertimento: Utilizzare questa procedura di messa in servizio insieme all'applicazione Ai-Charging solo per le applicazioni domestiche. Per tutti gli altri metodi di messa in servizio, contattare il rappresentante locale del produttore.

1. Per scaricare l'applicazione Ai-Charging, scansionare il codice QR situato nell'ultima pagina di questa guida. L'applicazione è compatibile con le versioni Android successive alla 8.0 e con le versioni iOS 12.1 o successive.

2. Chiudere l'interruttore automatico che alimenta il caricatore VE.



Avvertimento:

Tensione pericolosa

Fate attenzione quando lavorate con elettricità

Il caricabatterie si accende e inizia una serie di autocontrolli per verificare che il caricabatterie funzioni correttamente e in sicurezza.

Se il caricabatterie supera l'autoverifica, il colore del LED si accende di verde.

Se il caricabatterie non supera l'autoverifica, il colore del LED si accende di rosso.

3. Per impostare il caricabatterie VE:

Aprire e accedere all'applicazione Ai-Charging.

Configurazione iniziale.

Trovare il caricabatterie VE sull'app.

Una volta completata la configurazione iniziale:

Regolare di conseguenza l'impostazione dei parametri per il caricabatterie.

Collegare il veicolo elettrico al caricabatterie.

Accendere il caricabatterie tramite l'app o strisciando la scheda RFID.

Controllare la corrente e lo stato di carica tramite l'app.

(Per l'impostazione del Wi-Fi, consultare il manuale dell'applicazione Ai-charging disponibile sul nostro sito web).

Rimozione del coperchio decorativo

1. Rimuovere le seguenti parti:
Vite (A)
Coperchio decorativo (B)

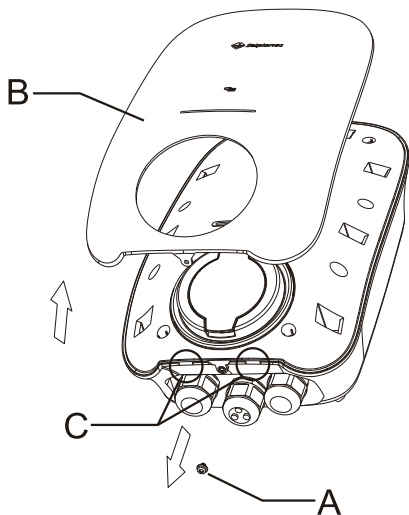

Installazione del coperchio decorativo

1. Installare le seguenti parti:
Vite (A)
Coperchio decorativo (B)

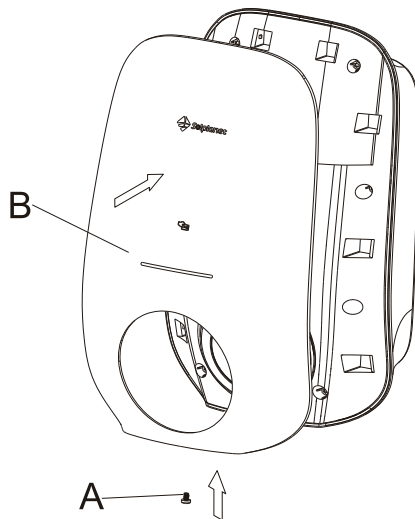

Rimozione del coperchio superiore

1. Rimuovere le seguenti parti:
Viti (A)
Coperchio superiore (B)

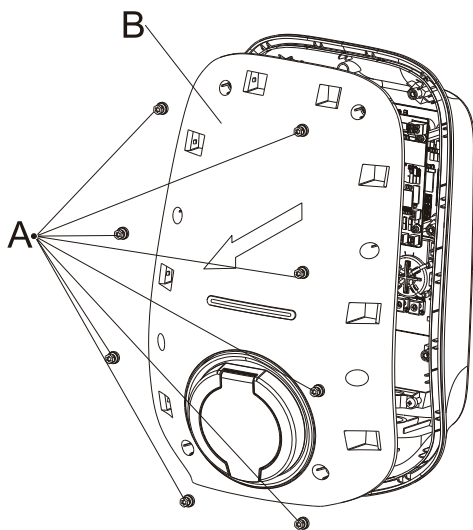

Installazione del coperchio superiore

1. Installare le seguenti parti:
Viti (A)
Coperchio superiore (B)
La coppia consigliata è di 0,8 Nm.

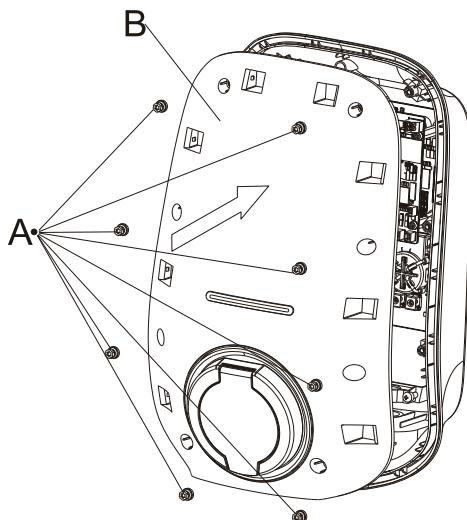

IX. Déclaration de conformité de l'UE

Dans le cadre des directives de l'UE :

- Compatibilité électromagnétique 2014/30/EU (L 96/79-106, 29 mars 2014) (CEM)
- Directive basse tension 2014/35/UE (L 96/357-374 , 29 mars 2014) (LVD)
- Directive sur les équipements radio 2014/53/UE (L 153/62-106, 22 mai 2014) (RED)



AISWEI New Energy Technology (Yangzhong) Co., Ltd. confirme par la présente que les chargeurs VE mentionnés dans le présent document sont conformes aux exigences fondamentales et aux autres dispositions pertinentes des directives susmentionnées.

L'intégralité de la déclaration de conformité de l'UE peut être consultée sur le site www.solplanet.net.

X. Contact

Fornite le seguenti informazioni quando avviate una richiesta di assistenza:

- Tipo di dispositivo di ricarica
- Numero di serie del caricabatterie
- Codice di errore (codice flash LED / stato)
- Posizione di montaggio
- Prova d'acquisto

Contatto di servizio:

Sito web: <https://solplanet.net/contact-us/>

È possibile inoltrare le richieste online visitando il nostro sito web:

<https://solplanet.net/claims/>

Riceverete una risposta entro 24 ore.

AISWEI New Energy Technology (Yangzhong) Co, Ltd.

Indirizzo: No.588 Gangxing Road, Yangzhong Jiangsu, Cina

Sito web : <https://solplanet.net>

Codice QR Android



Codice QR IOS



I. Biztonsági

A termék üzembe helyezése, üzemeltetése vagy karbantartása előtt fontos elolvasni a következő Gyors telepítési útmutatót, és megbizonyosodni arról, hogy teljes mértékben megértették annak tartalmát. A megadott utasítások és eljárások betartásának elmulasztása érvényteleníti a garanciát, és így a Solplanet nem vállal felelősséget semmilyen kártérítési igényért.

DANGER

- Ne nyissa ki az EV-töltőt terhelés alatt, vagy ha elektromosan nincs leválasztva.
- Ne használja az EV-töltőt, ha sérült.
- Ne hosszabbítsa meg a töltőkábelt hosszabbító kábelvel.
- Ne érintse meg a csatlakozóaljzatot vagy a kábeldugót, és ne helyezzen beléjük idegen tárgyat.
- Ne telepítse a töltőt gyúlékony, robbanásveszélyes vagy éghető anyagok közelébe.

WARNING

- A berendezésen minden munkát csak szakképzett személy végezhet, aki elolvasta és teljes mértékben megértette az ebben az útmutatóban található összes biztonsági információt és telepítési követelményt.
- Az EV-töltőt gyermekektől elzárva kell tartani.
- Az EV-töltőt védőföldelési vezetékhez kell csatlakoztatni.
- Az elektromos telepítésnek meg kell felelnie az összes vonatkozó helyi biztonsági követelménynek, szabványnak és irányelvnek.
- Az EV-töltőn semmilyen módosítást nem szabad végezni, és ez nem csupán a mechanikai vagy elektromos összetevőkre vonatkozik.
- Az alkatrészeket nem cserélheti ki a végfelhasználó vagy szakképzetlen személyzet.

II. Felszerelési környezet

WARNING

- Tűz vagy robbanás miatti életveszély.
- Az elektromos készülékek a gondos kivitelezés ellenére is tüzet okozhatnak, amennyiben nem megfelelően vagy nem megfelelő helyre szerelték fel őket. Ez halált vagy súlyos sérülést okozhat.
- Ne szerelje fel az EV-töltőt olyan helyre, ahol gyúlékony anyagokat vagy gázok találhatók.
- Ne szerelje fel az EV-töltőt potenciálisan robbanásveszélyes légkörbe.

A felszerelés helyére vonatkozó követelmények:

- Kérjük, ne tegye ki az EV-töltőt közvetlen napsugárzásnak.
- Az EV-töltő felszereléséhez szükséges felületnek nem gyúlékony anyagból kell készülnie.
- Javasoljuk, hogy a hely védelmet nyújtson eső, folyó víz vagy más folyadék ellen.
- A helynek megfelelő szellőzést kell biztosítania.
- A telepítési területnek legalább 230 mm x 360 mm méretűnek kell lennie.

A telepítéshez legalább 230 mm x 360 mm felület szükséges.

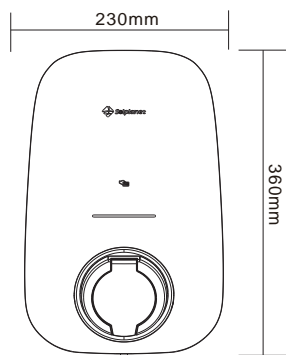

1

A telepítéshez szilárd, egyenletes felületnek, például betonnak vagy falazatnak kell rendelkezésre állnia.

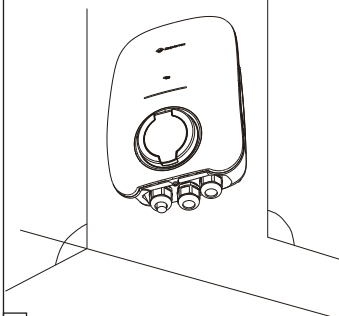

2

Legalább 200 mm távolságot kell fenntartani más berendezésektől vagy tárgyaktól.

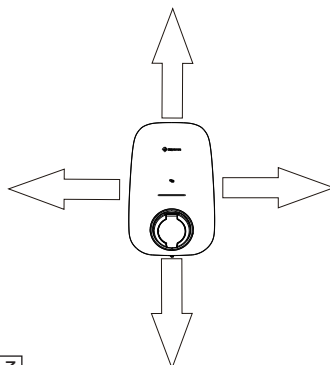

3

A telepítési magasság 1400 és 1600 mm közötti (a padlótól az EV-töltő házának aljáig).

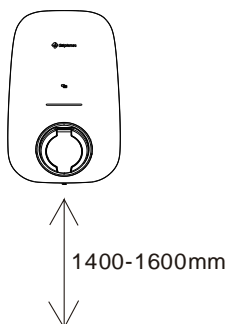

4

A telepítés helyének szabadon hozzáférhetőnek kell lennie.

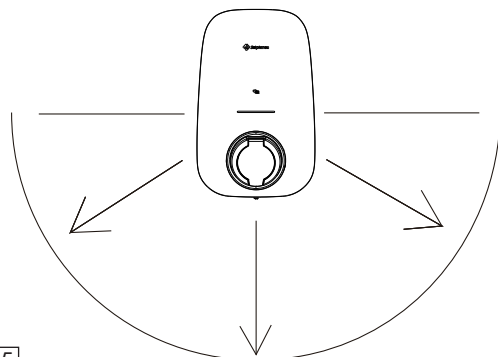

5

III. Scope of delivery



EV-töltő, 1 db



Gyors telepítési útmutató



Tömítőgumi kiegészítő, 1 db



Csavar kiegészítő, 1 db

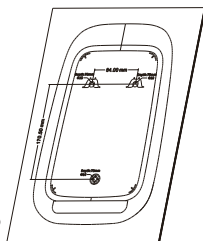

Szerelési sablon, 1 db



RFID-kártya, 3 db



Kábeltartó, 1 db
(kábeles változathoz)



Váltóáramú bemeneti kábel rögzítő, 1 db



Intelligens mérő, 1 db (opcionális)

IV. Az EV-töltő felszerelése

A díszburkolat eltávolítása

1. Távolítsa el az alsó csavart (A) lapos munkaszertalonnal.
2. Javasoljuk, hogy a burkolat (C) aljától kezdje, amikor eltávolítja a díszburkolatot (B).

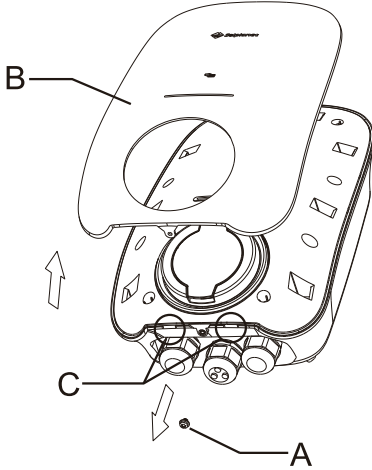

Fúrjon három $\Phi 10$ mm-es furatot körülbelül 70 mm mélységben a rögzítőcsavarok számára

1. Tartsa a szerelősablont (A) a falhoz, és vízmérték segítségével győződjön meg arról, hogy a telepítés vízszintes.
2. Jelölje be a három rögzítőfurat (B) helyét.
3. Fúrjon három rögzítőfuratot (B).
4. Helyezze be a fali dűbeleket (C) a rögzítőfuratokba (B).

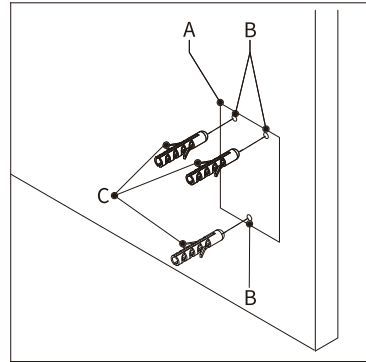

A felső rögzítőcsavarok behelyezése

1. Szerelje be a felső rögzítőcsavarokat (A) a felső furatokba (B). Az ajánlott meghúzási nyomaték 4,4 Nm.
2. Győződjön meg arról, hogy a csavar X hosszban kiáll a falból. Az X javasolt hossza 3 mm (0,12 hüvelyk).

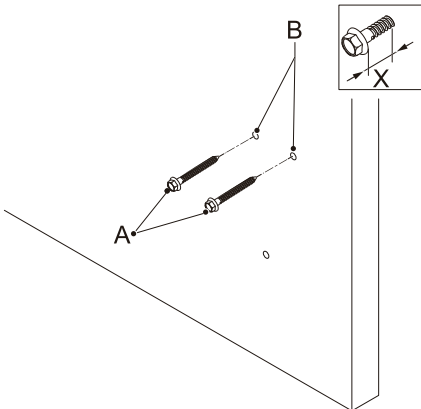

Az EV-töltő felszerelése a falra

1. Helyezze a nyílásokat (A) a felső rögzítőcsavarokra (B).
- A felső rögzítőcsavarok tartják meg az EV-töltőt.

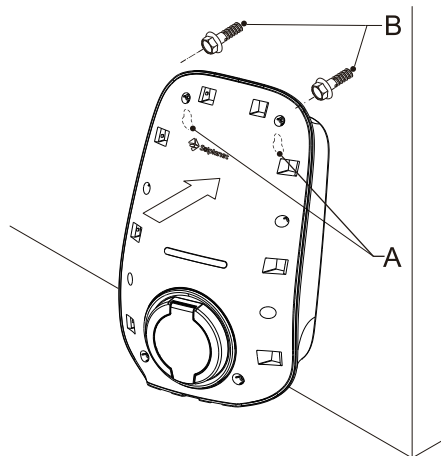

A felső burkolat eltávolítása

1. Távolítsa el a nyolc csavart a házból. Nem szükséges a leeségátló csavarok eltávolítása a felső burkolatból (B).
2. Távolítsa el a felső burkolatot (B) (Ügyeljen a kábelre, amely a felső burkolatnál csatlakozik az EV-töltő csatlakozójához az EV-töltő csatlakozójához való csatlakozás esetén).

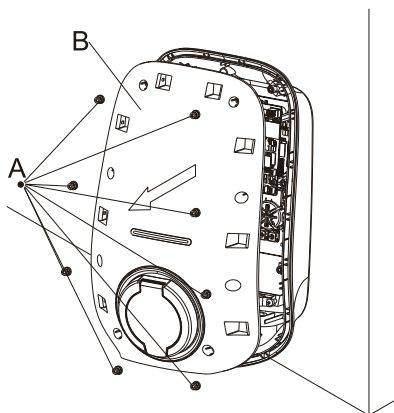

A belső csavar felszerelése az alsó burkolatra

1. Vezesse át a csavart (A) a tömítőgumi tartozéknál található tömítőgumin (B). Ezután szerelje be a rögzítőcsavart (A) annak érdekében, hogy a házat a felülethez rögzítse. Az ajánlott meghúzási nyomaték 4,4 Nm.

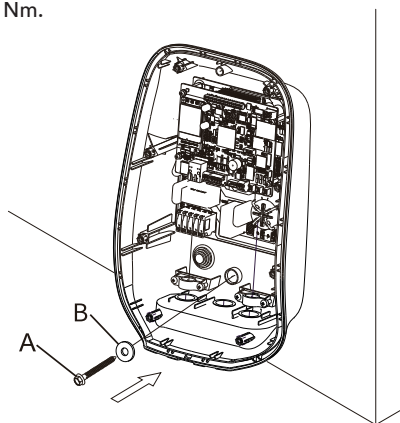

V. Váltóáram csatlakozása



- Minden elektromos telepítést az összes helyi és országos előírásnak megfelelően kell elvégezni.
- Győződjön meg arról, hogy minden áramforrás elektromosan le van választva, mielőtt.

A bejövő váltóáramú tápkábel

Er zijn twee opties om de inkomende AC-voedingskabel te installeren.

1. opció

A ház alján található tömszelencén (A) keresztül.

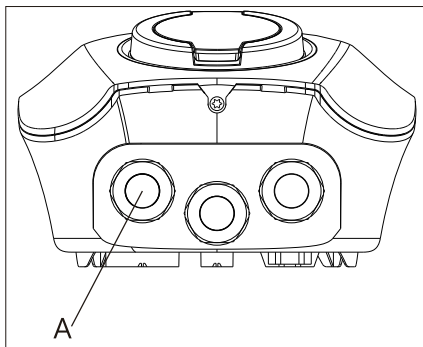

2. opció

Egy furat kialakításával a ház hátulján (A) található gumitömítésen keresztül.

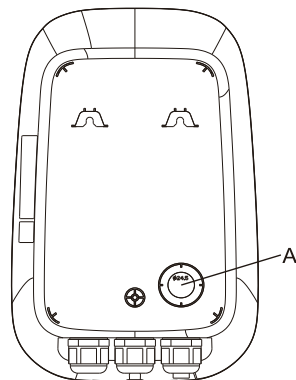

1. Csupaszítsa le a bejövő váltóáramú tápkábelt az alábbiak szerint, és préselje rá a rézvezeték a megfelelő OT-sorkapocsra (DIN 46228-4 szabványnak megfelelő, az ügyfél biztosítja).

Egyfázisú

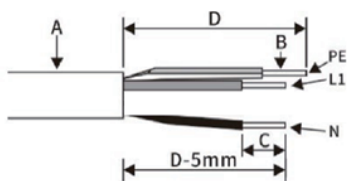

Tárgy	Leírás	Érték
A	Külső átmérő	18-21mm
B	Rézvezeték keresztmetszete	4-16mm ²
C	A szigetelt vezetők lecsupaszítási hossza	12mm
D	A kábel külső burkolatának lecsupaszítási hossza	75mm

Megjegyzés: A PE vezetéknek 5 mm-rel hosszabbnak kell lennie, mint az L és N vezetéknek.

Drie fase

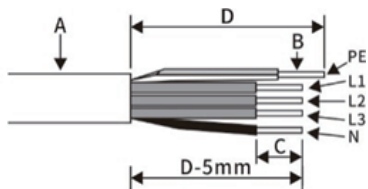

Object	Leírás	Érték
A	Külső átmérő	18-21mm
B	Rézvezeték keresztmetszete	4-16mm ²
C	A szigetelt vezetők lecsupaszítási hossza	12mm
D	A kábel külső burkolatának lecsupaszítási hossza	75mm

Megjegyzés: A PE vezetéknek 5 mm-rel hosszabbnak kell lennie, mint az L és N vezetéknek.

2. Szerelje be a bejövő váltóáramú tápkábelt.

1. opció

Távolítsa el a kábeltömszelencét a ház aljáról.

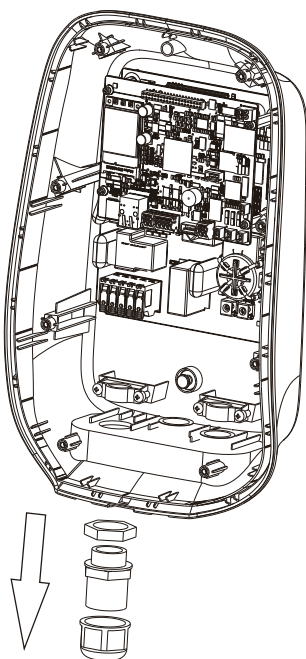

1

Fűzze át a bejövő váltóáramú tápkábelt a tömszelencén, lazítsa meg az anyát (A).

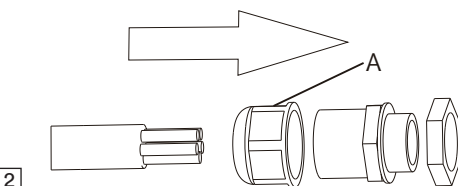

2

Szerelje fel a kábeltömszelencét a ház aljára, húzza meg az anyát (B). Ezután húzza meg az anyát (A).

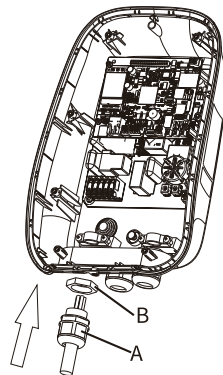

3

2. opció

Válassza ki a gumiömités leválasztandó gyűrűjét a bejövő váltóáramú tápkábel átmérőjének megfelelően.

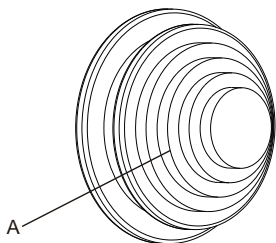

1

Szerelje fel a gumiömitést (A) a ház hátuljára (B).

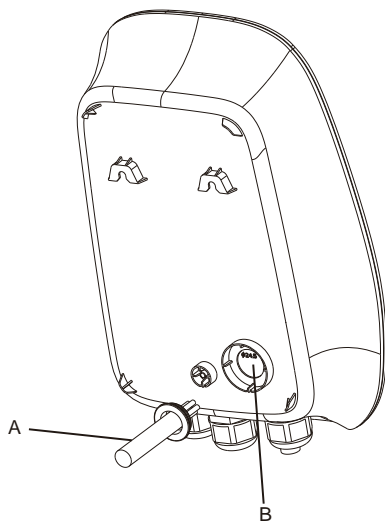

3

Fűzze át a bemeneti kábelt a gumiömitésen keresztül.

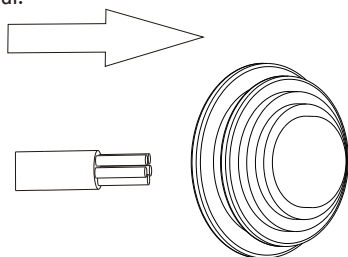

2

3. Rögzítse a kábelt (A) a kábelbilinccsel (B). Csavarja be a két csavart (C) a kábel rögzítéséhez.

(1. opció esetén)

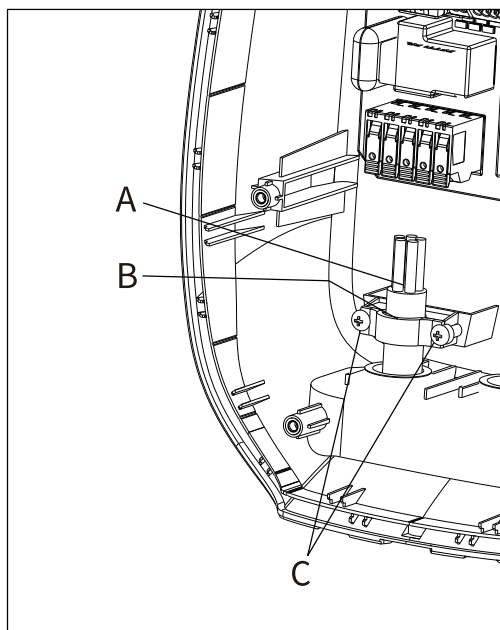

4. Csatlakoztassa a bejövő váltóáramú tápkábelét.

Egyfázisú

Lazítsa meg a kapcsoléc kábelbilincseit (A).
Helyezze be a kábeleket a kapcsolécbe (B).
Csatlakoztassa az alábbi vezetékeket:

1. Váltóáramú bemeneti vezeték (C)
2. Nullavezeték (D)
3. Földelővezeték (E)

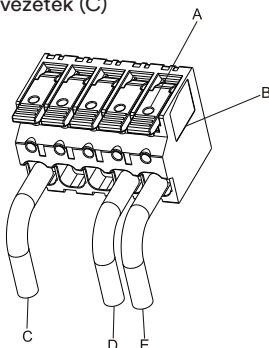

Háromfázisú

Lazítsa meg a kapcsoléc kábelbilincseit (A).
Helyezze be a kábelt a kapcsolécbe (B).
Csatlakoztassa az alábbi vezetékeket:

1. L1 (C)
2. L2 (F)
3. L3 (G)
4. Nullavezeték (D)
5. Földelővezeték (E)

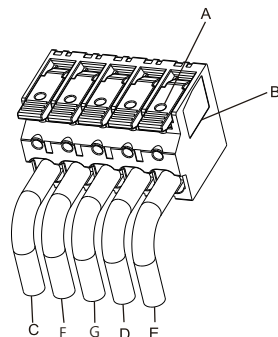

VI. Kommunikáció beállítása

Ethernet/LAN-csatlakozás

1. Az Ethernet-kábel típusának 100BaseTx-nek kell lennie RJ45-ös csatlakozóval. Az ethernet (RJ45) terminál érintkező-kiosztása az alábbi táblázat szerinti (Ethernet-es opcióval rendelkező változathoz).

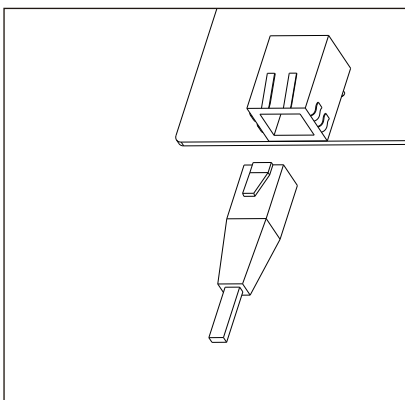

Érintkező	Név	Leírás
1	TX+	Adatküldés+
2	TX-	Adatküldés-
3	RX+	Adatfogadás+
4	N/C	Nem csatlakozik
5	N/C	Nem csatlakozik
6	RX-	Adatfogadás-
7	N/C	Nem csatlakozik
8	N/C	Nem csatlakozik

Energiamérő csatlakoztatása

2. Az RS485-ös kábelcsatlakozó kiosztása az alábbi táblázatnak megfelelő. Szabványos Ethernet-kábel használata javasolt. Csupaszítsa le a vezetéket az ábrán látható módon, és préselje a rézvezetékét a megfelelő OT-sorkapocsra (DIN 46228-4 szabványnak megfelelő, az ügyfél biztosítja), ha a kábel többeres, rugalmas vezeték. A kábel másik végét az energiamérő megfelelő kapcsaihoz kell csatlakoztatni, további információkért olvassa el az energiamérő kézikönyvét.

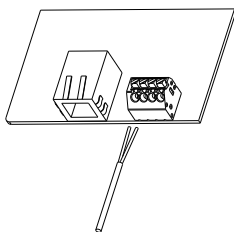

CN310Pin	Név	Beschrijving
1	RS485A-1	Energiamérővel való kommunikációhoz
2	RS485B-1	
3	RS485A-2	Energiamérővel való kommunikációhoz
4	RS485B-2	

3. Távolítsa el a ház alján található középső kábeltömszelencét (A).

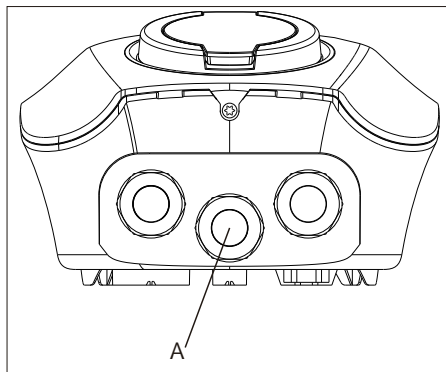

4. Távolítsa el a külső anyát (A), majd távolítsa el a zárógumit (B). Ezután helyezze be az Ethernet-kábelt a furatba (C). Ismételje meg a ugyanezt a lépést az RS485-ös kábel beszereléséhez.

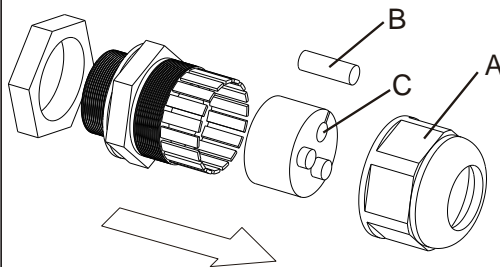

5. Szerelje össze a tömszelencét, és lazítsa meg a külső anyát (A).

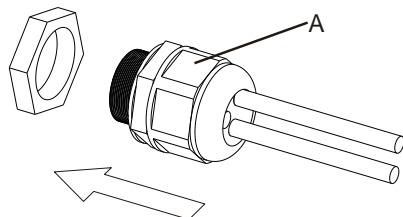

7. Helyezze be az Ethernet-kábel RJ45-ös dugóját az Ethernet RJ45-ös aljzatba (A). Helyezze be az RS485-ös kábelt az RS485-ös aljzatba (B).

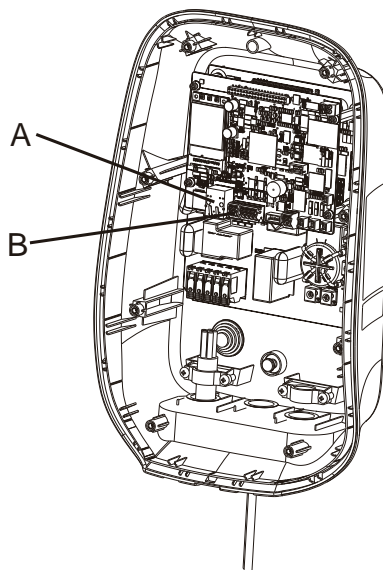

6. Szerelje fel a kábeltömszelencét a ház alá, és húzza meg az anyát (B), majd az anyát (A).

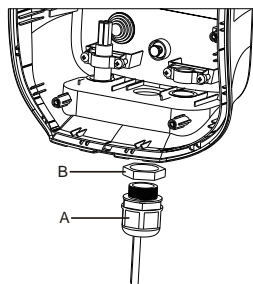

4G SIM-kártya behelyezése (4G)

1. Helyezze be a SIM-kártyát (A) a SIM-kártya tartójába (B). Győződjön meg arról, hogy a csatlakozási pontok megfelelő helyzetben vannak.

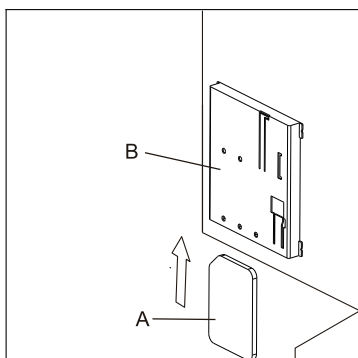

VII. Üzembe helyezés



Notice

Figyelmeztetés: Ezt az üzembe helyezési eljárást csak az Ai-Charging alkalmazással együtt használja háztartási alkalmazás esetén. Az összes többi üzembe helyezési módszerrel kapcsolatban forduljon a gyártó helyi képviselőjéhez.

1. Az Ai-Charging alkalmazás letöltéséhez olvassa be az útmutató utolsó oldalán található QR-kódot. Az alkalmazás kompatibilis a 8.0-nál újabb Android-verziókkal, és a 12.1-es vagy újabb iOS mobile verziókkal.

2. Zárja le az EV-töltő tápellátását biztosító áramkörmegszakítót.



Figyelmeztetés:

Veszélyes feszültség

Legyen óvatos, amikor elektromossággal dolgozik

A töltő BEKAPCSOL, és elkezdődik egy sor önteszt annak biztosításához, hogy a töltő megfelelően és biztonságosan működik.

Ha a töltő megfelel az önellenőrzésen, a LED zöld színben világít.

Ha a töltő nem felel meg az önellenőrzésen, a LED piros színben világít.

3. Az EV-töltő beállításához:

Nyissa meg és jelentkezzen be az Ai-Charging alkalmazásba.

Kezdeti beállítás.

Keresse meg az EV-töltőt az alkalmazásban.

Miután a kezdeti beállítás megtörtént:

Adja meg a paraméter beállításokat a töltőnek megfelelően.

Csatlakoztassa az elektromos járművet a töltőhöz.

Kapcsolja be a töltőt az alkalmazáson keresztül vagy az RFID-kártya leolvasásával.

Ellenőrizze a töltési áramot és állapotot az alkalmazáson keresztül.

(A Wi-Fi beállításához olvassa el a webhelyünkön található Ai-charging alkalmazás kézikönyvét).

A díszburkolat eltávolítása

1. Távolítsa el a következő alkatrészeket:
Csavar (A)
Díszburkolat (B)

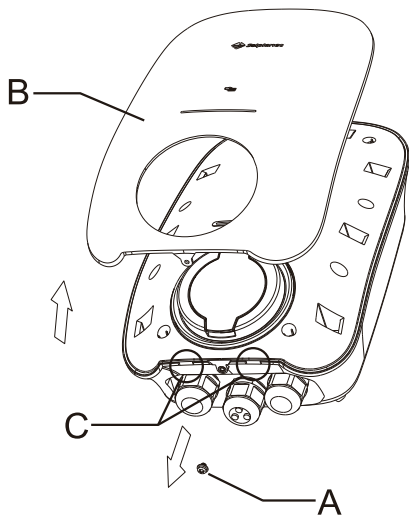

A díszburkolat felszerelése

1. Szerelje fel a következő alkatrészeket:
Csavar (A)
Díszburkolat (B)

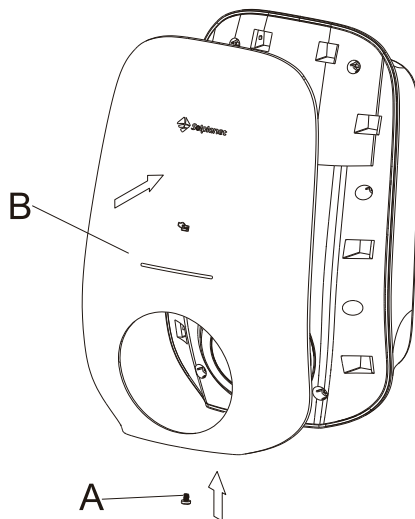

A felső burkolat eltávolítása

1. Távolítsa el a következő alkatrészeket:
Csavarok (A)
Felső burkolat (B)

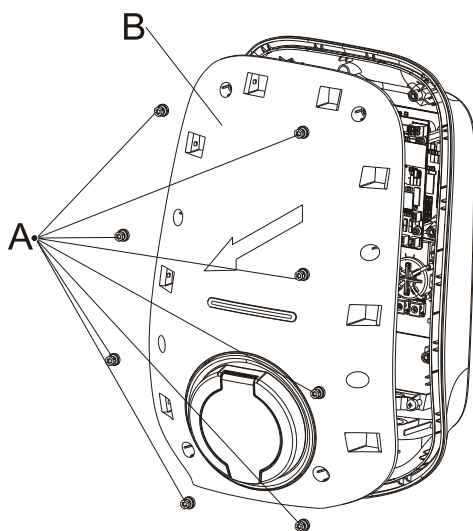

A felső burkolat felszerelése

1. Szerelje fel a következő alkatrészeket:
Csavarok (A)
Felső burkolat (B)
Az ajánlott meghúzási nyomaték 0,8 Nm.

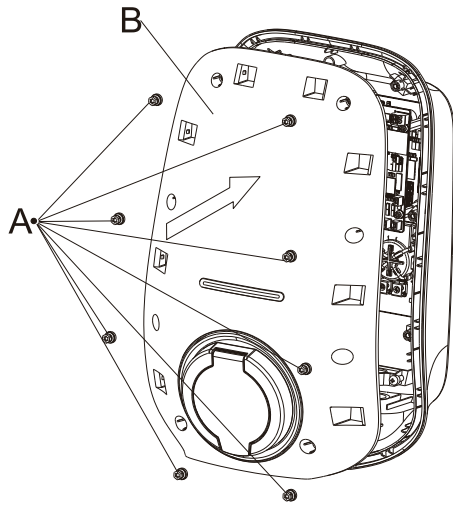

IX. EU-megfelelőségi nyilatkozat

A következő uniós irányelvek hatálya alá tartozik:

- Elektromágneses kompatibilitás, 2014/30/EU (L 96/79-106, 2014. március 29.) (EMC)
- Alacsony feszültségű berendezésekről szóló 2014/35/EU irányelv (L 96/357-374, 2014. március 29.) (LVD)
- Rádióberendezésekről szóló 2014/53/EU irányelv (L 153/62-106, 2014. május 22.) (RED)



Az AISWEI New Energy Technology (Yangzhong) Co., Ltd. ezennel megerősíti, hogy a jelen dokumentumban említett EV-töltők teljesítik a fenti irányelvek alapvető követelményeit és egyéb vonatkozó rendelkezéseit.

Az EU megfeleléségi nyilatkozata teljes egészében megtalálható a www.solplanet.net webhelyen.

X. Kapcsolat

A termékeinkkel kapcsolatos technikai probléma esetén, kérjük, forduljon szervizünkhöz. Szervizkérelem kezdeményezésekor adja meg a következő adatokat:

- Töltőberendezés típusa
- Töltő sorozatszám
- Hibakód (LED villogási kód/állapot)
- Felszerelési hely
- Vásárlási bizonylat

Szerviz kapcsolat:

Webhely: <https://solplanet.net/contact-us/>

Igényeit online is benyújthatja webhelyünkön, a következő címen:

<https://solplanet.net/claims/>

24 órán belül választ kap.

AISWEI New Energy Technology (Yangzhong) Co, Ltd.

Cím: No.588 Gangxing Road, Yangzhong Jiangsu, Kína

Web: <https://solplanet.net>

Android QR-kód



IOS QR-kód



I. Veiligheidsinstructies

Alvorens dit product te installeren, bedienen of onderhouden, is het belangrijk om de inhoud van de volgende beknopte installatiegids volledig te lezen en te controleren. Het niet naleven van alle gespecificeerde instructies en procedures, maakt de garantie ongeldig en als zodanig is Solplanet niet aansprakelijk voor enige claims op schadevergoeding.

DANGER

- Open de EV-lader niet onder belasting of wanneer deze niet galvanisch is geïsoleerd.
- Gebruik de EV-lader niet als deze is beschadigd.
- De laadkabel niet verlengen met een verlengsnoer.
- Raak de oplaadaansluiting of de kabelstekker niet aan en steek geen vreemde voorwerpen in.
- Installeer de lader niet in de buurt van brandbare, explosieve of brandbare materialen.

WARNING

- Alle werkzaamheden aan de apparatuur mogen uitsluitend worden uitgevoerd door gekwalificeerd personeel dat alle veiligheidsinformatie en installatievereisten in deze handleiding heeft gelezen en volledig heeft begrepen.
- De EV-lader moet buiten bereik van kinderen worden gehouden.
- De EV-lader moet worden aangesloten op een beschermende aardgeleider.
- De elektrische installatie moet voldoen aan alle van toepassing zijnde lokale veiligheidseisen, standaarden en richtlijnen.
- Er mogen geen wijzigingen worden aangebracht aan de EV-oplader, niet beperkt tot mechanische of elektrische.
- Onderdelen mogen niet worden gewijzigd of vervangen door de eindgebruiker of ongekwalificeerd personeel.

II. Montage-Omgeving

WARNING

- Levensgevaar door brand of ontploffing.
- Ondanks een zorgvuldige constructie kunnen elektrische apparaten bij verkeerde installatie of montage op ongeschikte plaatsen brand veroorzaken. Dit kan de dood of ernstig letsel tot gevolg hebben.
- Monteer de EV-lader niet op plaatsen met licht ontvlambare materialen of gassen.
- Monteer de EV-lader niet in een mogelijk explosieve omgeving.

Eisen aan de montageplaats:

- Vermijd blootstelling van de EV-lader aan direct zonlicht.
- Het oppervlak voor montage van de EV-lader moet gemaakt zijn van onbrandbaar materiaal.
- Het is aan te raden de locatie te beschermen tegen regen, stromend water of andere vloeistoffen.
- De locatie moet voldoende luchtverversing bieden.

Voor de installatie is minimaal een oppervlakte van 230 mm x 360 mm vereist.

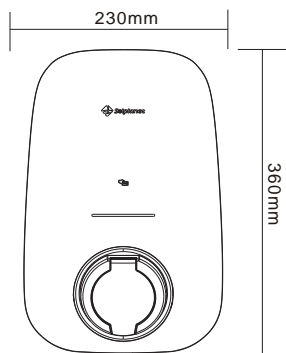

1

Een stevig en gelijkmatig draagoppervlak, b.v. beton of metselwerk, moet beschikbaar zijn voor montage.

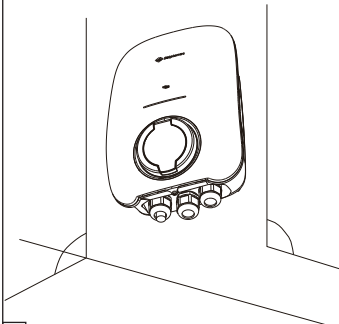

2

Een minimale afstand van 200 mm tot andere apparatuur of objecten moet worden aangehouden.

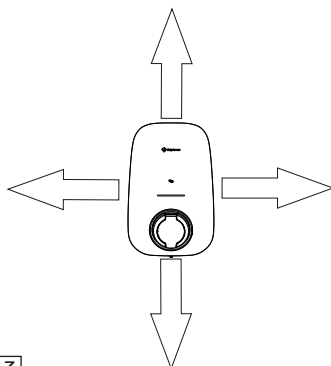

3

De inbouwhoogte is tussen de 1400 en 1600 mm (van de vloer tot de onderkant van de EV-lader behuizing).

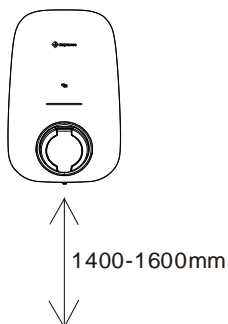

4

De installatielocatie moet vrij toegankelijk zijn.

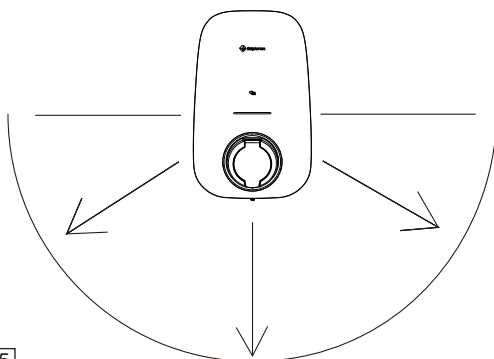

5

III. Scope of delivery

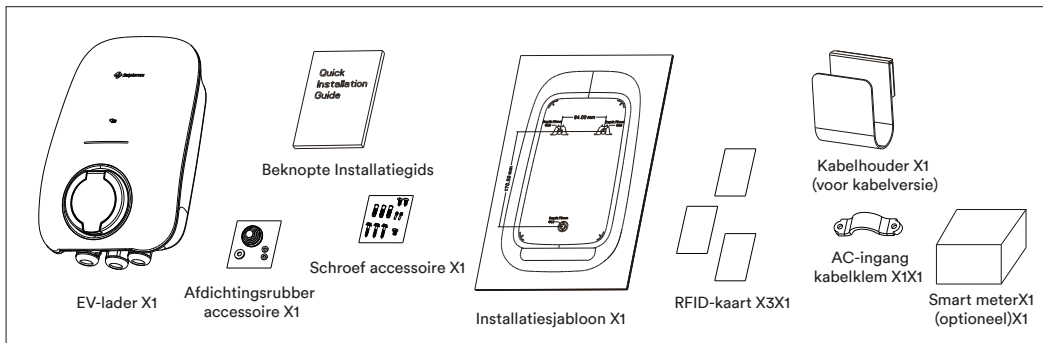

IV. EV Charger Mounting

De sierkap verwijderen

1. Verwijder de onderste schroef (A) van de platte werkbank
2. Het wordt aanbevolen om aan de onderkant van behuizing (C) te beginnen bij het verwijderen van de sierkap (B).

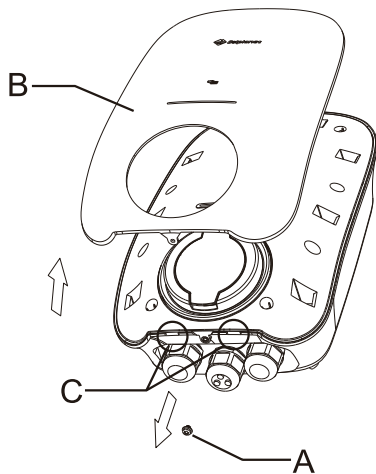

1

Boor drie gaten van $\Phi 10$ mm op een diepte van ongeveer 70 mm voor de bevestigingsschroeven

1. Houd de installatiesjabloon (A) tegen de muur en zorg ervoor dat de installatie waterpas is met behulp van een waterpas.
2. Markeer de plaats voor de drie bevestigingsgaten (B).
3. Boor drie bevestigingsgaten (B).
4. Steek de pluggen (C) in de bevestigingsgaten (B).

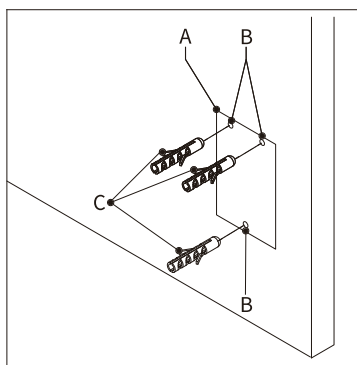

2

De bovenste bevestigingsschroeven plaatsen

1. Installeer de bovenste bevestigingsschroeven (A) in de bovenste gaten (B). Het aanbevolen aanhaalmoment bedraagt 4,4 Nm.
2. Controleer dat de schroef met een lengte X uit de muur steekt. De lengte van X wordt aanbevolen om 3 mm (0,12 inch) te zijn.

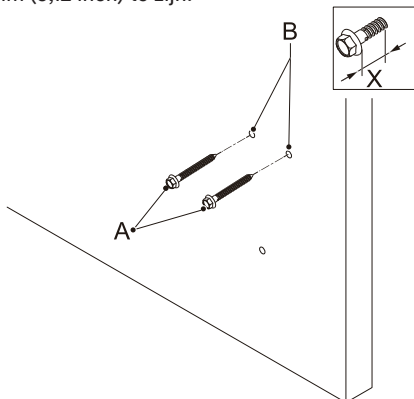

3

De EV-lader aan de muur bevestigen

1. Plaats de openingen (A) over de bovenste bevestigingsschroeven (B). De bovenste bevestigingsschroeven ondersteunen de EV-lader.

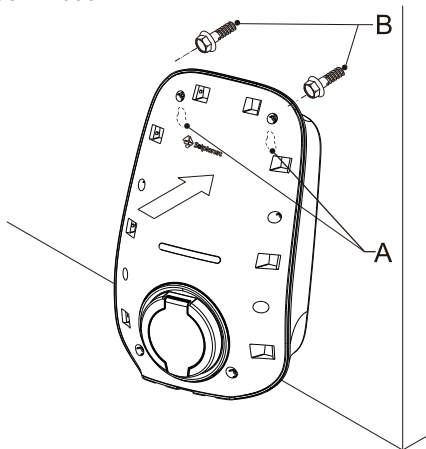

4

De bovenkap verwijderen

1. Verwijder alle acht schroeven uit de behuizing, het is niet nodig om anti-valschroeven uit de bovenkap (B) te halen.
2. Verwijder de bovenklep (B) (Wees voorzichtig met de kabel die wordt aangesloten op de bovenklep van de versie met stopcontact van de EV-lader).

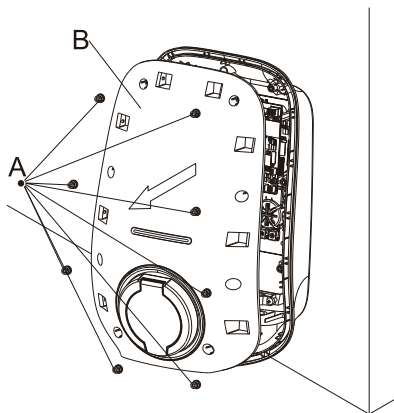

Installeren van de binnenste schroef op de bodemplaat

1. Draai de schroef (A) door het afdichtrubber (B) dat zich op het afdichtrubber accessoire bevindt. Installeer vervolgens de bevestigingsschroef (A) om de behuizing aan het oppervlak te bevestigen. Het aanbevolen aanhaalmoment bedraagt 4,4 Nm.

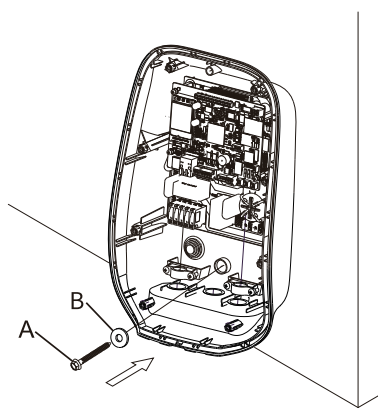

V. AC-aansluiting



- Alle elektrische installaties moeten worden uitgevoerd in overeenstemming met alle lokale en nationale voorschriften.
- Controleer dat alle stroombronnen elektrisch zijn geïsoleerd voordat er elektrische.

Installeren van de binnenkomende

Er zijn twee opties om de inkomende AC-voedingskabel te installeren.

Optie 1

Via de kabelwartel (A) die zich aan de onderkant van de behuizing bevindt.

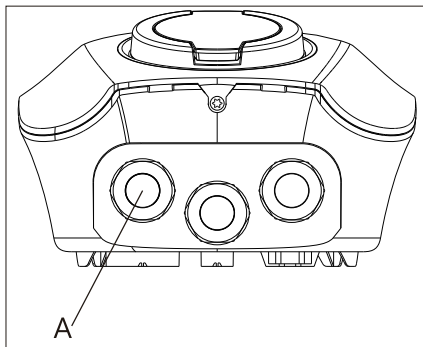

Optie 2

Boor een gat door de rubberen afdichting aan de achterkant van de behuizing (A).

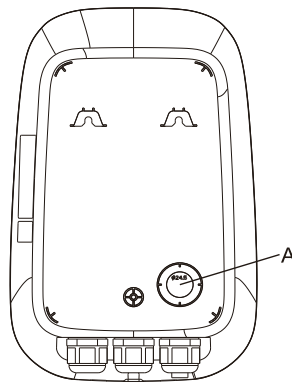

1. Strip de binnenkomende AC-voedingskabel zoals hieronder weergegeven en krimp de koperdraad op de juiste OT-klem (volgens DIN 46228-4, te voorzien door de klant).

Enkele fase

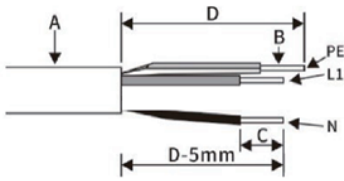

Object	Beschrijving	Waarde
A	Buiten diameter	18-21mm
B	Dwarsdoorsnede koperen geleider	4-16mm ²
C	Afstriplengte van de geïsoleerde geleiders	12mm
D	Striplengte van de buitenmantel van de kabel	75mm
Opmerking: De PE-geleider is minstens 5 mm langer dan de L- en N-geleiders.		

Drie fase

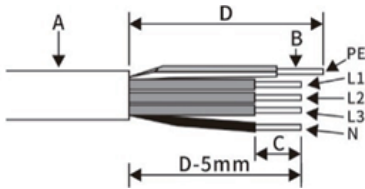

Object	Beschrijving	Waarde
A	Buiten diameter	18-21mm
B	Dwarsdoorsnede koperen geleider	4-16mm ²
C	Afstriplengte van de geïsoleerde geleiders	12mm
D	Striplengte van de buitenmantel van de kabel	75mm
Opmerking: De PE-geleider is minstens 5 mm langer dan de L- en N-geleiders.		

2. Installeer de binnenkomende AC-voedingskabel.

Optie 1

Verwijder de kabelwartel uit de bodem van de behuizing.

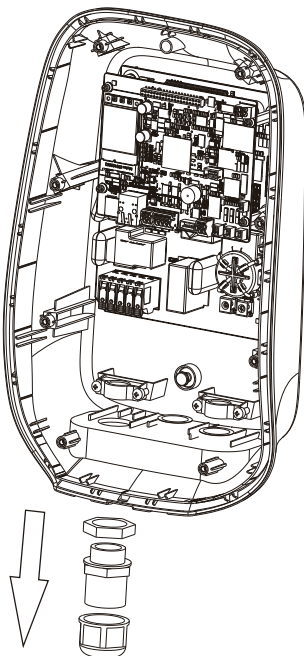

1

Leid de binnenkomende AC-voedingskabel door de kabelwartel, draai de moer (A) los.

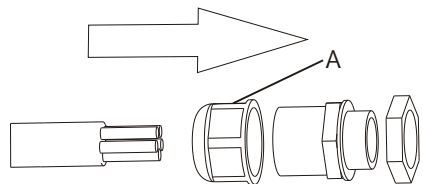

2

Monteer de kabelwartel op de bodem van de behuizing, draai de moer (B) vast. En draai dan de moer (A) vast.

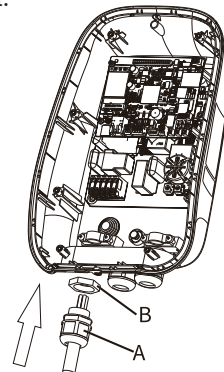

3

Optie 2

Selecteer op basis van de diameter van de binnenkomende AC-voedingskabel de juiste cirkel op de rubberen afdichting die moet worden doorgedrongen.

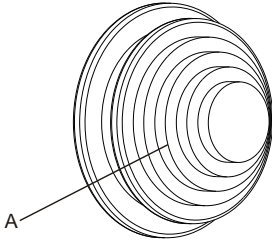

1

Leid de ingangskabel door de rubberen afdichting.

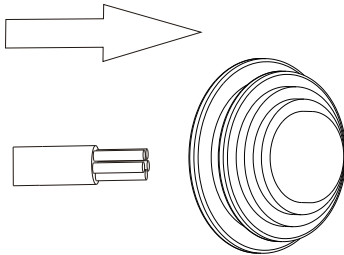

2

Monteer de rubberen afdichting (A) op de achterkant van de behuizing (B).

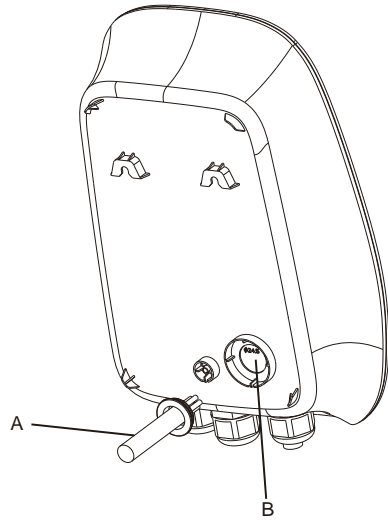

3

3. Bevestig de kabel (A) met de kabelklem (B). Breng de twee schroeven (C) aan om de kabel vast te zetten.

(Voor Optie 1)

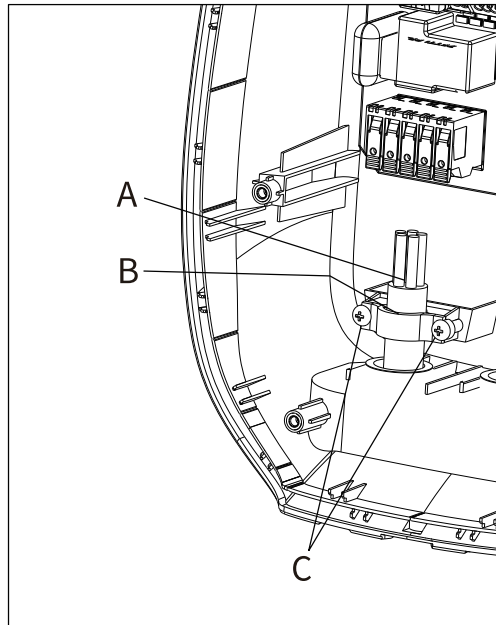

4. Sluit de binnenkomende wisselstroomkabel af.

Enkele fase

Draai de kabelklemmen (A) van het klemmenblok los. Plaats de kabels in het klemmenblok (B). Verbind de onderstaande draden:

1. AC-ingangsdraad (C)
2. Nuldraad (D)
3. Aardingsdraad (E)

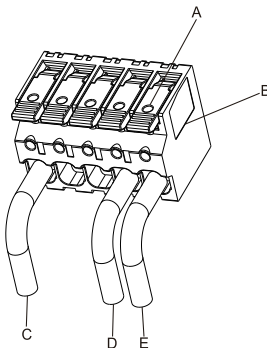

Drie fase

Draai de kabelklemmen (A) van het klemmenblok los. Steek de kabel in het klemmenblok (B). Verbind de onderstaande draden:

1. L1 (C)
2. L2 (F)
3. L3 (G)
4. Nuldraad (D)
5. Aardingsdraad (E)

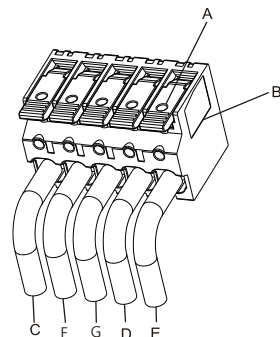

VI. Communicatie instellen

Ethernet/LAN-verbinding

1. Het ethernetkabeltype moet 100BaseTx zijn met een RJ45-stekker. De toewijzing van de ethernet (RJ45)-aansluitingen is zoals in de onderstaande tabel (voor de optieversie met ethernet).

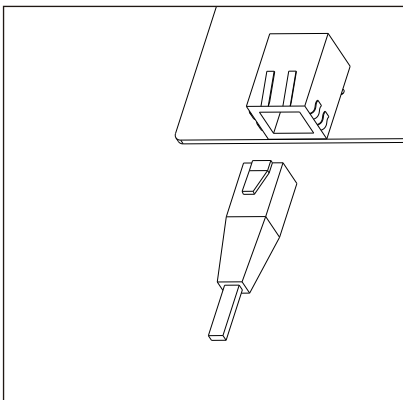

Pin	Naam	Beschrijving
1	TX+	Tranceive data+
2	TX-	Tranceive data-
3	RX+	Receive data+
4	N/C	Niet verbonden
5	N/C	Niet verbonden
6	RX-	Receive data-
7	N/C	Niet verbonden
8	N/C	Niet verbonden

Aansluiting energiemeter

2. De pintoewijzing van de RS485-kabel is zoals in onderstaande tabel, een standaard Ethernet-kabel wordt aanbevolen. Strip de draad zoals weergegeven in de afbeelding en krimp de koperdraad op de juiste OT-aansluiting (volgens DIN 46228-4, geleverd door de klant) als de kabel een flexibele geleider is met meerdere strengen. Het andere uiteinde van de kabel dient te worden aangesloten op de corresponderende klemmen van de energiemeter, raadpleeg de handleiding van de energiemeter voor meer informatie.

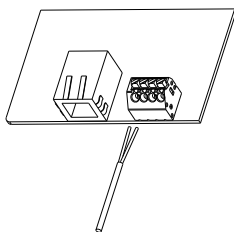

CN310 Pin	Naam	Beschrijving
1	RS485A-1	Voor communicatie met een energiemeter
2	RS485B-1	
3	RS485A-2	Voor communicatie met een energiemeter
4	RS485B-2	

3. Verwijder de middelste kabelwartel (A) onderaan de behuizing.

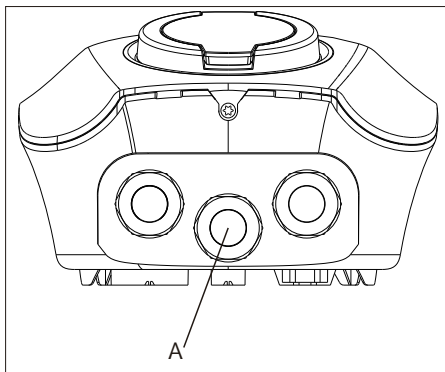

4. Verwijder de externe moer (A) en verwijder vervolgens het blokkeerrubber (B). Steek vervolgens de ethernetkabel in de opening (C). Herhaal de vergelijkbare stap voor de installatie van de RS485-kabel.

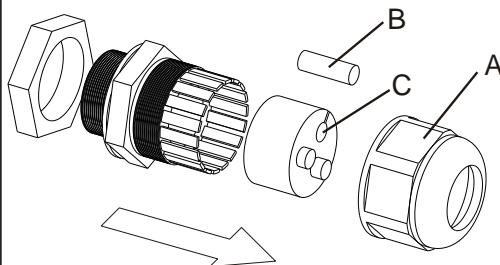

5. Monteer de kabelwartel en draai de uitwendige moer (A) los.

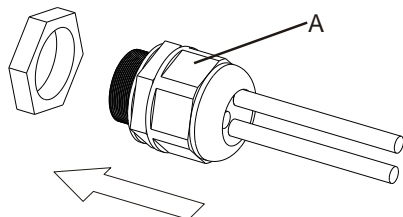

7. Steek de RJ45-stekker van de Ethernet-kabel in de Ethernet RJ45-aansluiting (A). Plaats de RS485-kabel in de RS485-aansluiting (B).

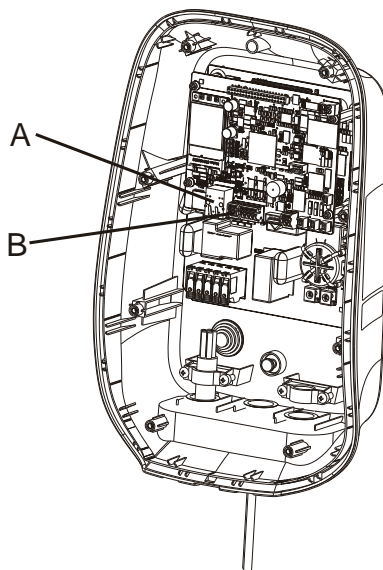

6. Installeer de kabelwartel aan de onderkant van de behuizing en draai de moer (B) vast, daarna de moer (A).

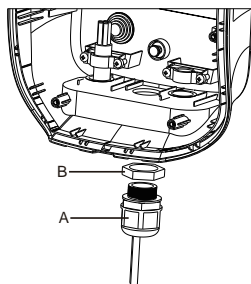

4G-simkaart plaatsen (4G-optie)

1. Plaats de SIM-kaart (A) in de SIM-kaarthouder (B). Controleer of de positie van de aansluitpunten correct is.

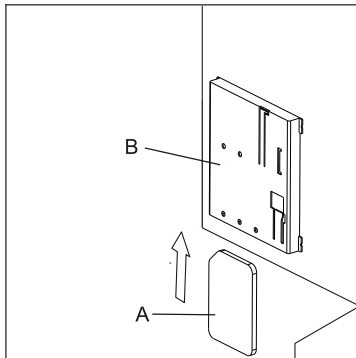

VII. Inbedrijfstelling



Notice

Waarschuwing: Gebruik deze inbedrijfstellingsprocedure alleen in combinatie met de Ai-Charging app voor huishoudelijke toepassingen. Neem voor alle andere manieren van inbedrijfstelling contact op met uw plaatselijke vertegenwoordiger van de fabrikant.

1. Scan de QR-code op de laatste pagina van deze handleiding om de Ai-Charging-app te downloaden. De app is compatibel met Android-versies later dan 8.0 en iOS mobiele versies 12.1 of later.

2. Sluit de stroomonderbreker die de stroom naar de EV-lader levert.



Waarschuwing:

Gevaarlijke spanning

Wees voorzichtig bij het werken met elektriciteit

De lader gaat AAN en er begint een reeks zelfcontroles om te verzekeren dat de oplader correct en veilig werkt.

Als de lader de zelfcontrole doorstaat, brandt de kleur van de LED groen.

Als de lader de zelfcontrole niet doorstaat, gaat de kleur van de LED rood branden.

3. Om de EV-lader in te stellen:

Open en log in op de Ai-Charging-app.

Eerste instelling

Zoek de EV-lader in de app..

Nadat de eerste configuratie is voltooid:

Pas de parameterinstelling voor de lader dienovereenkomstig aan.

Sluit uw elektrisch voertuig aan op de lader.

Schakel de oplader in via de app of door over de RFID-kaart te vegen.

Check de laadstroom en status via de app.

(Raadpleeg de handleiding van de Ai-oplaadapp op onze website voor het instellen van wifi).

De sierkap verwijderen

1. Verwijder de volgende onderdelen:
Schroef (A)
Sierkap (B)

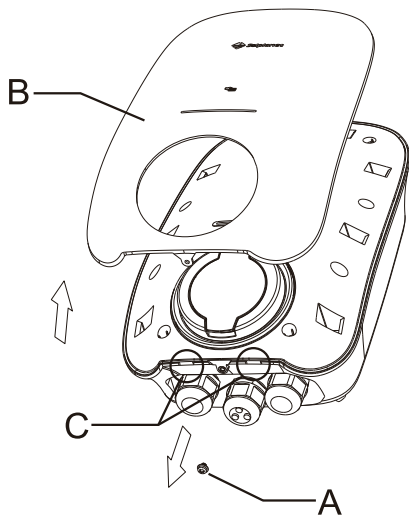

De sierkap installeren

1. Installeer de volgende onderdelen:
Schroef (A)
Sierkap (B)

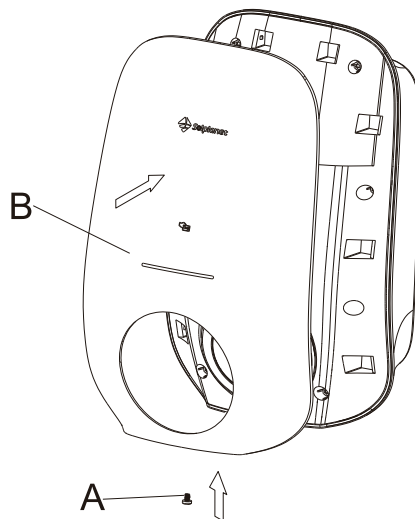

De bovenkap verwijderen

1. Verwijder de volgende onderdelen:
Schroeven (A)
Bovenkap (B)

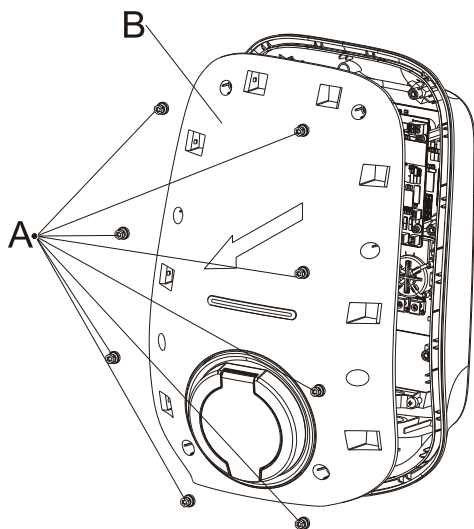

De bovenkap installeren

1. Installeer de volgende onderdelen:
Schroeven (A)
Bovenkap (B)
Het aanbevolen aanhaalmoment bedraagt 0,8 Nm.

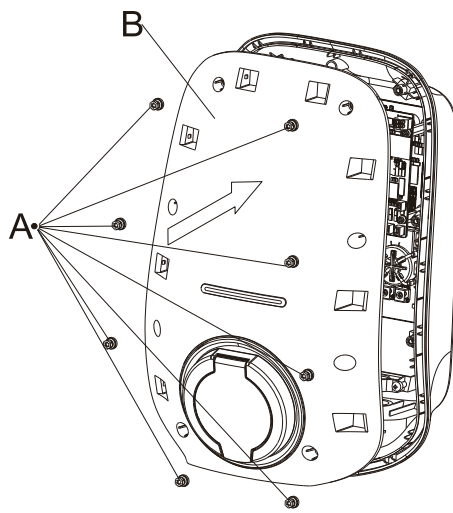

IX. EU-conformiteitsverklaring

In het kader van de EU-richtlijnen:

- Elektromagnetische compatibiliteit 2014/30/EU (L 96/79-106, 29 maart 2014)(EMC)
- Laagspanningsrichtlijn 2014/35/EU (L 96/357-374, 29 maart 2014)(LVD)
- Richtlijn radioapparatuur 2014/53/EU (L 153/62-106, 22 mei 2014) (RED)



AISWEI New Energy Technology (Yangzhong) Co., Ltd. bevestigt hierbij dat de EV-laders vermeld in dit document in overeenstemming zijn met de fundamentele vereisten en overige relevante bepalingen van bovengenoemde richtlijnen.

De gehele EU-conformiteitsverklaring is te vinden op www.solplanet.net.

X. Contactgegevens

Als u technische problemen heeft met onze producten, neem dan contact op met onze klantenservice. Verstrek de volgende informatie wanneer u een serviceverzoek start:

- Apparaattype lader
- Serienummer lader
- Foutcode (LED knippercode / status)
- Montageplaats
- Aankoopbewijs

Contactgegevens klantendienst:

Website: <https://solplanet.net/contact-us/>

U kunt uw claims online indienen door naar onze website te gaan:

<https://solplanet.net/claims/>

U krijgt binnen 24 uur antwoord.

AISWEI New Energy Technology (Yangzhong) Co, Ltd.

Adres: No.588 Gangxing Road, Yangzhong Jiangsu, China

Web: <https://solplanet.net>

Android QR code



IOS QR code



I. S kerhetsanvisninger

F r du installerer, bruker eller vedlikeholder dette produktet, er det viktig at du leser og s rger for at innholdet i f lgende hurtiginstallasjonsveiledning er fullt ut forst tt. Hvis ikke alle spesifiserte instruksjoner og prosedyrer f lges, utl per garantien og Solplanet kan derfor ikke holdes ansvarlig for eventuelle erstatningskrav.

DANGER

- Ikke  pne elbilladeren under belastning eller n r den ikke er elektrisk isolert.
- Ikke bruk elbilladeren hvis den er skadet.
- Ikke forleng ladekabelen med en skj teledning.
- Ikke ber r eller stikk fremmedlegemer inn i ladekontakten eller kabelkontakten.
- Ikke installer laderen i n rheten av brennbare, eksplosive eller brennbare materialer.

WARNING

- Alt arbeid p  utstyret m  kun utf res av kvalifisert personell som har lest og fullt ut forst  all sikkerhetsinformasjon og installasjonskrav i denne h ndboken.
- Elbilladeren m  v re utilgjengelig for barn.
- Elbilladeren m  kobles til en beskyttende jordleder.
- Den elektriske installasjonen m  oppfylle alle gjeldende lokale sikkerhetskrav, standarder og retningslinjer.
- Ingen endringer, ikke begrenset til mekaniske eller elektriske, kan gj res p  elbilladeren.
- Komponenter m  ikke endres eller erstattes av sluttbrukeren eller ukvalifisert personell.

II. Monteringsmilj 

WARNING

- Livsfare p  grunn av brann eller eksplosjon.
- Til tross for omhyggelig konstruksjon kan elektriske apparater for rsake brann dersom de monteres feil eller monteres p  upassende steder.
- Ikke installer elbilladeren i omr der som inneholder brennbare materialer eller gasser.
- Ikke monter elbilladeren i potensielt eksplosive atmosf rer.

Krav til monteringssted:

- Unng    utsette EV-laderen for direkte sollys.
- Overflaten for montering av elbilladeren m  v re laget av et ikke-brennbart materiale.
- Det anbefales at stedet tilbyr beskyttelse mot regn, rennende vann og andre v sker.
- Plassen m  s rge for tilstrekkelig luftventilasjon.
- Monteringsflaten krever minst 230 mm x 360 mm.

Installasjonen krever et areal på minst 230 mm x 360 mm.

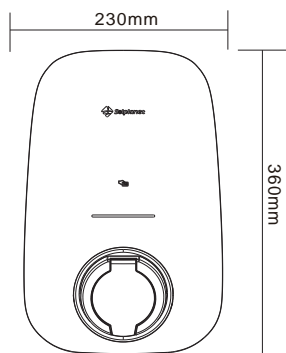

1

En solid og jevn overflate, f.eks. betong eller mur, skal være tilgjengelig for montering.

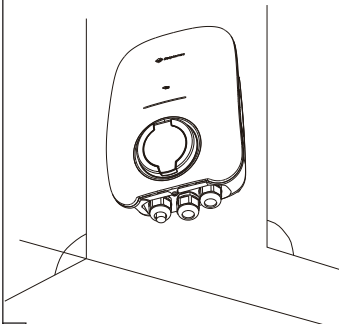

2

Det skal holdes en avstand på minst 200 mm fra annet utstyr eller gjenstander.

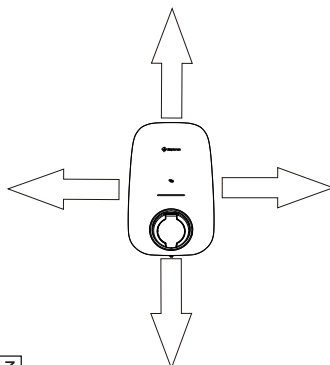

3

Installasjonshøyden er mellom 1400 og 1600 mm (fra gulvet til bunnen av laderkassen).

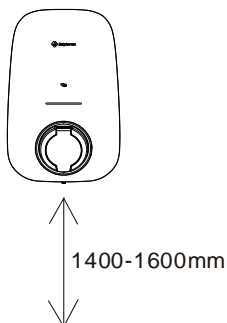

4

Installasjonsstedet må være fritt tilgjengelig.

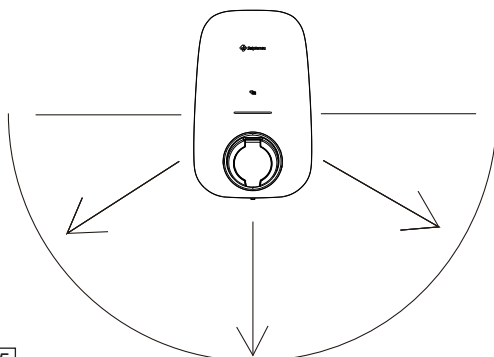

5

III. Leveringsomfang

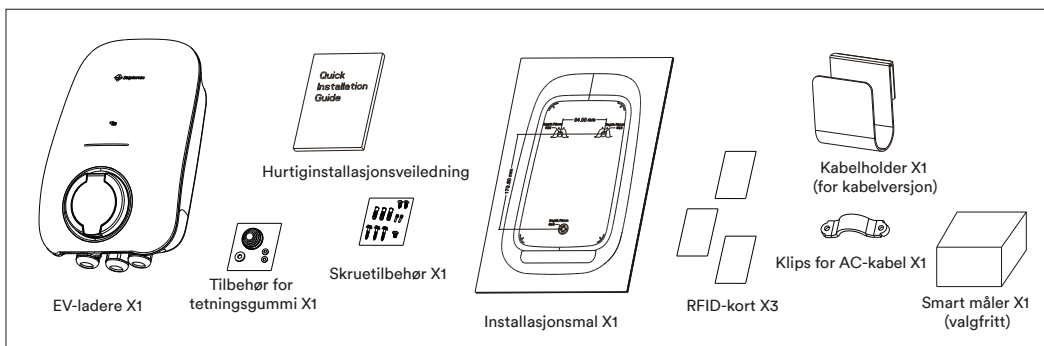

IV. Installasjon av elbillader

Fjerning av dekorativt deksel

1. Fjern den nedre skruen (A) på den flate arbeidsbenken.
2. Det anbefales å starte i bunnen av kassen (C) når du fjerner det dekorative dekelet (B).

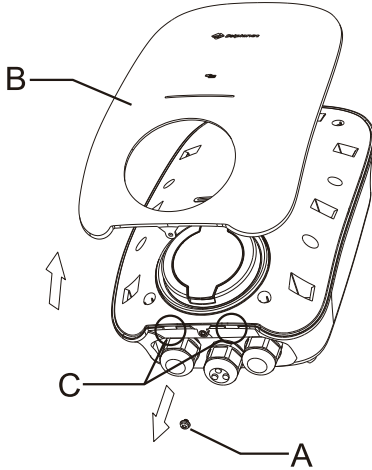

Bor tre $\Phi 10$ mm hull i en dybde på ca. 70 mm for monteringskruene.

1. Hold installasjonsmalen (A) mot veggen og sørg for at installasjonen er jevn ved å bruke et vater.
2. Merk plasseringen av de tre monteringshullene (B).
3. Bor tre monteringshull (B).
4. Sett veggpluggene (C) inn i monteringshullene (B).

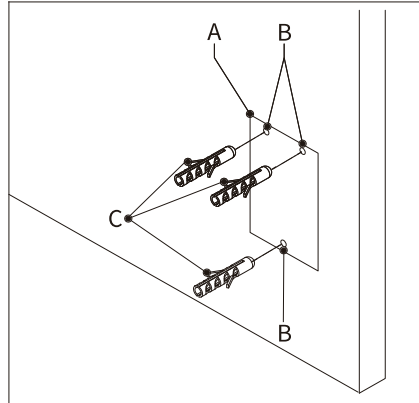

Innsettelse av de øvre monteringskruene

1. Monter de øvre monteringskruene (A) i de øvre hullene (B). Anbefalt tiltrekingsmoment er 4,4 Nm.
2. Pass på at skruen stikker en lengde X ut av veggen. Lengden X anbefales å være 3 mm (0,12 tommer).

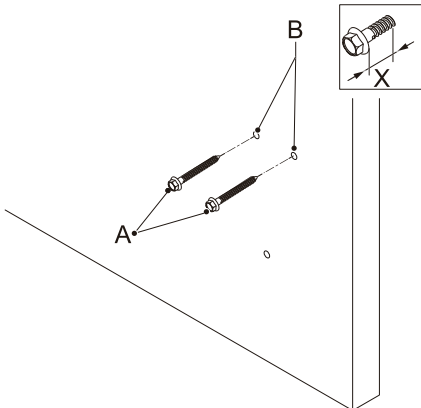

Installasjon av elbilladeren på veggen

1. Plasser åpningene (A) over de øvre monteringskruene (B).
- De øvre monteringskruene støtter elbilladeren.

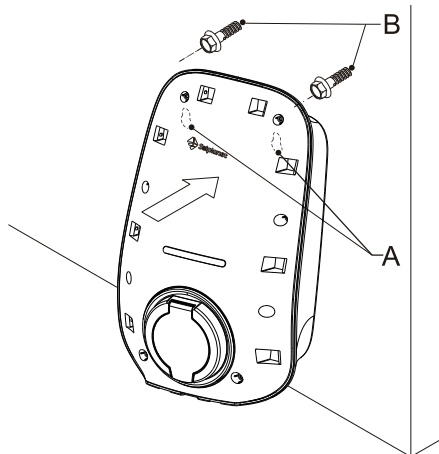

Fjerning av toppdeksel

1. Fjern alle åtte skruene fra kassen, du trenger ikke å fjerne antifallskruene fra toppdekslet (B).
2. Fjern toppdekslet (B) (Vær forsiktig med kabelen som kobles til toppdekslet på Ev-laderens uttaksmodell).

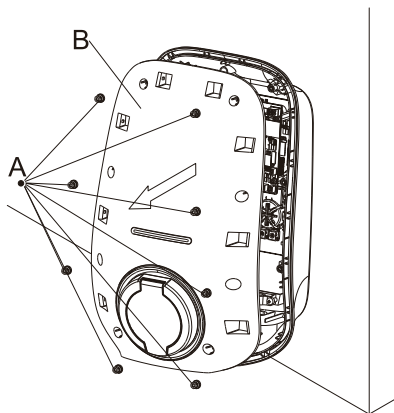

5

Montering av den indre skruen på nedre deksel

1. Skru skruen (A) gjennom tetningsgummien (B) som følger med tetningsgummitilbehøret. Monter deretter monteringskruen (A) for å feste dekslet til overflaten. Anbefalt tiltrekingsmoment er 4,4 Nm.

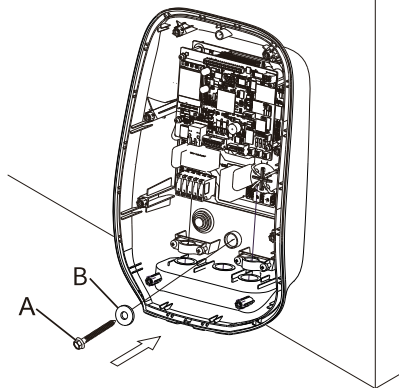

6

V. AC-tilkobling



- Alle elektriske installasjoner må utføres i samsvar med alle lokale og nasjonale forskrifter.
- Sørg for at alle strømkilder er elektrisk isolert før du foretar noen elektriske tilkoblinger.

Installasjon av den innkommende AC-kabelen

Det er to alternativer for å installere den innkommende vekselstrømledningen.

Alternativ 1

Gjennom kabelgjennomføringen (A) plassert i bunnen av kassen.

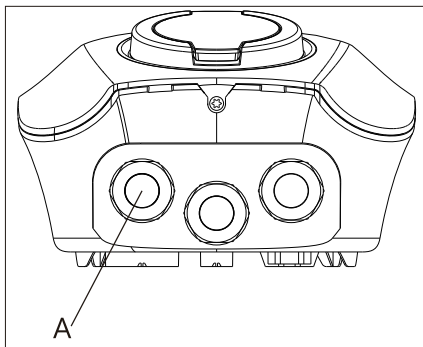

Alternativ 2

Ved å bore et hull gjennom gummipakningen på baksiden av kassen (A).

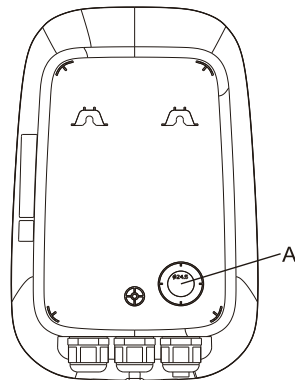

1. Fjern den innkommende AC-kabelen som vist nedenfor og klem kobberledningen til de riktige OT-terminal (i henhold til DIN 46228-4, må leveres av kunden).

En fase

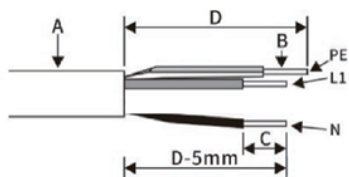

Gjenstand	Beskrivelse	Verdi
A	Ytre diameter	18-21mm
B	Tverrsnitt av kobberlederen	4-16mm ²
C	Kuttelengde for de isolerte lederne	12mm
D	Skjærelengde for kabelens ytterkappe	75mm

Merk: PE-lederen er minst 5 mm lengre enn L- og N-lederne.

Trefas

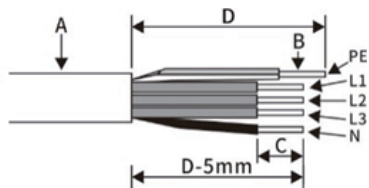

Gjenstand	Beskrivelse	Verdi
A	Ytre diameter	18-21mm
B	Tverrsnitt av kobberlederen	4-16mm ²
C	Kuttelengde for de isolerte lederne	12mm
D	Skjærelengde for kabelens ytterkappe	75mm

Merk: PE-lederen er minst 5 mm lengre enn L- og N-lederne.

2. Installer den innkommende AC-kabelen.

Alternativ 1

Fjern kabelgjennomføringen fra bunnen av kassen.

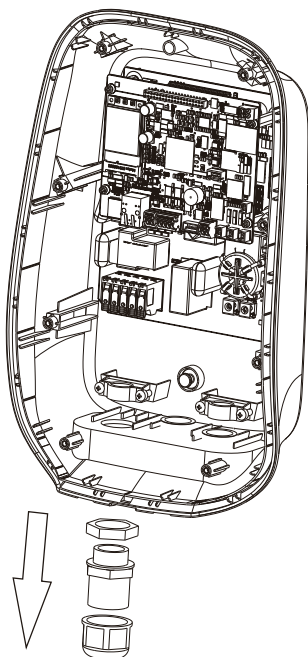

1

Tre den innkommende AC-kabelen gjennom kabelgjennomføringen, løsne mutteren (A).

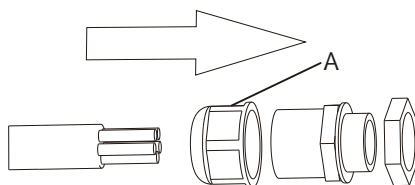

2

Monter kabelgjennomføringen i bunnen av kassen, fest mutteren (B). Fest deretter mutteren (A).

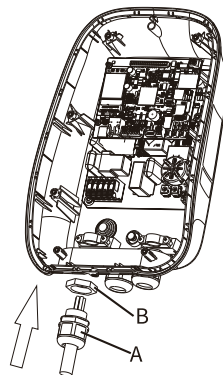

3

Alternativ 2

Avhengig av diameteren på den innkommende AC-kabelen, velg den passende sirkelen på gummipakningen for å penetrere.

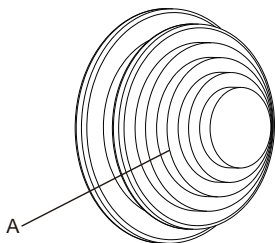

1

Installer gummipakningen (A) på baksiden av dekkelet (B).

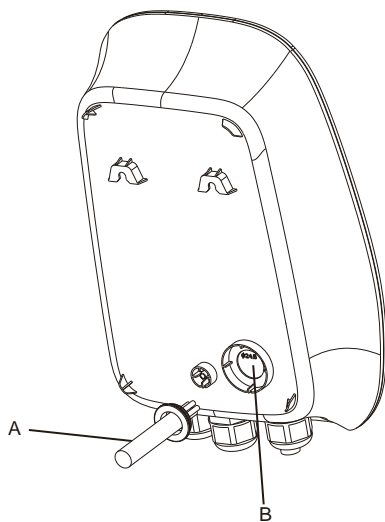

Tre matekabelen gjennom gummipakningen.

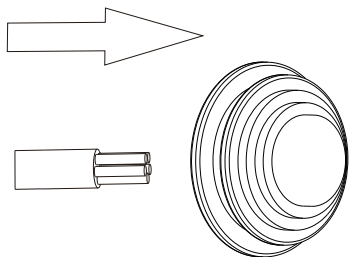

2

3

3. Fest kabelen (A) med kabelklemmen (B). Monter de to skruene (C) for å feste kabelen.

(For alternativ 1)

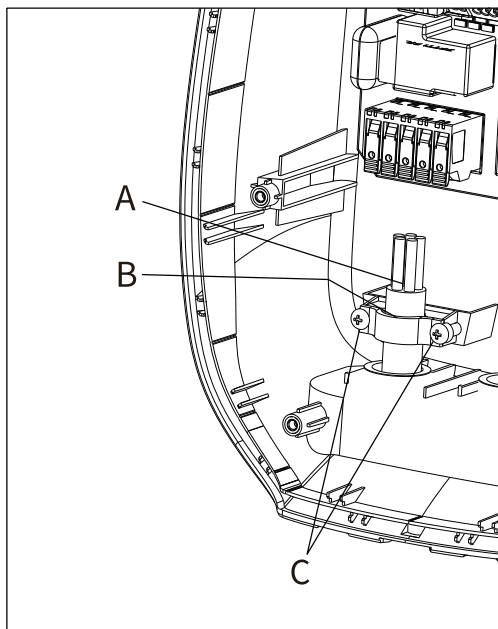

4. Avslutt den innkommende AC-ledningen

En fase

Løs kabelklemmene (A) på rekkeklemmen. Sett kablene inn i klemmen (B). Koble til kablene nedenfor:

1. AC-inngangsleder (C)
2. Nøytral leder (D)
3. Jordleder (E)

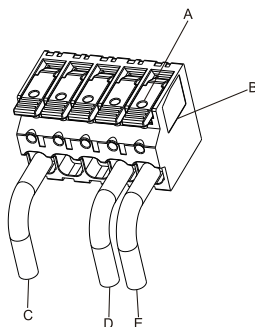

Trefas

Løs kabelklemmene (A) på rekkeklemmen. Sett kablene inn i klemmen (B). Koble til kablene nedenfor:

1. L1 (C)
2. L2 (F)
3. L3 (G)
4. Nøytral leder (D)
5. Jordleder (E)

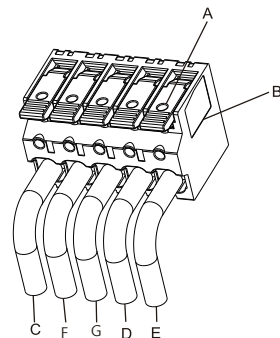

VI. Oppsettelse av kommunikasjon

Ethernet/LAN-tilkobling

1. Ethernet-kabelen må være av typen 100BaseTx med en RJ45-kontakt, pinbelegget på Ethernet-terminalen (RJ45) er som i tabellen nedenfor (for alternativet med Ethernet).

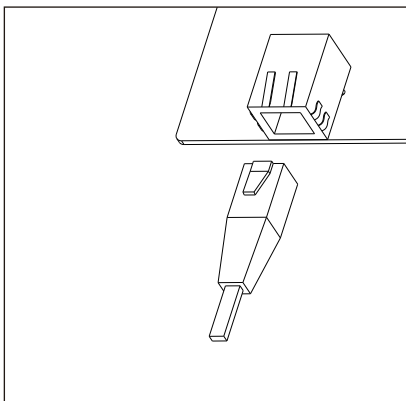

Pin	Navn	Beskrivelse
1	TX+	Transceiver data+
2	TX-	Transceiver data-
3	RX+	Mottakerdata+
4	N/C	Ikke tilkoblet
5	N/C	Ikke tilkoblet
6	RX-	Mottakerdata-
7	N/C	Ikke tilkoblet
8	N/C	Ikke tilkoblet

Anslutning av energimåtare

2. RS485-kabelns stifttildeling er som i tabellen nedan, en vanlig Ethernet-kabel anbefales. Avlås kabeln enligt figuren och pressa koppartråden till lämplig OT-terminal (enligt DIN 46228-4, tillhandahållen av kunden) om kabeln är en flexibel ledare med flera trådar. Kabelns andra ände ska anslutas till motsvarande terminaler på energimätaren, se manualen för energimätaren för ytterligare information.

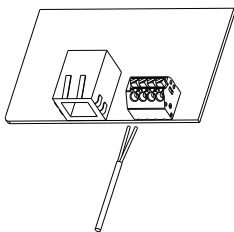

CN310 Pin	Navn	Beskrivelse
1	RS485A-1	For kommunikasjon med en energimåler
2	RS485B-1	
3	RS485A-2	For kommunikasjon med en energimåler
4	RS485B-2	

3. Fjern den midterste kabelgjennomføringen (A) nederst på kassen.

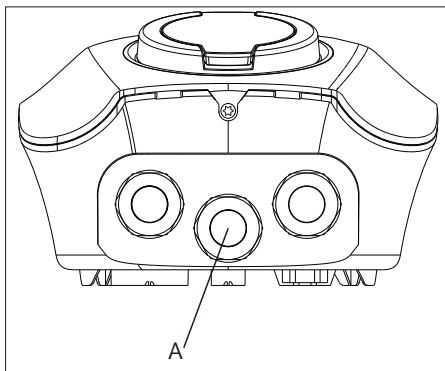

4. Fjern den ytre mutteren (A) og fjern deretter låsegummien (B). Sett deretter inn Ethernet-kabelen inn i hullet (C). Gjenta lignende trinn for RS485-kabelinstallasjonen.

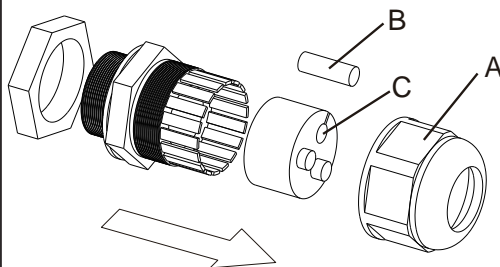

5. Monter kabelgjennomføringen og løs den ytre mutteren (A).

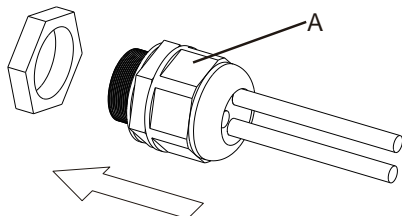

7. Sett RJ45-kontakten på Ethernet-kabelen inn i Ethernet RJ45-kontakten (A). Sett inn RS485-kabelen i RS485-kontakten (B).

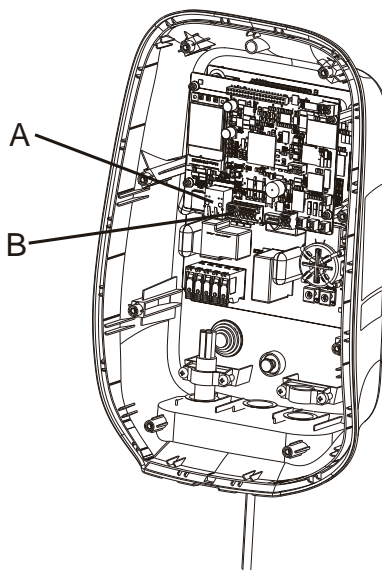

6. Monter kabelgjennomføringen i bunnen av kassen og fest mutteren (B), fest deretter mutteren (A).

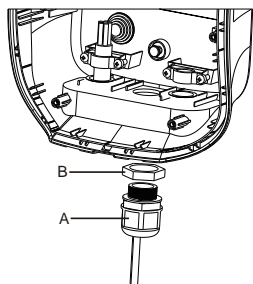

Sett inn 4G SIM-kort (4G-alternativ)

1. Sett inn SIM-kortet (A) i SIM-kortholderen (B). Kontroller at tilkoblingspunktene er riktig plassert.

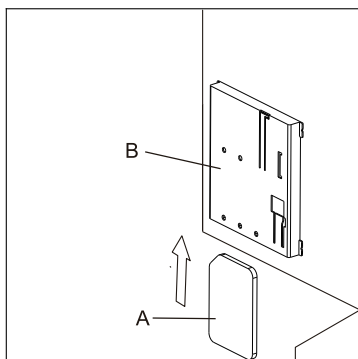

VII. Igangkjøring



Notice

Advarsel: Bruk kun denne distribusjonsprosedyren med Ai-Charging-appen for husholdningssapplikasjoner. For alle andre igangkjøringsmetoder, kontakt din lokale produsentens representant.

1. For å laste ned Ai-Charging-appen, skann QR-koden på siste side i denne veiledningen. Appen er kompatibel med Android-versjoner senere enn 8.0 og iOS-mobilversjoner 12.1 eller nyere.

2. Lukk bryteren som gir strøm til elbilladeren.



Advarsel:

Farlig spenning

Vær forsiktig når du arbeider med elektrisitet

Laderen er slått PÅ og en rekke egenkontroller igangsettes for å sikre at laderen fungerer riktig og sikkert.

Hvis laderen klarer selvsjekken, lyser LED-fargen grønt.

Hvis laderen mislykkes i selvkontrollen, lyser fargen på LED-en rødt.

3. Slik setter du opp elbilladeren:

Åpne og logg på Ai-Charging-appen.

Opprinnelig innstilling via Bluetooth.

Finne elbil-laderen i appen.

Når den første innstillingen er fullført:

Juster parameterinnstillingen tilsvarende for laderen.

Koble ditt elektriske kjøretøy til laderen.

Slå på laderen via appen eller ved å dra RFID-kortet.

Sjekk ladestrømmen og statusen via appen.

(For Wi-Fi-oppsett henviser vi til håndboken for Ai-ladeapp som er tilgjengelig på nettsiden vår).

VIII. Tilgang til deler

Fjerning av dekorativt deksel

1. Fjern følgende deler:
Skrue (A)
Dekorativt deksel (B)

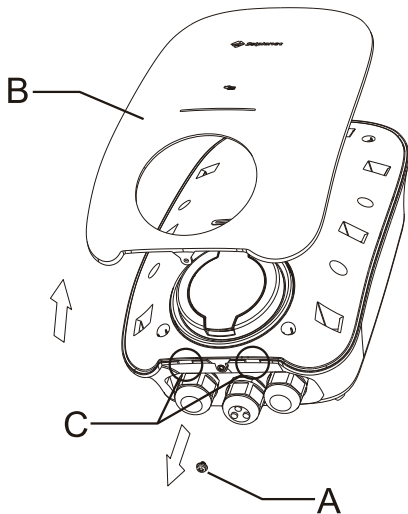

Montering av det dekorative deksel

1. Monter følgende deler:
Skrue (A)
Dekorativt deksel (B)

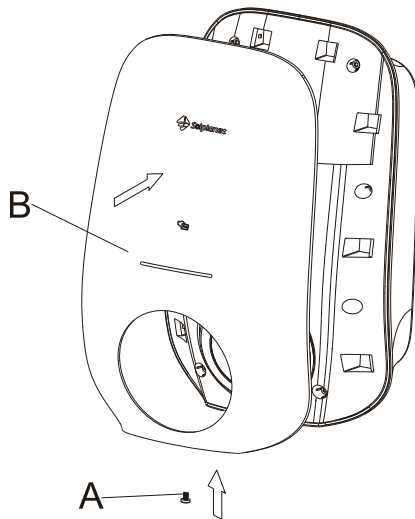

Fjerning av toppdeksel

1. Fjern følgende deler:
Skruer (A)
Toppeksel (B)

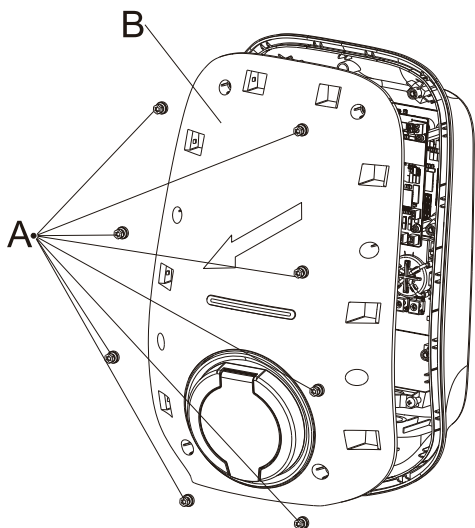

Montering av toppdekslet

1. Monter følgende deler:
Skruer (A)
Toppeksel (B)
Anbefalt tiltrekkingmoment er 0,8 Nm.

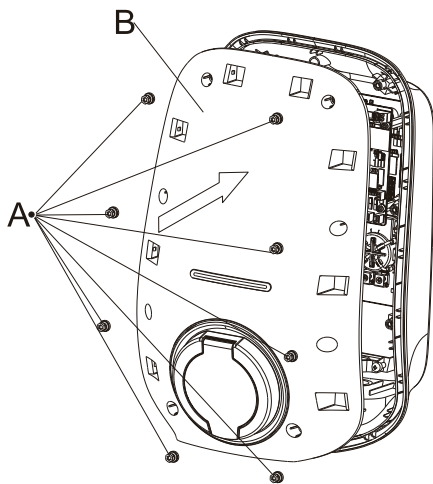

IX. EU-samsvarserklæring

Innenfor rammen av EU-direktiver:

- Elektromagnetisk kompatibilitet 2014/30/EU (L 96/79-106 , 29. mars 2014) (EMC)
- Lavspenningsdirektiv 2014/35/EU (L 96/357-374 , 29. mars 2014) (LVD)
- Radioutstyrsdirektiv 2014/53/EU (L 153/62-106 , 22. mai 2014) (RED)



AISWEI New Energy Technology (Yangzhong) Co., Ltd. bekrefter herved at ladere for elektroniske kjøretøy nevnt i dette dokumentet samsvarer med de grunnleggende kravene andre relevante bestemmelser i de ovennevnte direktivene.

Hele EU-samsvarserklæringen er tilgjengelig på www.solplanet.net.

X. Kontakt

Hvis du har tekniske problemer med produktene våre, vennligst kontakt vår service.

Skriv inn følgende informasjon når du sender inn en serviceforespørsel:

- Type av laderehnet
- Laderens serienummer
- Feilkode (LED-blink kode/status)
- Monteringssted
- Kjøpsbevis

Servicekontakt:

Nettside: <https://solplanet.net/contact-us/>

Du kan sende inn dine krav online ved å besøke nettstedet vår:

<https://solplanet.net/claims/>

Du vil få svar innen 24 timer.

AISWEI New Energy Technology (Yangzhong) Co., Ltd.

Adresse: No.588 Gangxing Road, Yangzhong Jiangsu, Kina

Nettside: <https://solplanet.net>

Android QR-kode



IOS QR-kode



I. Instrukcje

Przed zainstalowaniem, obsługą lub konserwacją tego produktu należy w pełni zapoznać się z treścią poniższej instrukcji szybkiej instalacji. Nieprzestrzeganie wszystkich wyszczególnionych instrukcji i procedur spowoduje unieważnienie gwarancji i w związku z tym firma Solplanet nie będzie ponosić odpowiedzialności za jakiegokolwiek roszczenia odszkodowawcze.

DANGER

- Nie otwierać ładowarki pod obciążeniem lub gdy nie jest ona odizolowana elektrycznie.
- Nie używać EV ładowarki, jeśli jest uszkodzona.
- Nie przedłużać kabla do ładowania za pomocą przedłużacza.
- Nie dotykać ani nie wkładać obcych przedmiotów do gniazda ładowarki lub wtyczki kabla.
- Nie instalować ładowarki w pobliżu materiałów łatwopalnych i wybuchowych.

WARNING

- Wszelkie prace przy urządzeniu mogą być wykonywane wyłącznie przez wykwalifikowany personel, który przeczytał i w pełni zrozumiał wszystkie informacje dotyczące bezpieczeństwa i wymagania instalacyjne zawarte w niniejszej instrukcji.
- Ładowarka EV musi znajdować się w miejscu niedostępnym dla dzieci.
- Ładowarka EV musi być podłączona do przewodu uziemienia ochronnego.
- Instalacja elektryczna musi być zgodna ze wszystkimi obowiązującymi lokalnymi wymogami, normami i wytycznymi dotyczącymi bezpieczeństwa.
- W ładowarce EV nie wolno dokonywać żadnych modyfikacji, nie tylko mechanicznych czy elektrycznych.
- Komponenty nie mogą być zmieniane ani wymieniane przez użytkownika końcowego ani niewykwalifikowany personel.

II. Środowisko montażowe

WARNING

- Zagrożenie dla życia z powodu pożaru lub wybuchu.
- Pomimo nienagannej konstrukcji, w przypadku nieprawidłowej instalacji lub montażu w nieodpowiednim miejscu, urządzenia elektryczne mogą być przyczyną pożarów. Może to doprowadzić do śmierci lub poważnych obrażeń.
- Nie należy montować ładowarki EV w miejscach, w których znajdują się wysoce łatwopalne materiały lub gazy.
- Nie należy montować ładowarki EV w miejscach zagrożonych wybuchem.

Wymagania dotyczące miejsca montażu:

- Należy unikać wystawiania ładowarki EV na bezpośrednie działanie promieni słonecznych.
- Powierzchnia do montażu ładowarki EV musi być wykonana z materiału niepalnego.
- Zaleca się, aby miejsce to zapewniało ochronę przed deszczem, bieżącą wodą lub innymi płynami.
- Miejsce musi posiadać odpowiednią wentylację.
- Powierzchnia montażowa musi wynosić co najmniej 230 mm x 360 mm.

Instalacja wymaga co najmniej powierzchni 230 mm x 360 mm.

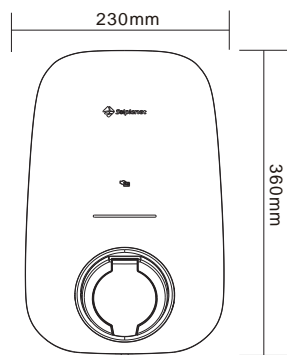

1

Do montażu musi być dostępna solidna i równa powierzchnia nośna, np. beton lub mur.

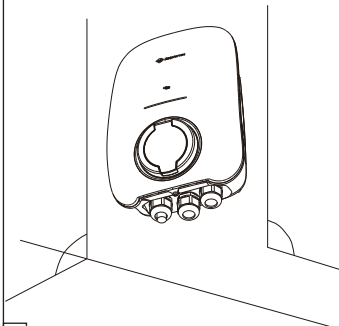

2

Należy zachować minimalny odstęp 200 mm od innych urządzeń lub przedmiotów.

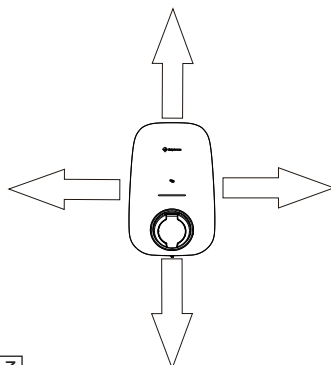

3

Wysokość montażu wynosi od 1400 do 1600 mm (od podłogi do spodu obudowy ładowarki EV).

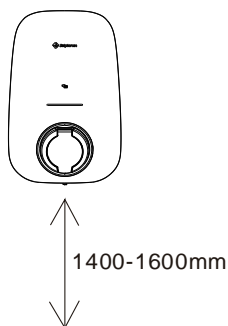

4

Miejsce montażu musi być łatwo dostępne.

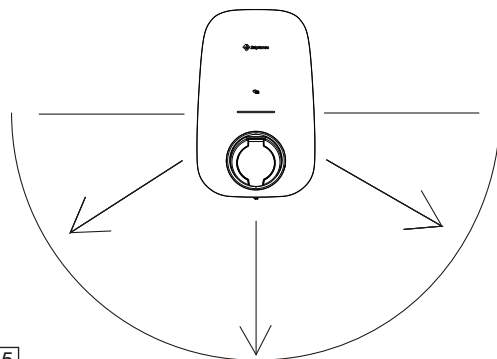

5

III. Zakres dostawy

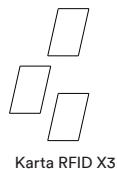
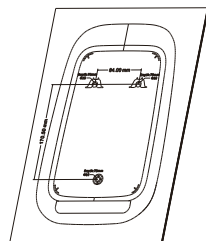

IV. Montaż ładowarki EV

Zdejmowanie osłony dekoracyjnej

1. Odkręcić dolną śrubę (A) na płaskim stole warsztatowym.
2. Zaleca się, aby podczas zdejmowania osłony dekoracyjnej (B) zacząć od dołu obudowy (C).

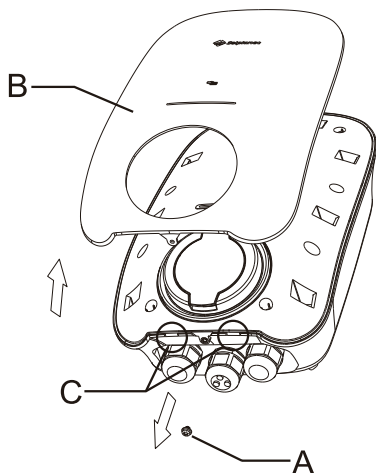

Wywiercić trzy otwory o średnicy 10 mm na głębokość około 70 mm pod śruby mocujące

1. Przytrzymać szablon montażowy (A) przy ścianie i za pomocą poziomicy sprawdzić, czy instalacja jest wypoziomowana.
2. Zaznaczyć miejsce na trzy otwory montażowe (B).
3. Wywiercić trzy otwory montażowe (B).
4. Włożyć kołki rozporowe (C) do otworów montażowych (B).

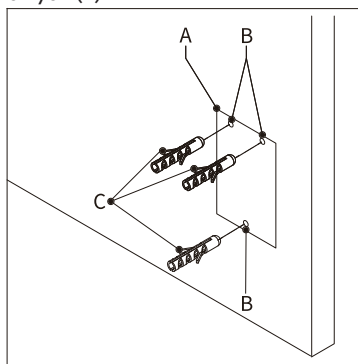

Wkładanie górnych śrub mocujących

1. Zamontować górne śruby mocujące (A) w górnych otworach (B). Zalecany moment dokręcania to 4,4 Nm.
2. Sprawdzić, czy śruba wystaje ze ściany na długość X. Zaleca się, aby długość X wynosiła 3 mm (0,12 cala).

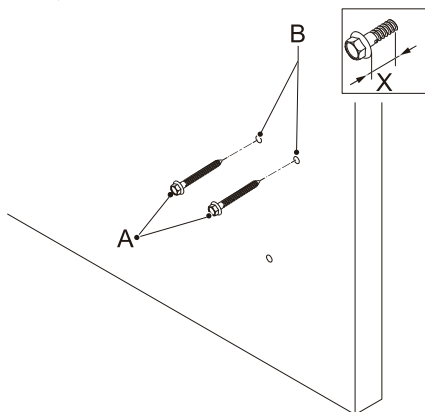

Montaż ładowarki EV na ścianie

1. Umieścić otwory (A) nad górnymi śrubami mocującymi (B).
Górne śruby mocujące podtrzymują ładowarkę EV.

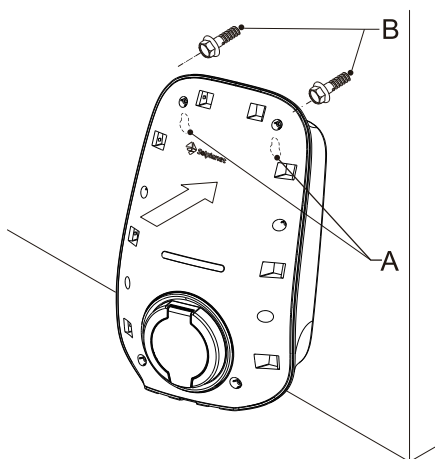

Zdejmowanie pokrywy czołowej

1. Wykręcić wszystkie osiem śrub z obudowy. Nie trzeba wyjmować z pokrywy czołowej (B) śrub zabezpieczających przed spadnięciem.
2. Zdjąć pokrywę czołową (B) (Zwrócić uwagę na kabel, który wchodzi do pokrywy czołowej w gniazdkowej wersji ładowarki EV).

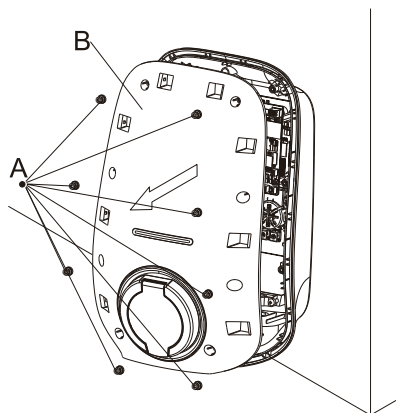

Montaż śruby wewnętrznej na pokrywie tylnej

1. Przełożyć śrubę (A) przez gumową uszczelkę (B) znajdującą się w uchwycie uszczelki. Następnie zamontować śrubę montażową (A), aby przymocować obudowę do powierzchni. Zalecany moment dokręcania to 4,4 Nm.

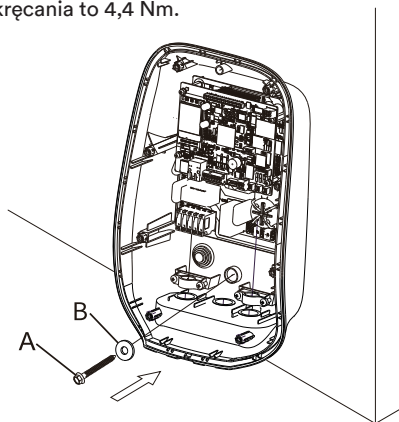

- Wszystkie instalacje elektryczne muszą być wykonane zgodnie z lokalnymi i krajowymi przepisami.
- Przed wykonaniem jakichkolwiek połączeń elektrycznych należy upewnić się, że wszystkie.

Instalacja dochodzącego kabla zasilającego AC

Istnieją dwie możliwości instalacji dochodzącego kabla zasilającego AC.

Opcja 1

Przez dławik kablowy (A) znajdujący się na spodzie obudowy.

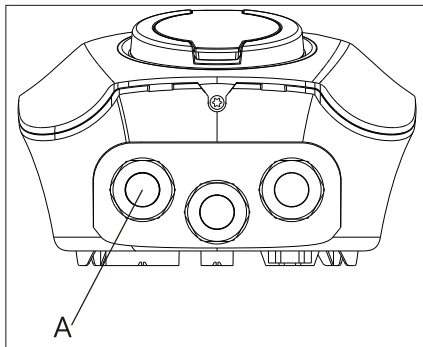

Opcja 2

Wywiercić otwór przez gumową uszczelkę znajdującą się z tyłu obudowy (A).

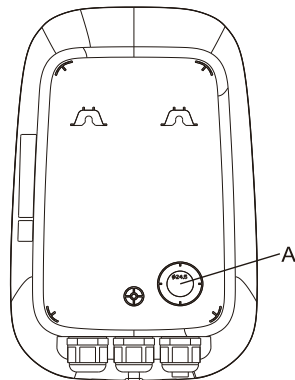

1. Zdjąć izolację z dochodzącego kabla zasilającego AC w sposób pokazany poniżej i zacisnąć miedzianą żyłę w odpowiednim zacisku OT (zgodnie z normą DIN 46228-4, w gestii klienta).

Jednofazowy

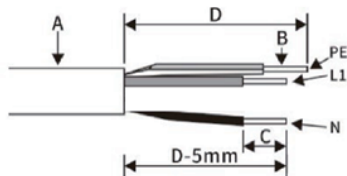

Element	Opis	Wartość
A	Średnica zewnętrzna	18-21mm
B	Przekrój przewodu miedzianego	4-16mm ²
C	Długość ściągania izolacji z izolowanych przewodów	12mm
D	Długość ściągania powłoki zewnętrznej kabla	75mm

Uwaga: Żyła PE jest dłuższa o co najmniej 5 mm od przewodów żył L i N.

Trójfazowy

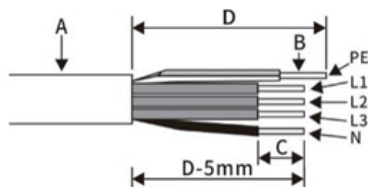

Element	Opis	Wartość
A	Średnica zewnętrzna	18-21mm
B	Przekrój przewodu miedzianego	4-16mm ²
C	Długość ściągania izolacji z izolowanych przewodów	12mm
D	A kábel külső burkolatának lecsupaszítási hossza	75mm

Uwaga: Żyła PE jest dłuższa o co najmniej 5 mm od przewodów żył L i N.

2. Zainstalować dochodzący kabel zasilający AC.

Opcja 1

Wyjąć dławik kablowy z dołu obudowy.

1

Przeciągnąć dochodzący przewód zasilający AC przez dławik kablowy, poluzować nakrętkę (A).

2

Zamontować dławik kablowy na spodzie obudowy, przykręcić nakrętkę (B). Następnie przykręcić nakrętkę (A).

3

Opcja 2

W zależności od średnicy dochodzącego kabla zasilającego AC wybrać odpowiedni okrąg na gumowej uszczelce, przez który będzie on przechodził.

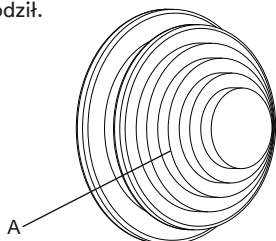

1

Przeciągnąć kabel wejściowy przez gumową uszczelkę.

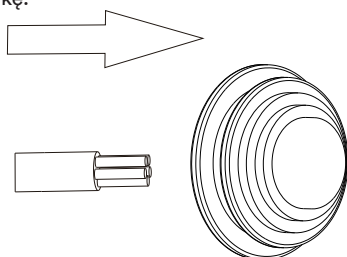

2

Zamontować gumową uszczelkę (A) z tyłu obudowy (B).

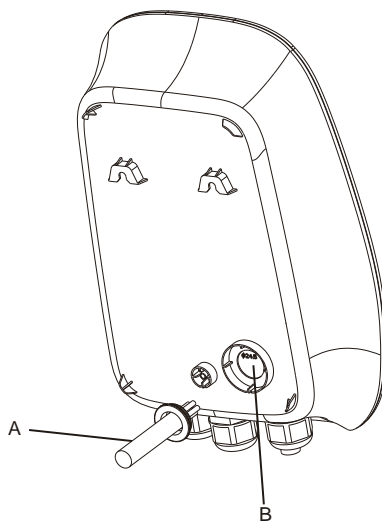

3

3. Przymocować kabel (A) za pomocą zacisku kablowego (B). Zamontować dwie śruby (C), aby zabezpieczyć kabel.

(Dotyczy opcji 1)

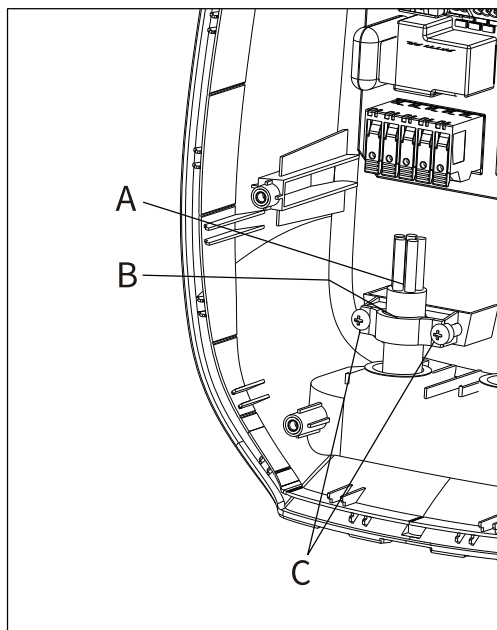

4. Zakończyć dochodzący kabel zasilający AC.

Jednofazowy

Poluzować zaciski kablowe (A) na bloku zaciskowym. Włożyć kable do bloku zaciskowego (B).

Podłączyć poniższe przewody:

1. Przewód wejściowy AC (C)
2. Przewód neutralny (D)
3. Przewód uziemiający (E)

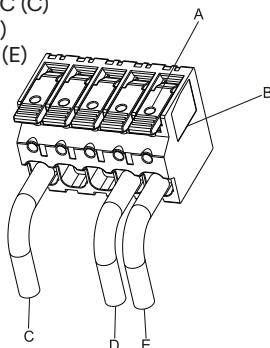

Trójfazowy

Poluzować zaciski kablowe (A) na bloku zaciskowym. Włożyć kabel do bloku zaciskowego (B).

Podłączyć poniższe przewody:

1. L1 (C)
2. L2 (F)
3. L3 (G)
4. Przewód neutralny (D)
5. Przewód uziemiający (E)

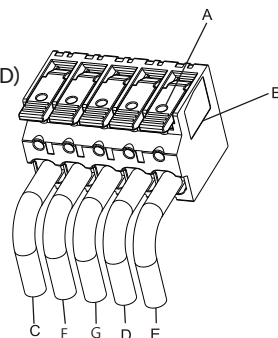

VI. Konfiguracja komunikacji

Połączenie Ethernet/LAN

1. Kabel ethernetowy powinien być typu 100BaseTx z wtyczką RJ45. Przyporządkowanie pinów w złączu ethernetowym (RJ45) jest takie, jak w poniższej tabeli (dotyczy wersji opcjonalnej z ethernetem).

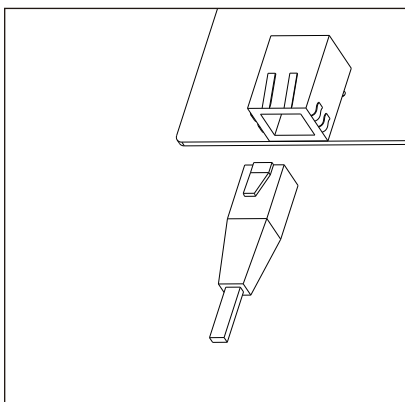

Pin	Nazwa	Opis
1	TX+	Nadawanie+
2	TX-	Nadawanie-
3	RX+	Odbieranie+
4	N/C	Niepodłączone
5	N/C	Niepodłączone
6	RX-	Odbieranie-
7	N/C	Niepodłączone
8	N/C	Niepodłączone

Podłączenie licznika energii

2. Przyporządkowanie pinów kabla RS485 jest takie, jak w tabeli poniżej, zaleca się stosowanie standardowego kabla Ethernet. Zdjąć izolację z żyły w sposób pokazany na rysunku i zacisnąć miedzianą żyłę w odpowiednim zacisku OT (zgodnie z normą DIN 46228-4, w gestii klienta), jeżeli przewód jest wielożyłowy. Drugi koniec kabla należy podłączyć do odpowiednich zacisków licznika energii. Więcej informacji na ten temat można znaleźć w instrukcji obsługi licznika energii.

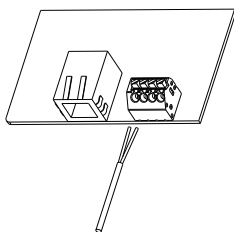

CN310 Pin	Nazwa	Opis
1	RS485A-1	Do komunikacji z licznikiem energii
2	RS485B-1	
3	RS485A-2	Do komunikacji z licznikiem energii
4	RS485B-2	

3. Wyjąć środkowy dławik kablowy (A) z dołu obudowy.

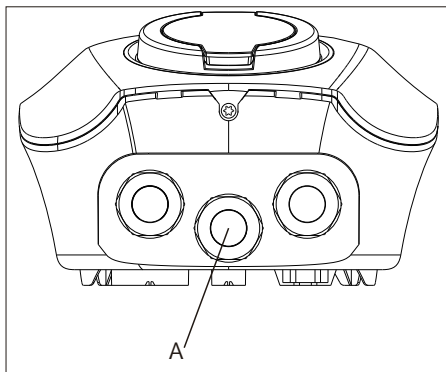

4. Odkręcić zewnętrzną nakrętkę (A), a następnie wyjąć gumę blokującą (B). Następnie włożyć kabel ethernetowy do otworu (C). Powtórzyć ten sam krok odnośnie montażu kabla RS485.

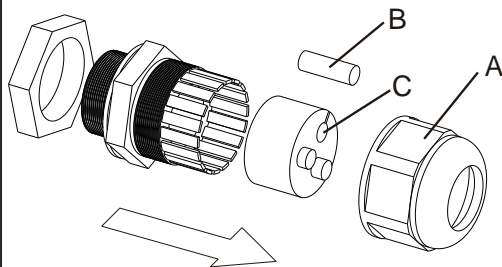

5. Założyć dławik kablowy i poluzować zewnętrzną nakrętkę (A).

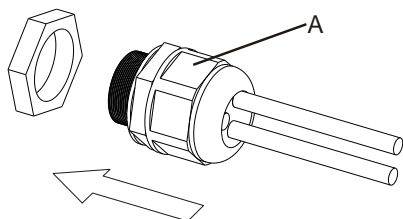

7. Włożyć wtyczkę RJ45 kabla Ethernet do gniazda Ethernet RJ45 (A). Włożyć kabel RS485 do gniazda RS485 (B).

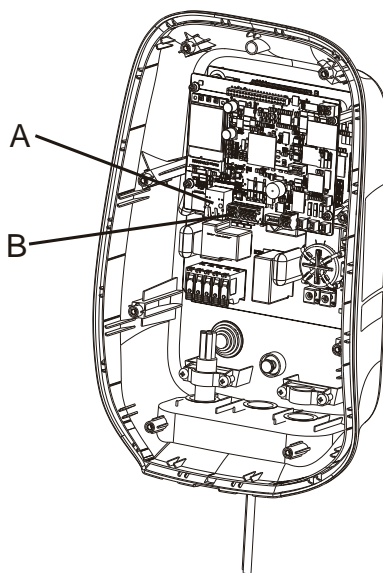

6. Zamontować dławik kablowy na dole obudowy i dokręcić nakrętkę (B), a następnie dokręcić nakrętkę (A).

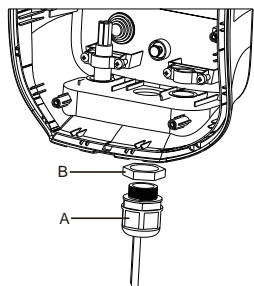

Wkładanie karty SIM 4G (opcja 4G)

1. Włożyć kartę SIM (A) do uchwyty na kartę sim (B). Upewnić się, że położenie punktów przyłączeniowych jest prawidłowe.

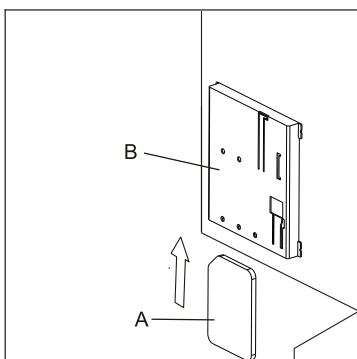

VII. Uruchomienie



Notice

Ostrzeżenie: Tę procedurę uruchamiania należy stosować wyłącznie w połączeniu z aplikacją Ai-Charging w zastosowaniach domowych. W przypadku innych metod uruchamiania należy skontaktować się z lokalnym przedstawicielem producenta.

1. Aby pobrać aplikację Ai-Charging, zeskanuj kod QR znajdujący się na ostatniej stronie tej instrukcji. Aplikacja jest kompatybilna z systemem Android w wersji nowszej niż 8.0 oraz systemem iOS w wersji 12.1 lub nowszej.

2. Zewrzeć wyłącznik zasilający ładowarkę EV.



Ostrzeżenie:

Niebezpieczne napięcie

Zachowaj ostrożność podczas pracy z prądem elektrycznym

Ładowarka włączy się i rozpocznie się seria automatycznych kontroli w celu sprawdzenia, czy ładowarka działa prawidłowo i bezpiecznie.

Jeśli ładowarka przejdzie pomyślnie automatyczne kontrole, dioda LED zaświeci się na zielono.

Jeśli ładowarka nie przejdzie pomyślnie automatycznych kontroli, dioda LED zaświeci się na czerwono.

3. Konfiguracja ładowarki EV:

Otwórz i zaloguj się do aplikacji Ai-Charging.

Wstępna konfiguracja przez Bluetooth.

Znajdź ładowarkę elektryczną w aplikacji.

Po zakończeniu wstępnej konfiguracji:

Dostosuj ustawienia parametrów odpowiednio do ładowarki.

Podłącz swój pojazd elektryczny do ładowarki.

Włącz ładowarkę przez aplikację lub przez przesunięcie karty RFID.

Zdejmowanie osłony dekoracyjnej

1. Zdemontować następujące części:
Śruba (A)
Osłona dekoracyjna (B)

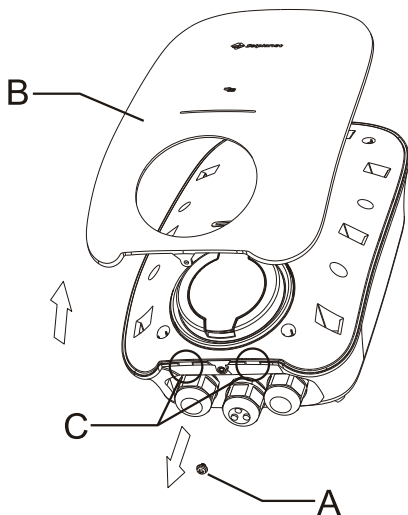

Montaż osłony dekoracyjnej

1. Zamontować następujące części:
Śruba (A)
Osłona dekoracyjna (B)

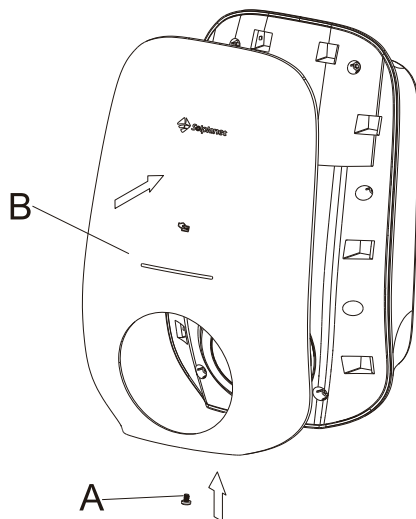

Zdejmowanie pokrywy czołowej

1. Zdemontować następujące części:
Śruby (A)
Pokrywa czołowa (B)

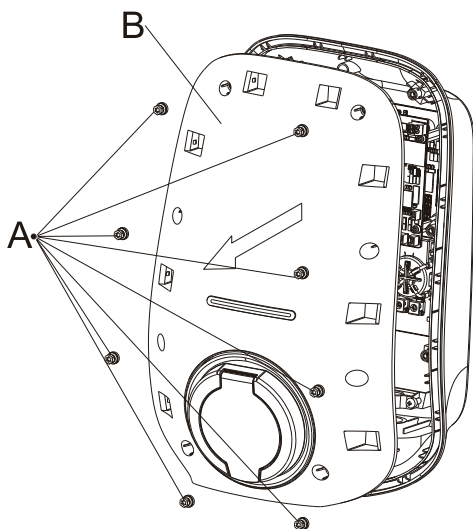

Montaż pokrywy czołowej

1. Zamontować następujące części:
Śruby (A)
Pokrywa czołowa (B)
Zalecany moment dokręca nia to 0,8 Nm.

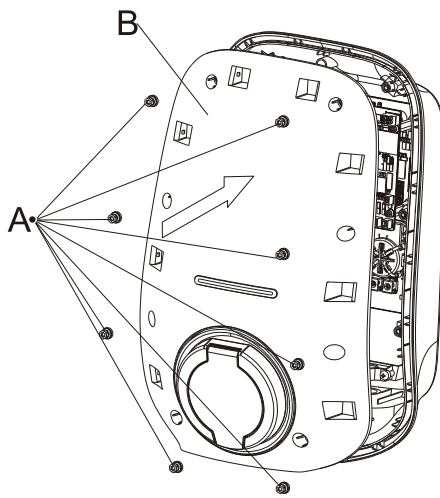

IX. Deklaracja zgodności UE

W zakresie dyrektyw UE:

- Kompatybilność elektromagnetyczna 2014/30/EU (L 96/79-106, 29 marca 2014)(EMC)
- Dyrektywa niskonapięciowa 2014/35/EU (L 96/357-374, 29 marca 2014) (LVD)
- Dyrektywa w sprawie urządzeń radiowych 2014/53/UE (L 153/62-106, 22 maja 2014) (RED)



AISWEI New Energy Technology (Yangzhong) Co., Ltd. potwierdza niniejszym, że ładowarki do pojazdów elektrycznych wymienione w tym dokumencie są zgodne z podstawowymi wymaganiami i innymi odpowiednimi postanowieniami wyżej wymienionych dyrektyw.

X. Kontakt

W przypadku jakichkolwiek problemów technicznych z produktami, prosimy o kontakt z naszym serwisem. Podczas inicjowania zgłoszenia serwisowego należy podać następujące informacje:

- Typ urządzenia ładującego
- Numer seryjny ładowarki
- Kod błędu (kod/stan migania diody LED)
- Miejsce montażu
- Dowód zakupu

Kontakt serwisowy:

Strona internetowa: <https://solplanet.net/contact-us/>

Możesz złożyć wniosek online, odwiedzając stronę internetową:

<https://solplanet.net/claims/>

Otrzymasz odpowiedź w ciągu 24 godzin

AISWEI New Energy Technology (Yangzhong) Co, Ltd.

Add: No.588 Gangxing Road, Yangzhong Jiangsu, Chiny

Web: <https://solplanet.net>

Kod QR Android



Kod QR IOS



I. Instruções de segurança

Antes de instalar, utilizar ou efetuar a manutenção deste produto, é importante ler e certificar-se de que o conteúdo do seguinte Guia de instalação rápida é totalmente compreendido. O não cumprimento de todas as instruções e procedimentos especificados invalidará a garantia e, como tal, a Solplanet não será responsável por quaisquer pedidos de indemnização.

PERIGO

- Não abra o carregador de VE sob carga ou quando este não estiver isolado eletricamente.
- Não utilize o carregador de VE se este estiver danificado.
- Não estenda o cabo de carregamento com um cabo de extensão.
- Não toque ou insira objetos estranhos na tomada do carregador ou na ficha do cabo.
- Não instale o carregador próximo a materiais inflamáveis, explosivos ou combustíveis.

AVISO

- Todos os trabalhos efetuados no equipamento só devem ser realizados por pessoal qualificado que tenha lido e compreendido plenamente todas as informações de segurança e requisitos de instalação contidos neste guia.
- O carregador de VE deve estar fora do alcance das crianças.
- O carregador de VE deve ser ligado a um condutor de ligação à terra de proteção.
- A instalação elétrica deve cumprir todos os requisitos de segurança locais aplicáveis, normas e diretrizes.
- Nenhuma modificação, não limitada a mecânica ou elétrica, deve ser feita no carregador de VE.
- Os componentes não devem ser alterados ou substituídos pelo utilizador final ou por pessoal não

II. Ambiente de Instalação

AVISO

- Perigo de vida devido a incêndio ou explosão.
- Apesar de sua construção cuidadosa, se instalados incorretamente ou montados em locais inadequados, os dispositivos elétricos podem causar incêndios. Isto pode resultar em morte ou lesões graves.
- Não monte o carregador de VE em áreas contendo materiais ou gases altamente inflamáveis.
- Não monte o carregador de VE em locais com risco de explosão.

Requisitos do local de montagem:

- Evite expor o carregador de VE à luz solar direta.
- A superfície de montagem do carregador de VE deve ser de material não inflamável.
- Recomenda-se que o local ofereça proteção contra a chuva, água corrente ou outros líquidos.
- O local deve oferecer ventilação adequada.
- A área da superfície de instalação deve ser, no mínimo, 230 mm x 360 mm.

A instalação requer pelo menos uma área de 230 mm x 360 mm.

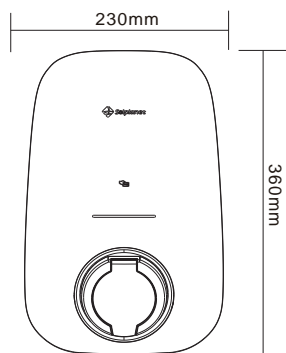

1

Uma superfície sólida e plana, por exemplo, de cimento ou alvenaria, deve estar disponível para a montagem.

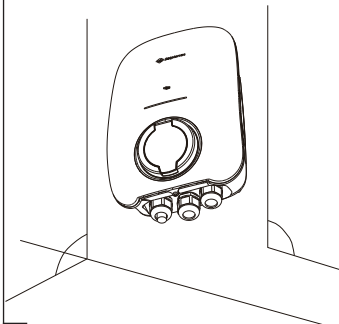

2

Deve ser mantida uma distância mínima de 200 mm em relação a outros equipamentos ou objetos.

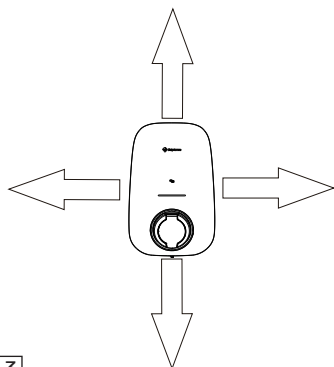

3

A altura da instalação deve ser de 1400 mm a 1600 mm (do chão até à parte inferior do compartimento do carregador de VE).

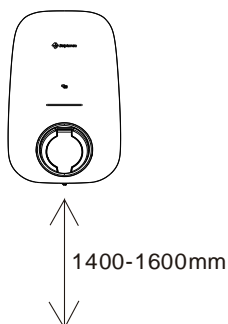

4

O local de instalação deve ter acesso livre.

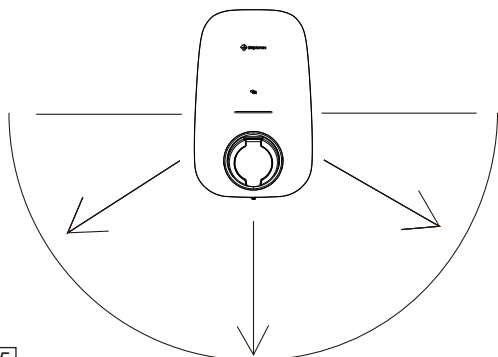

5

III. Escopo de entrega

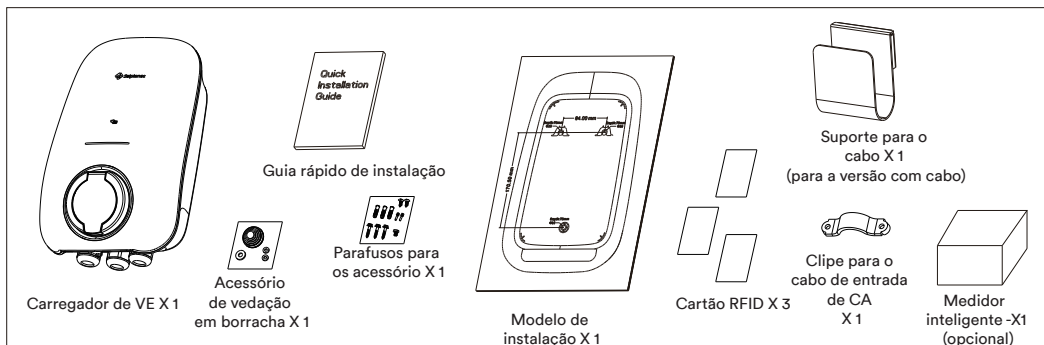

IV. Instalação do carregador de VE

Remover a tampa decorativa

1. Remova o parafuso inferior (A).
2. É recomendado começar no fundo do compartimento (C) ao remover a tampa decorativa (B).

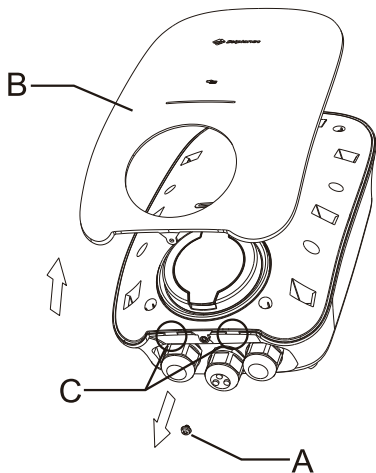

Faça três orifícios de $\Phi 10$ mm a uma profundidade de aproximadamente 70 mm para os parafusos de montagem

1. Segure o molde de instalação (A) contra a parede certifique-se de que a instalação está nivelada utilizando um nível.
2. Marque o local dos três orifícios de montagem (B).
3. Faça os três orifícios de montagem (B).
4. Insira as buchas (C) nos orifícios de montagem (B).

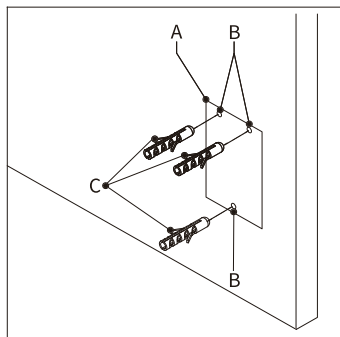

Inserir os parafusos de montagem superiores

1. Instale os parafusos de montagem superiores (A) nos orifícios superiores (B). O torque de aperto recomendado é de 4,4 Nm.
2. Certifique-se de que o parafuso sobressaia com um comprimento de X fora da parede. O comprimento de X recomendado é de 3 mm (0,12 pol.).

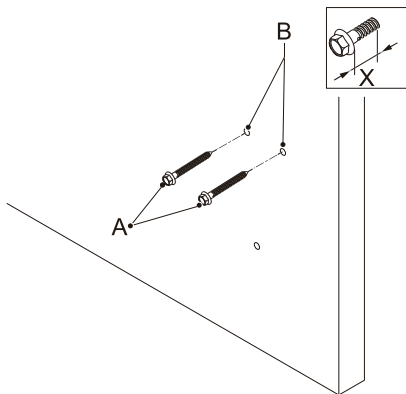

Instalar o carregador de VE na parede

1. Coloque as aberturas (A) sobre os parafusos de montagem superiores (B). Os parafusos de montagem superiores suportam o carregador VE.

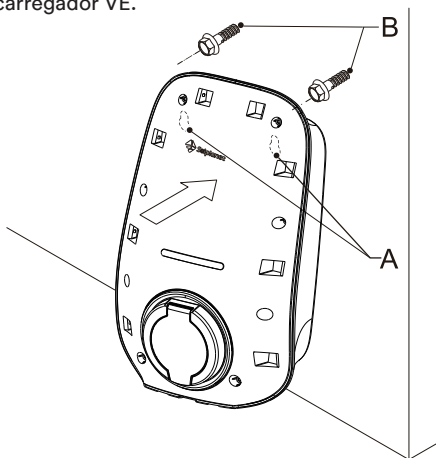

Remover a tampa superior

1. Remova os oito parafusos do compartimento. Não é necessário remover os parafusos antiqueda da tampa superior(B).
2. Remova a tampa superior (B). (Tenha cuidado com o cabo que se liga à tampa superior da versão com tomada do carregador de VE).

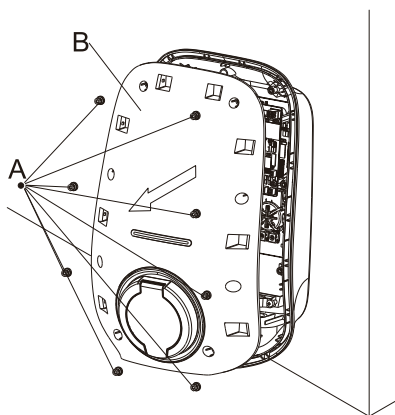

Instalar o parafuso interior na tampa inferior

1. Aperte o parafuso (A) através da borracha de vedação (B) localizada nos acessórios. Em seguida, instale o parafuso de montagem (A) para fixar o compartimento à superfície. O torque de aperto recomendado é de 4,4 Nm.

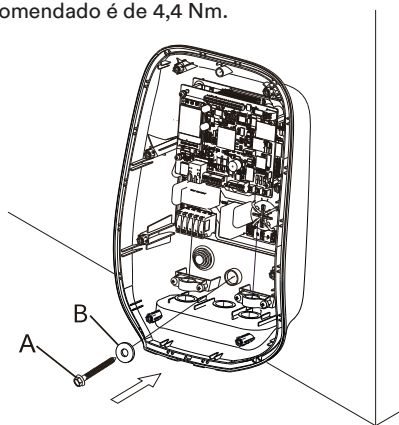

V. Ligação CA



- Todas as instalações elétricas devem ser feitas em conformidade com as regras locais e nacionais.
- Certifique-se de que todas as fontes de energia foram isoladas eletricamente antes de realizar qualquer conexão elétrica.

Instalar o cabo de alimentação CA de entrada

Há duas opções para a instalação do cabo de alimentação CA de entrada.

Opção 1

Através do prensa-cabos (A) localizado na parte inferior do compartimento.

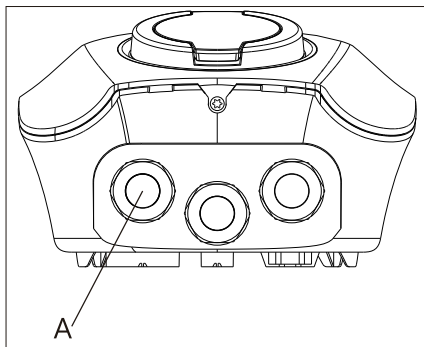

Opção 2

Faça um orifício através da vedação de borracha localizada na parte de trás do compartimento (A).

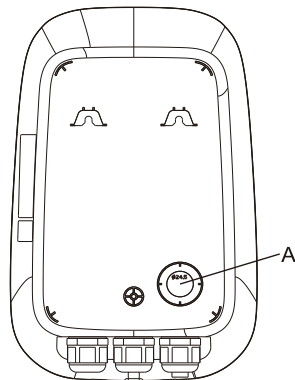

1. Desemcape o cabo de alimentação CA de entrada, como indicado abaixo, e prenda o fio de cobre ao terminal OT apropriado (de acordo com a norma DIN 46228-4, a ser fornecido pelo cliente).

Monofásico

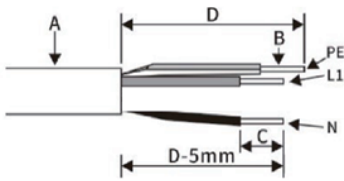

Objeto	Descrição	Valor
A	Diâmetro externo	18-21mm
B	Seção transversal do condutor de cobre	4-16mm ²
C	Comprimento para desemcapar os condutores isolados	12mm
D	Comprimento para desemcapar do revestimento exterior do cabo	75mm

Observação: O condutor de PE deve ser pelo menos 5 mm mais comprido do que os condutores L e N.

Trifásico

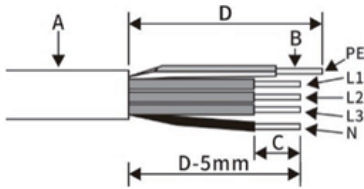

Objeto	Descrição	Valor
A	Diâmetro externo	18-21mm
B	Seção transversal do condutor de cobre	4-16mm ²
C	Comprimento para desemcapar os condutores isolados	12mm
D	Comprimento para desemcapar do revestimento exterior do cabo	75mm

Observação: O condutor de PE deve ser pelo menos 5 mm mais comprido do que os condutores L e N.

2. Instale o cabo de alimentação CA de entrada.

Opção 1

Remova o prensa-cabos da parte inferior do compartimento.

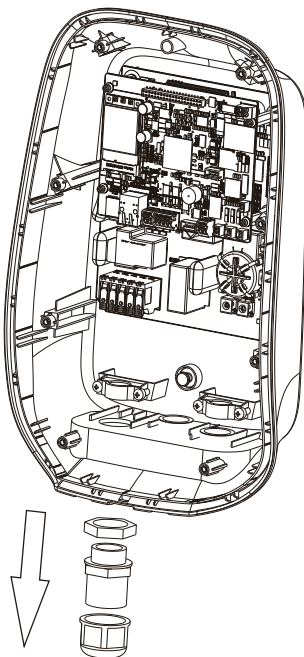

1

Enfie o cabo de alimentação CA de entrada através do prensa-cabos, solte a porca (A).

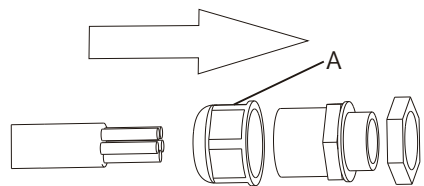

2

Instale o prensa-cabos no fundo do compartimento, aperte a porca (B). Em seguida, aperte a porca (A).

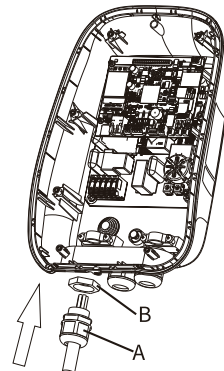

3

Opção 2

De acordo com o diâmetro do cabo de alimentação CA de entrada, selecione o círculo apropriado na vedação de borracha para inserir.

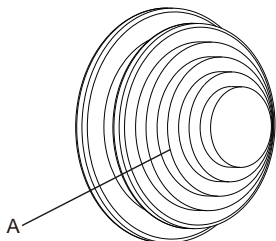

1

Instale a vedação de borracha (A) na parte de trás do compartimento (B).

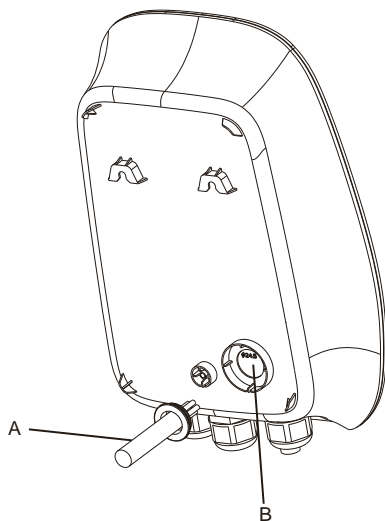

3

Insira o cabo de entrada através da vedação de borracha.

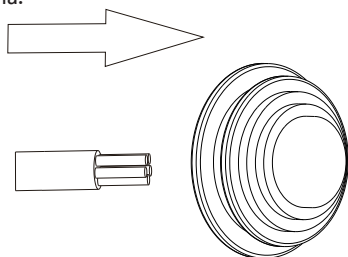

2

3. Fixe o cabo (A) com o clipe do cabo (B). Instale os dois parafusos (C) para fixar o cabo.

(Para a Opção 1)

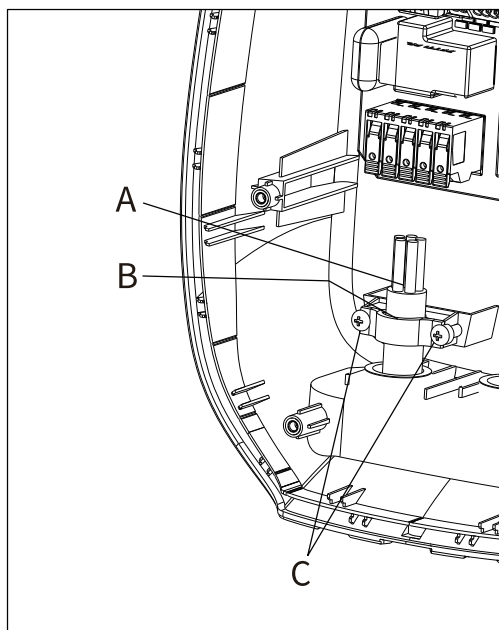

4. A passagem do cabo de alimentação CA de entrada esta finalizada.

Monofásico

Desaperte os grampos de cabo (A) do bloco de terminais. Insira os cabos no bloco de terminais (B).

Ligue os fios abaixo:

1. Fio de entrada CA (C)
2. Fio neutro (D)
3. Fio de ligação à terra (E)

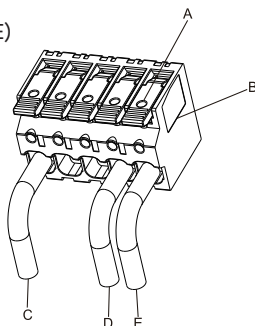

Trifásico

Desaperte os grampos de cabo (A) do bloco de terminais. Insira o cabo no bloco de terminais (B).

Ligue os fios abaixo:

1. L1 (C)
2. L2 (F)
3. L3 (G)
4. Fio neutro (D)
5. Fio de ligação à terra (E)

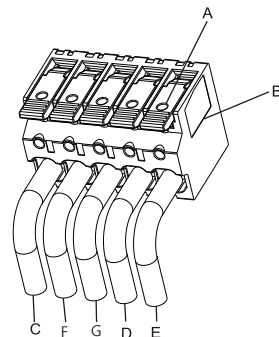

VI. Configuração da comunicação

Ligação Ethernet/LAN

1. O tipo de cabo Ethernet deve ser 100BaseTx com uma terminal RJ45. A atribuição de pinos do terminal Ethernet (RJ45) deve ser feita de acordo com a tabela a seguir (para a opção de versão com Ethernet).

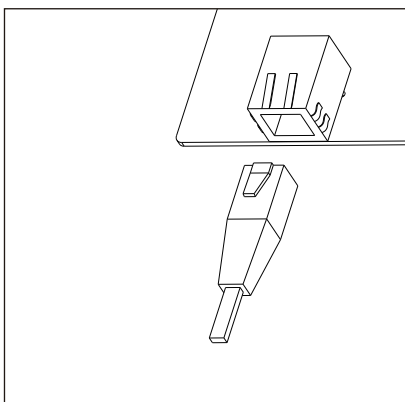

Pino	Nome	Descrição
1	TX+	Transmitir dados+
2	TX-	Transmitir dados-
3	RX+	Receber dados+
4	N/C	Não ligado
5	N/C	Não ligado
6	RX-	Receber dados-
7	N/C	Não ligado
8	N/C	Não ligado

Ligação do medidor de energia

2. A atribuição de pinos de cabo RS485 deve estar de acordo com a tabela abaixo. É recomendado um cabo Ethernet padrão. Desencape o fio como indicado na figura e prenda o fio de cobre ao terminal OT apropriado (de acordo com a norma DIN 46228-4, fornecido pelo cliente) se o cabo for condutor flexível multifilar. A outra extremidade do cabo deve ser ligada aos terminais correspondentes do medidor de energia. Consulte o manual do medidor de energia para obter mais informações.

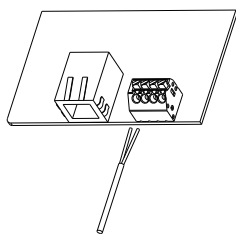

CN310Pin	Nome	Descrição
1	RS485A-1	Para comunicação com um medidor de energia
2	RS485B-1	
3	RS485A-2	Para comunicação com um medidor de energia
4	RS485B-2	

3. Remova o prensa-cabos do meio (A) na parte inferior do compartimento.

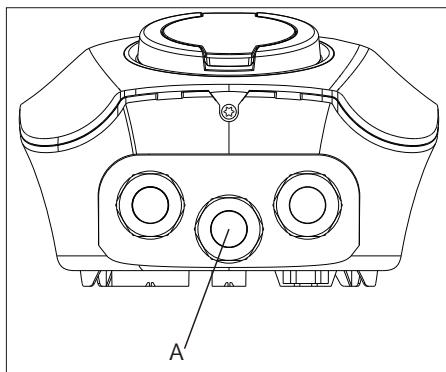

4. Remova a porca externa (A) e, em seguida, remova a borracha de bloqueio (B). Depois, insira o cabo Ethernet no orifício (C). Repita o processo para a instalação do cabo RS485.

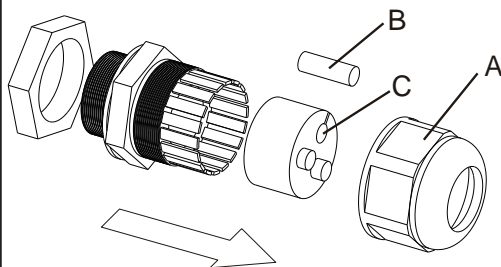

5. Monte o prensa-cabos e desaperte a porca externa (A).

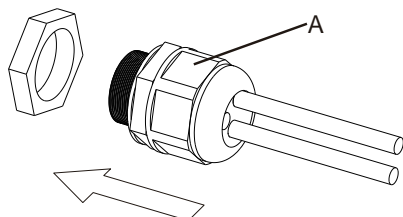

7. Coloque a o terminal RJ45 do cabo Ethernet na tomada Ethernet RJ45 (A). Coloque o cabo RS485 na tomada RS485 (B).

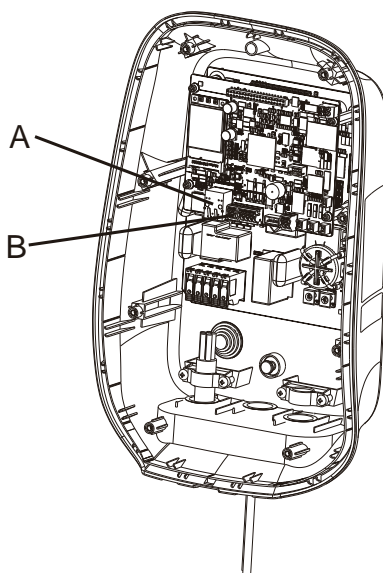

6. Instale o prensa-cabos na parte inferior do compartimento e aperte a porca (B). Em seguida, aperte a porca (A).

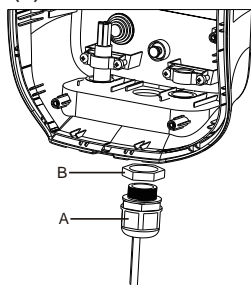

Inserir cartão SIM 4G (Opção 4G)

1. Insira o cartão SIM (A) no suporte de cartões SIM (B). Certifique-se de que a posição dos pontos de ligação está correta.

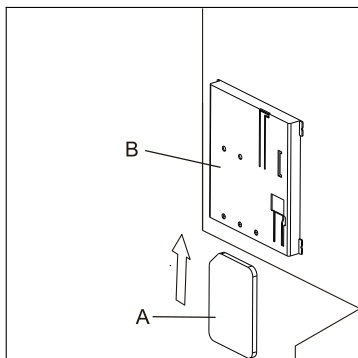

VII. Comissionamento



Advertência: Utilize este procedimento de comissionamento com o aplicativo Ai-Charging apenas para aplicações domésticas. Para todos os outros métodos de comissionamento, contate o seu representante local do fabricante.

1. Para baixar o aplicativo Ai-Charging, leia o QR code localizado na última página deste guia. Compatível com versões Android posteriores à 8.0 e versões móveis do iOS 12.1 ou posteriores.

2. Ligue o disjuntor que fornece a energia ao carregador de VE.



Advertência:

Tensão perigosa

Tenha cuidado ao trabalhar com eletricidade

O carregador iniciará e começará uma série de autoverificações, para garantir que o carregador funcione corretamente e em segurança.

Se o carregador passar a autoverificação, o LED verde irá acender.

Se o carregador falhar a autoverificação, o LED vermelho irá acender.

3. Para configurar o carregador de VE:

Abra o aplicativo Ai-Charging.

Configuração pelo Bluetooth

Encontre o Carregador VE no aplicativo.

Ajuste a definição dos parâmetros em conformidade para o carregador.

Conecte o seu veículo elétrico ao carregador.

Ligue o carregador através do aplicativo ou passando o cartão RFID.

Verifique a corrente de carga e o estado através do aplicativo.

(Para configuração Wi-Fi, consulte o manual do aplicativo Ai-Charging que encontrar no nosso site).

VIII. Acesso a peças

Remover a tampa decorativa

1. Remova as seguintes peças:

Parafuso (A)

Tampa decorativa (B)

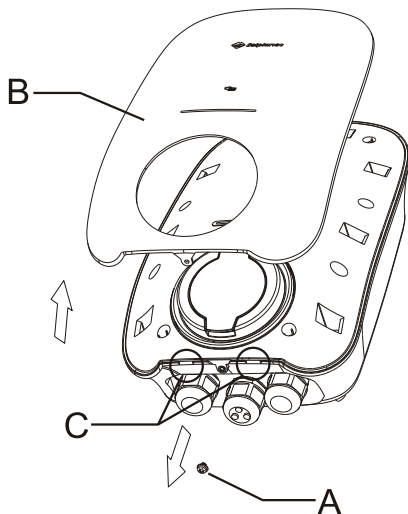

Instalar a tampa decorativa

1. Instale as seguintes peças:

Parafuso (A)

Tampa decorativa (B)

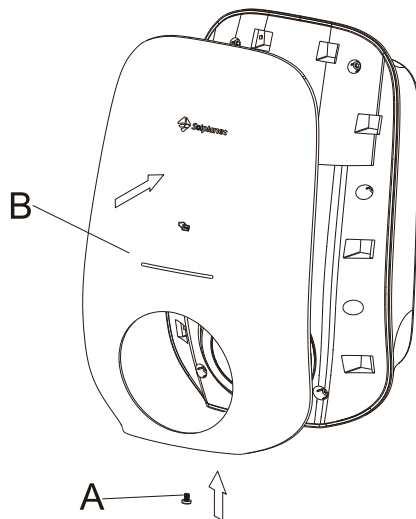

Remover a tampa superior

1. Remova as seguintes peças:

Parafusos (A)

Tampa superior (B)

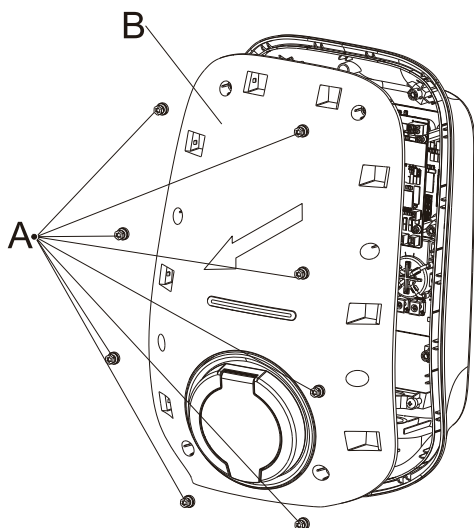

Instalar a tampa superior

1. Instale as seguintes peças:

Parafusos (A)

Tampa superior (B)

O torque de aperto recomendado é de 0,8 Nm.

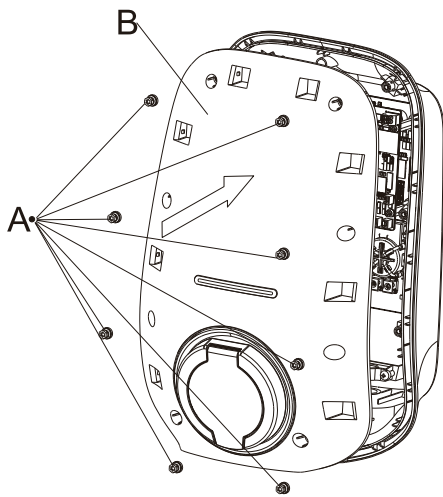

IX. Declaração de conformidade da UE

No âmbito das diretivas da UE:

- Compatibilidade eletromagnética 2014/30/EU (L 96/79-106 , 29 de março de 2014)(EMC)
- Diretiva de baixa tensão 2014/35/UE (L 96/357-374 , 29 de março de 2014)(LVD)
- Diretiva sobre equipamento de rádio 2014/53/UE (L 153/62-106 , 22 de maio de 2014)(RED)



A AISWEI New Energy Technology (Yangzhong) Co., Ltd. confirma aqui que os carregadores de VE mencionados neste documento estão em conformidade com os requisitos fundamentais e outras disposições relevantes das diretivas acima mencionadas.

A Declaração de Conformidade da UE pode ser encontrada na íntegra em www.solplanet.net.

X. Contato

Se tiver algum problema técnico com os nossos produtos, contate o nosso apoio ao cliente. Forneça as seguintes informações quando iniciar um pedido de apoio:

- Tipo de dispositivo carregador
- Número de série do carregador
- Código de erro (código de intermitência/estado do LED)
- Local de instalação
- Nota fiscal de compra

Você pode enviar as suas reclamações online através do nosso site:

<https://solplanet.net/claims/>

Receberá uma resposta no prazo de 24 horas.

AISWEI New Energy Technology (Yangzhong) Co, Ltd.

Morada: No.588 Gangxing Road, Yangzhong Jiangsu, China

Site: <https://solplanet.net>

SOLPLANET BRASIL

Contato: 0800 606 6016

Fone Vendas: +55 51 99800 8500

Email vendas: sales.br@solplanet.net

Código QR Android



Código QR iOS



I. Säkerhetsanvisningar

Innan du installerar, använder eller underhåller den här produkten är det viktigt att du läser och säkerställer att innehållet i följande snabbinstallationsguide är fullständigt förstått. Om inte alla angivna instruktioner och förfaranden följs, upphör garantin att gälla och Solplanet kan därför inte hållas ansvarigt för eventuella skadeståndskrav.

DANGER

- Öppna inte EV-laddaren under belastning eller när den inte är elektriskt isolerad.
- Använd inte EV-laddaren om den är skadad.
- Förläng inte laddningskabeln med en förlängningskabel.
- Rör inte vid eller för in främmande föremål i laddningsuttaget eller kabelkontakten.
- Installera inte laddaren i närheten av brandfarliga, explosiva eller brännbara material.

WARNING

- Allt arbete på utrustningen får endast utföras av kvalificerad personal som har läst och till fullo förstått all säkerhetsinformation och alla installationskrav som finns i den här handboken.
- EV-laddaren måste vara utom räckhåll för barn.
- EV-laddaren måste vara ansluten till en skyddande jordledare.
- Den elektriska installationen måste uppfylla alla tillämpliga lokala säkerhetskrav, standarder och riktlinjer.
- Inga ändringar, inte begränsade till mekaniska eller elektriska, får göras på EV-laddaren.
- Komponenter får inte ändras eller bytas ut av slutanvändaren eller okvalificerad personal.

II. Monteringsmiljö

WARNING

- Livsfara på grund av brand eller explosion.
- Trots noggrann konstruktion kan elektriska apparater orsaka bränder om de installeras felaktigt eller monteras på olämpliga platser. Detta kan leda till dödsfall eller allvarlig skada.
- Montera inte EV-laddaren i områden som innehåller lättantändliga material eller gaser.
- Montera inte EV-laddaren i potentiellt explosiva omgivningar.

Krav på monteringsplats:

- Undvik att utsätta EV-laddaren för direkt solljus.
- Ytan för montering av EV-laddaren måste vara gjord av ett icke brännbart material.
- Det rekommenderas att platsen erbjuder skydd mot regn, rinnande vatten och andra vätskor.
- Platsen måste erbjuda tillräcklig luftventilation.
- Monteringsytan kräver minst 230 mm x 360 mm.

Installationen kräver en yta på minst 230 mm x 360 mm.

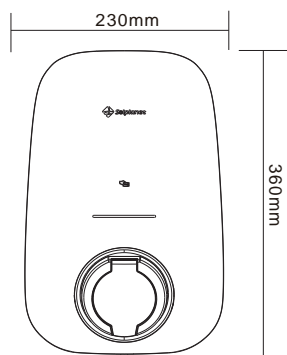

1

En fast och jämn yta, t.ex. betong eller murverk, måste finnas tillgänglig för montering.

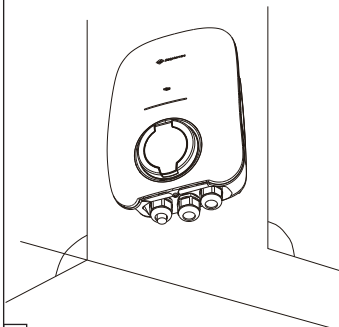

2

Ett avstånd på minst 200 mm från annan utrustning eller föremål måste hållas.

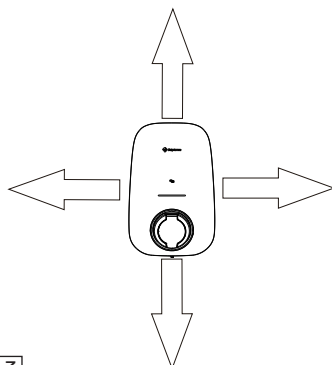

3

Installationshöjden är mellan 1400 och 1600 mm (från golvet till botten av laddningshuset).

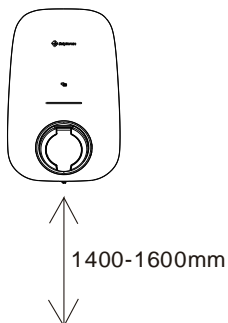

4

Installationsplatsen måste vara fritt tillgänglig.

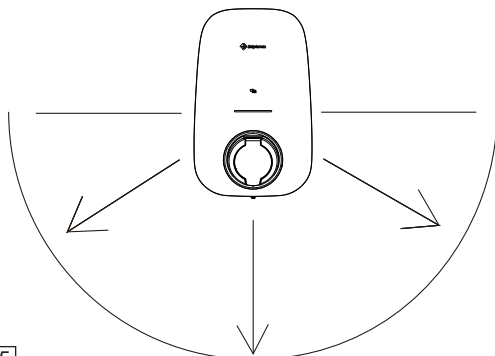

5

III. Leveransens omfattning



EV-laddare X1



Snabb installationsguide



Tillbehör för tätningsgummi X1



Skruvtillbehör X1

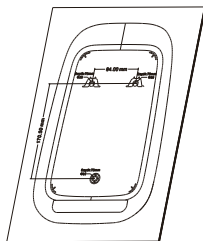

Installationsmall X1



RFID-kort X3



Kabelhållare X1 (för kabelversion)



Clip för växelströmskabel X1



Smart mätare X1 (tillval)

IV. Montering av EV-laddare

Avlägsnande av det dekorativa locket

1. Ta bort den nedre skruven (A) på den platta arbetsbänken.
2. Det rekommenderas att börja i botten av höljet (C) när du tar bort det dekorativa locket (B).

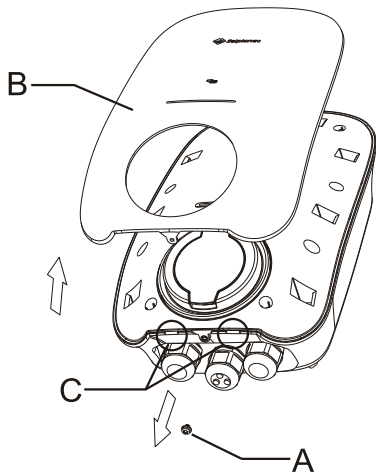

Borra tre $\Phi 10$ mm hål på ett djup av cirka 70 mm för monteringskruvarna.

1. Håll installationsmallen (A) mot väggen och se till att installationen är jämn genom att använda ett vattenpass.
2. Markera platsen för de tre monteringshålen (B).
3. Borra tre monteringshål (B).
4. Sätt in väggpluggarna (C) i monteringshålen (B).

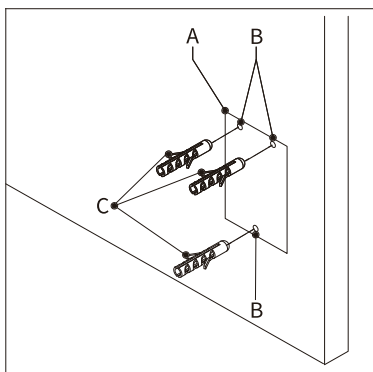

Insättning av de övre monteringskruvarna

1. Montera de övre monteringskruvarna (A) i de övre hålen (B). Det rekommenderade åtdragningsmomentet är 4,4 Nm.
2. Se till att skruven sticker ut på en längd X från väggen. Längden X rekommenderas vara 3 mm (0,12 tum).

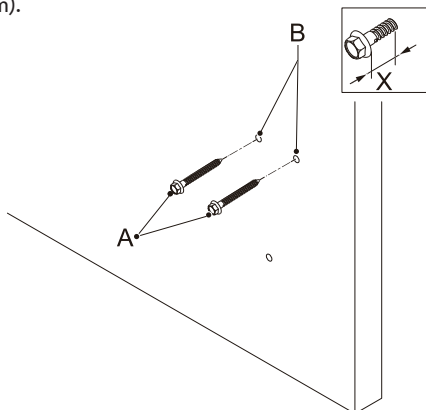

Installation av EV-laddaren på väggen

1. Placera öppningarna (A) över de övre monteringskruvarna (B).
De övre monteringskruvarna stödjer EV-laddaren.

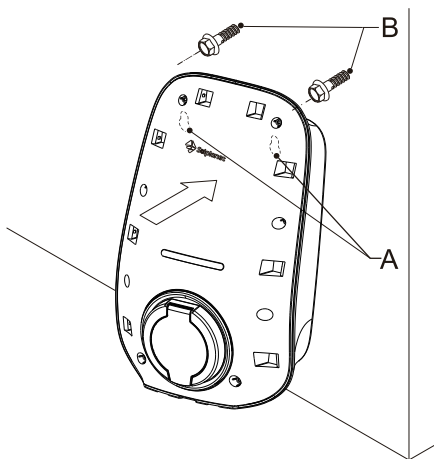

Avlägsnande av det övre locket

1. Ta bort alla åtta skruvarna från höljet, du behöver inte ta bort anti-fallskruvarna från det övre locket (B).
2. Avlägsna det övre locket (B) (Var försiktig med kabeln som ansluts till det övre locket på EV-laddarens uttagsmodell).

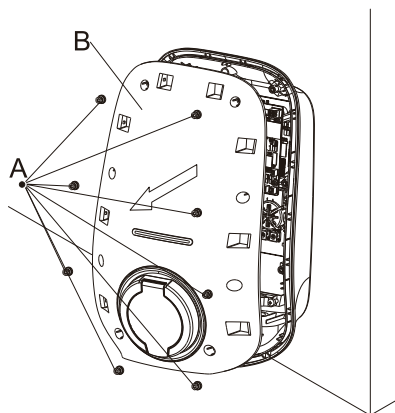

5

Installation av den inre skruven på det nedre locket

1. Skruva skruven (A) genom tätningsgummit (B) som finns med tillbehöret för tätningsgummi. Montera sedan monteringskruven (A) för att fästa höljet på ytan. Det rekommenderade åtdragningsmomentet är 4,4 Nm.

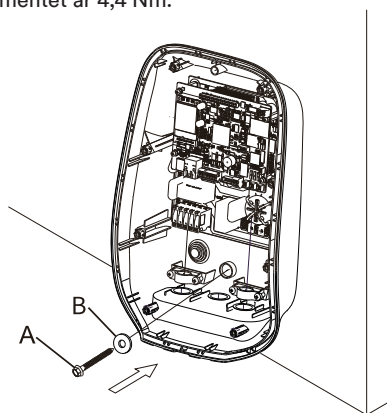

6

V. AC-anslutning



- Alla elektriska installationer måste göras i enlighet med alla lokala och nationella regler.
- Se till att alla strömkällor har isolerats elektriskt innan några elektriska anslutningar har gjorts.

Installation av den inkommande växelströmskabeln (AC)

Det finns två alternativ för att installera den inkommande AC-försörjningskabeln.

Alternativ 1

Genom kabelgenomföringen (A) som sitter i botten av höljet.

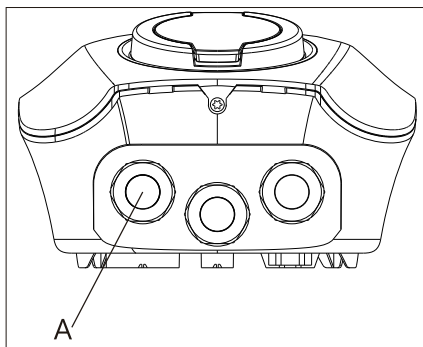

Alternativ 2

Genom att borra ett hål genom gummitätningen på baksidan av höljet (A).

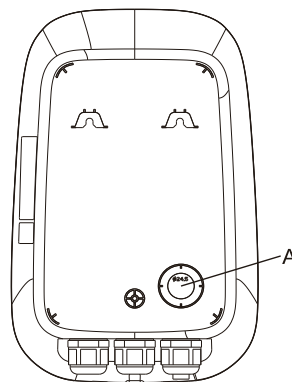

1. Avlägsna den inkommande växelströmskabeln enligt bilden nedan och kläm fast koppartråden i lämpliga OT-terminal (enligt DIN 46228-4, ska tillhandahållas av kunden).

Enfas

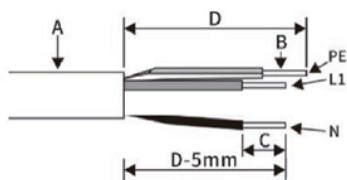

Objekt	Beskrivning	Värde
A	Yttre diameter	18-21mm
B	Kopparledarens tvärsnitt	4-16mm ²
C	Avkapningslängd för de isolerade ledarna	12mm
D	Avkapningslängd för kabelns ytterhölje	75mm

Observera: PE-ledaren är minst 5 mm längre än L- och N-ledarna.

Trefas

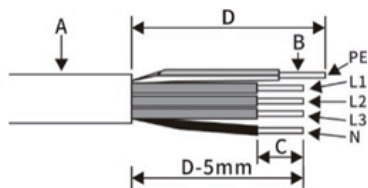

Objekt	Beskrivning	Värde
A	Yttre diameter	18-21mm
B	Kopparledarens tvärsnitt	4-16mm ²
C	Avkapningslängd för de isolerade ledarna	12mm
D	Avkapningslängd för kabelns ytterhölje	75mm

Observera: PE-ledaren är minst 5 mm längre än L- och N-ledarna.

2. Installera den inkommande växelströmskabeln (AC).

Alternativ 1

Ta bort kabelgenomföringen från botten av höljet.

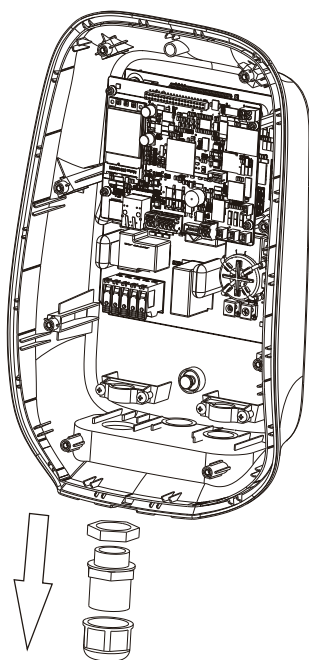

1

Trä in den inkommande AC-kabeln genom kabelgenomföringen, lossa muttern (A).

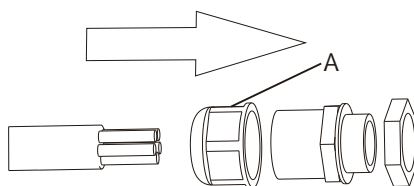

2

Montera kabelgenomföringen på botten av höljet, fäst muttern (B). Fäst sedan muttern (A).

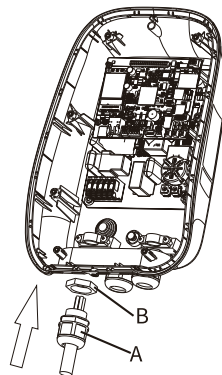

3

Alternativ 2

Beroende på diametern på den inkommande växelströmskabeln väljer du den lämpliga cirkeln på gummitätningen för att penetrera.

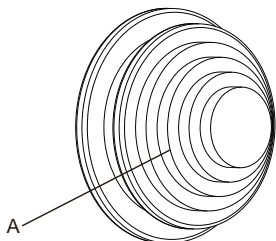

1

Trä inmatningskabeln genom gummitätningen.

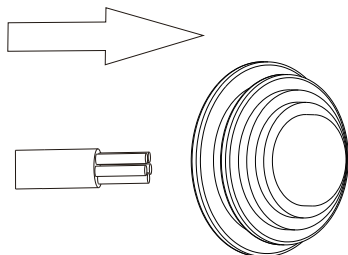

2

Montera gummitätningen (A) på baksidan av höljet (B).

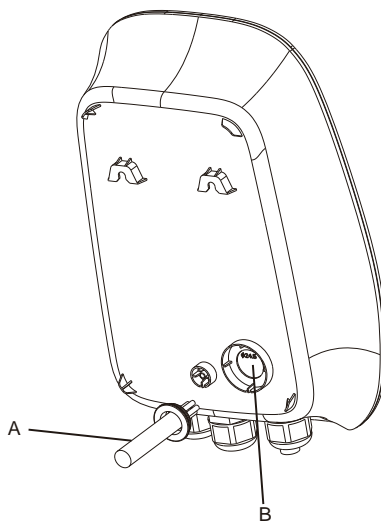

3

3. Fäst kabeln (A) med kabelklämman (B). Montera de två skruvarna (C) för att fästa kabeln.

(För alternativ 1)

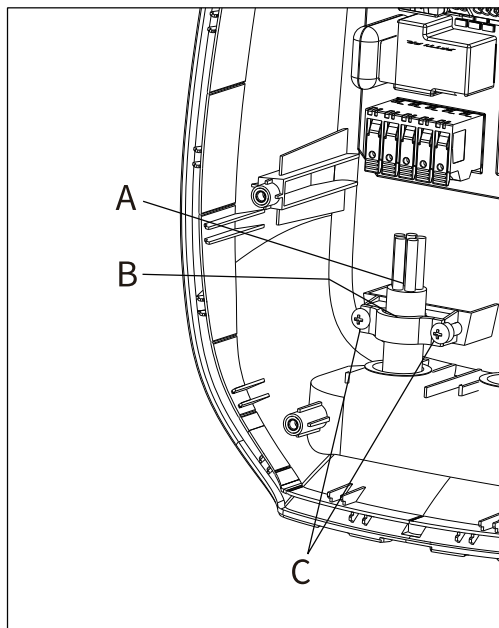

4. Avsluta den inkommande växelströmskabeln

Enfas

Lossa kabelklämmorna (A) på terminalblocket. Sätt in kablarna i klämman (B). Anslut nedanstående kablar:

1. AC-ingångsledare (C)
2. Neutralledare (D)
3. Jordningsledare (E)

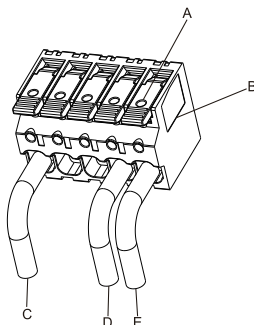

Trefas

Lossa kabelklämmorna (A) på terminalblocket. Sätt in kablarna i terminalblocket (B). Anslut nedanstående kablar:

1. L1 (C)
2. L2 (F)
3. L3 (G)
4. Neutralledare (D)
5. Jordningsledare (E)

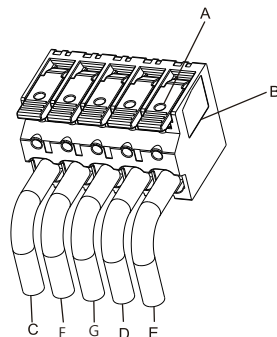

VI. Inställning av kommunikation

Ethernet/LAN-anlutning

1. Ethernetkabeln ska vara av typen 100BaseTx med en RJ45-kontakt, Ethernet-terminalens (RJ45) stiftbeläggning är som i tabellen nedan (för alternativet med Ethernet).

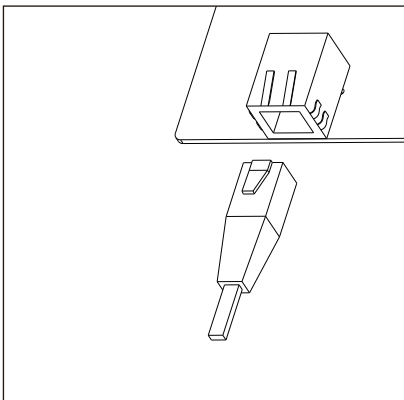

Pin	Namn	Beskrivning
1	TX+	Sändtagardata+
2	TX-	Sändtagardata-
3	RX+	Mottagardata+
4	N/C	Inte ansluten
5	N/C	Inte ansluten
6	RX-	Mottagningsuppgifter-
7	N/C	Inte ansluten
8	N/C	Inte ansluten

Anslutning av energimätare

2. RS485-kabelns stifttilldelning är som i tabellen nedan, en vanlig Ethernet-kabel rekommenderas. Avlägsna kabeln enligt figuren och pressa koppartråden till lämplig OT-terminal (enligt DIN 46228-4, tillhandahållen av kunden) om kabeln är en flexibel ledare med flera trådar. Kabelns andra ände ska anslutas till motsvarande terminaler på energimätaren, se manualen för energimätaren för ytterligare information.

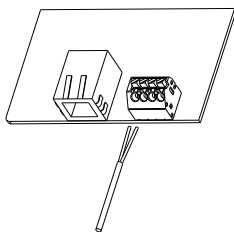

CN310 Pin	Namn	Beskrivning
1	RS485A-1	För kommunikation med en energimätare
2	RS485B-1	
3	RS485A-2	För kommunikation med en energimätare
4	RS485B-2	

3. Ta bort den mellersta kabelgenomföringen (A) på botten av höljet.

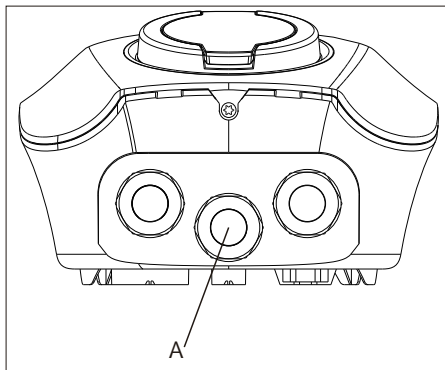

4. Ta bort den yttre muttern (A) och ta sedan bort blockeringsgummit (B). Därefter sätter du in Ethernet-kabeln in i hålet (C). Upprepa liknande steg för installationen av RS485-kabeln.

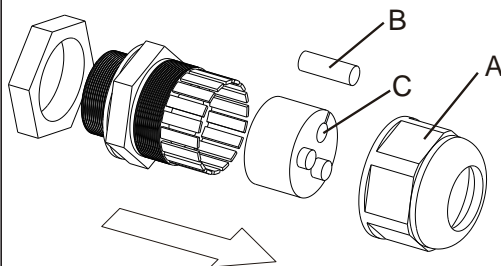

5. Montera kabelgenomföringen och lossa den yttre muttern (A).

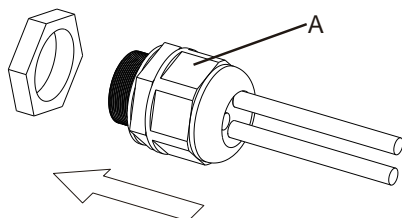

7. Sätt Ethernet-kabelns RJ45-kontakt i Ethernet RJ45-uttaget (A). Sätt in RS485-kabeln i RS485-uttaget (B).

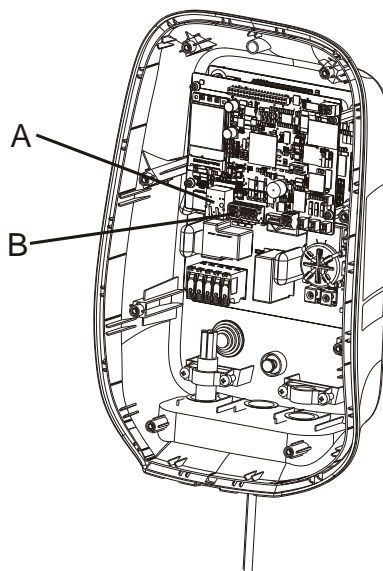

6. Montera kabelgenomföringen i botten av kapslingen och fäst muttern (B), fäst sedan muttern (A).

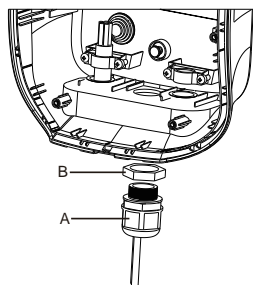

Sätt in 4G SIM-kort (4G-alternativ)

1. Sätt in SIM-kortet (A) i SIM-korthållaren (B). Kontrollera att anslutningspunkterna är korrekt placerade.

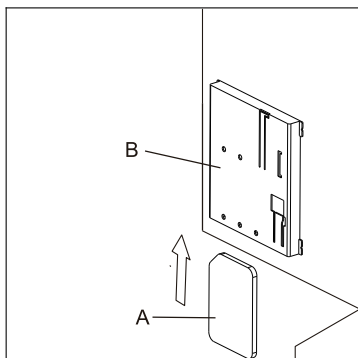

VII. Driftsättning



Notice

Varning: Använd endast detta driftsättningsförfarande tillsammans med Ai-Charging-appen för hushållsapplikationer. För alla andra metoder för driftsättning, kontakta din lokala representant för tillverkaren.

1. För att ladda ner Ai-Charging-appen ska du skanna QR-koden som finns på sista sidan i den här handboken. Appen är kompatibel med Android-versioner senare än 8.0 och iOS-mobilversioner 12.1 eller senare.

2. Stäng brytaren som förser EV-laddaren med ström.



Varning:

Farlig spänning

Var försiktig när du arbetar med elektricitet

Laddaren slås PÅ och en serie självkontroller inleds för att se till att laddaren fungerar korrekt och säkerhet.

Om laddaren klarar självkontrollen lyser lysdiodens färg grönt.

Om laddaren misslyckas med självkontrollen lyser lysdiodens färg rött.

3. För att ställa in EV-laddaren:

Öppna och logga in i Ai-Charging-appen.

Initial inställning via Bluetooth.

Hitta EV-laddaren i appen.

När den inledande inställningen är klar:

Justera parameterinställningen i enlighet med detta för laddaren.

Anslut ditt elfordon till laddaren.

Slå på laddaren via appen eller genom att dra RFID-kortet.

Kontrollera laddningsströmmen och statusen via appen.

(För Wi-Fi-uppsättning hänvisar vi till manualen för Ai-laddningsapp som finns på vår.

VIII. Tillgång till delar

Avlägsnande av det dekorativa

1. Ta bort följande delar:

Skruv (A)

Dekorativt lock (B)

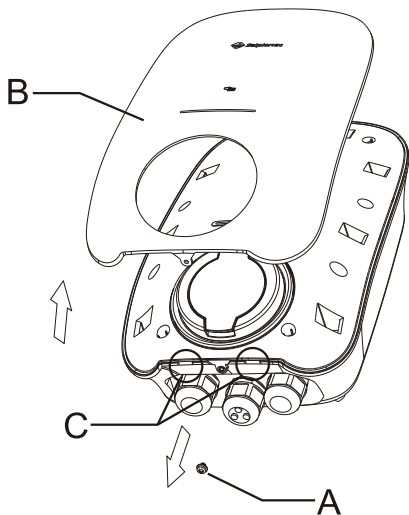

Montering av det dekorativa locket

1. Installera följande delar:

Skruv (A)

Dekorativt lock (B)

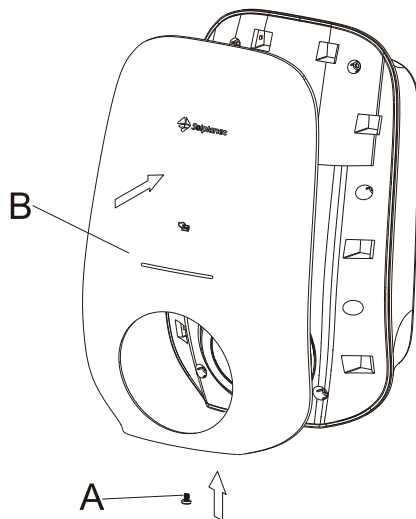

Avlägsnande av det övre locket

1. Ta bort följande delar:

Skrivar (A)

Det övre locket (B)

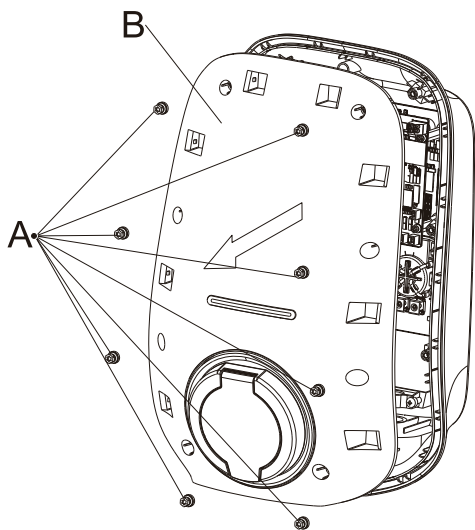

Montering av det övre locket

1. Installera följande delar:

Skrivar (A)

Det övre locket (B)

Det rekommenderade åtdragningsmomentet är 0,8 Nm.

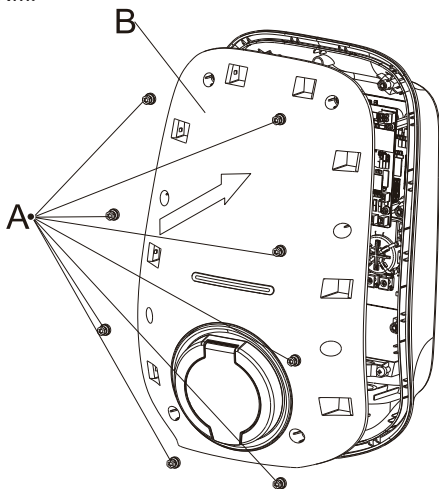

IX. EU-försäkran om överensstämmelse

Inom ramen för EU-direktiven:

- Elektromagnetisk kompatibilitet 2014/30/EU (L 96/79-106 , 29 mars 2014) (EMC)
- Lågspänningsdirektiv 2014/35/EU (L 96/357-374 , 29 mars 2014) (LVD)
- Direktiv om radioutrustning 2014/53/EU (L 153/62-106 , 22 maj 2014) (RED)



AISWEI New Energy Technology (Yangzhong) Co., Ltd. bekräftar härmed att laddare för elektroniska fordon som nämns i detta dokument är förenliga med de grundläggande kraven och andra relevanta bestämmelser i de ovannämnda direktiven.

Hela EU:s försäkran om överensstämmelse finns på www.solplanet.net.

X. Kontakt

Om du har tekniska problem med våra produkter, vänligen kontakta vår service.

Angående följande information när du skickar en serviceförfrågan:

- Typ av laddare
- Laddarens serienummer
- Felkod (LED-blinkkod/status)
- Monteringsplats
- Inköpsbevis

Servicekontakt:

Webbsida: <https://solplanet.net/contact-us/>

Du kan skicka in dina krav online genom att besöka vår webbplats:

<https://solplanet.net/claims/>

Du får ett svar inom 24 timmar.

AISWEI New Energy Technology (Yangzhong) Co, Ltd.

Adress: No.588 Gangxing Road, Yangzhong Jiangsu, Kina

Webbsida: <https://solplanet.net>

Android QR-kod



IOS QR-kod



I. Güvenlik Talimatları

Bu ürünü kurmadan, çalıştırmadan veya bakımını yapmadan önce, aşağıdaki Hızlı Kurulum Kılavuzunun içeriğinin tam olarak anlaşıldığından emin olmak ve okumak önemlidir. Belirtilen talimat ve prosedürlere uyulmaması ve bunların uygulanmaması halinde garanti geçersiz kılınacaktır ve Solplanet hiçbir tazminat talebinden sorumlu olmayacaktır.

DANGER

- EV şarj cihazını yük altındayken veya elektriksel olarak izoleli değilken açmayın.
- Hasar görmüşse EV şarj cihazını kullanmayın.
- Şarj kablosunu uzatma kablosu ile uzatmayın.
- Şarj cihazı soketine dokunmayın veya kablo prizine yabancı cisimlerle dokunmayın.
- Şarj cihazını yanıcı, patlayıcı veya yanıcı maddelerin yakınına yerleştirmeyin.

WARNING

- Ekipman üzerindeki tüm çalışmalar yalnızca bu kılavuzda yer alan tüm güvenlik bilgilerini ve kurulum gereksinimlerini okuyan ve tam olarak anlayan kalifiye personel tarafından gerçekleştirilmelidir.
- Elektrikli araç şarj cihazı, çocukların ulaşamayacağı bir yer olmalıdır.
- Elektrikli araç şarj cihazı, koruyucu bir topraklama kablosuna bağlanmalıdır.
- Elektrik tesisatı, geçerli tüm yerel güvenlik gerekliliklerine, standartlarına ve yönergelerine uygun olmalıdır.
- Elektrikli araç şarj cihazında mekanik veya elektrikle sınırlı olmaksızın hiçbir değişiklik yapılmamalıdır.
- Parçalar, son kullanıcı veya kalifiye olmayan personel tarafından değiştirilmemelidir.

II. Montaj ortamı

WARNING

- Yangın veya patlama esnasında hayati tehlikeye sebep olabilir
- Dikkatli bir kurulumla rağmen, yanlış monte edilirse veya uygun olmayan yerlere monte edilirse elektrikli cihazlar yangına neden olabilir. Bu durum, ölüme veya ağır yaralanmaya neden olabilir.
- Elektrikli araç şarj cihazını, yüksek derecede yanıcı malzeme veya gazların bulunduğu alanlara monte etmeyin.
- Elektrikli araç şarj cihazını, potansiyel patlayıcı bulunan ortamlarda monte etmeyin.

Montaj konumu için gereksinimler:

- Lütfen EV şarj cihazını doğrudan güneş ışığına maruz bırakmaktan kaçının.
- Elektrikli araç şarj cihazının montaj yüzeyi, yanmaz malzemeden yapılmış olmalıdır.
- Konumun yağmura, akan suya veya diğer sıvılara karşı koruma sağlaması önerilir.
- Montaj konumunda, yeterli havalandırma olmalıdır.

Kurulum en az 230 mm x 360 mm'lik bir alan gerektirir.

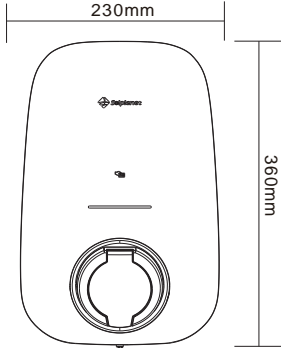

1

Montaj için beton veya duvar gibi sağlam, düz bir destek yüzeyi mevcut olmalıdır.

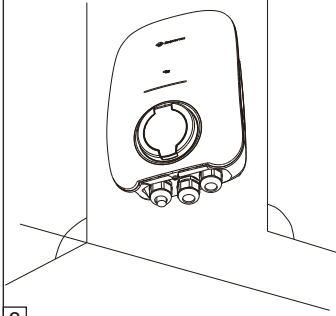

2

Diğer cihaz veya nesnelere en az 200 mm'lik bir mesafe bırakılmalıdır.

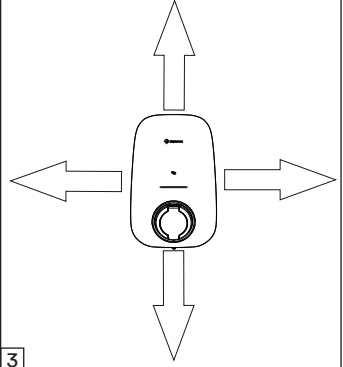

3

Montaj yüksekliği (yerden elektrikli araç şarj cihazı gövdesinin altına kadar), 1400 ila 1600 mm'dir.

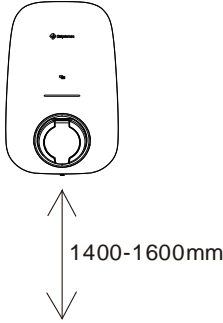

4

Montaj konumu, rahatça ulaşılabilir olmalıdır.

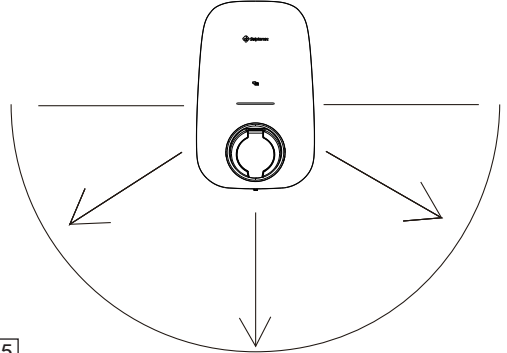

5

III. Teslimat Kapsamı

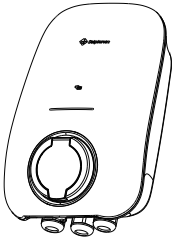

EV şarj cihazı X1



Hızlı Kurulum Kılavuzu



Sızdırmazlık kauçuk aksesuarı X1



Vida aksesuarı X1

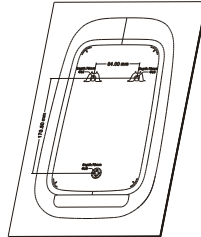

Kurulum şablonu X1



RFID kartı X3



Kablo tutucu X1 (kablo versiyonu için)



Akıllı sayaç X1 (isteğe bağlı)

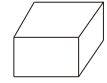

Akıllı sayaç X1 (isteğe bağlı)

IV. EV Şarj Cihazı Montajı

Dekoratif kapağın çıkarılması

1. Düz bir zemin üzerinde şarj cihazından alt vidayı (A) çıkarın.
2. Dekoratif kapağı (B) çıkarırken mahfazanın (C) altından başlanması önerilir.

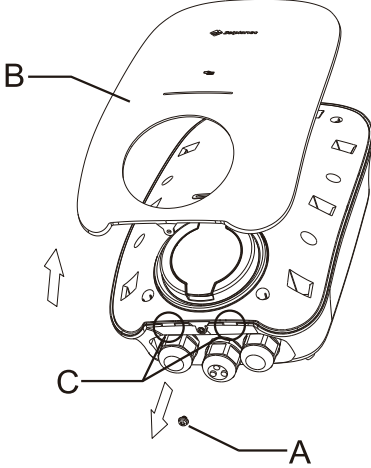

Montaj vidaları için yaklaşık 70 mm derinlikte üç adet $\Phi 10$ mm delik açın

1. Kurulum şablonunu (A) duvara yaslayın ve bir su terazisi kullanarak kurulumun doğru açıda olduğundan emin olun.
2. Üç montaj deliğinin (B) konumunu işaretleyin.
3. Üç montaj deliği (B) delin.
4. Duvar tapalarını-dübellerini (C) montaj deliklerine (B) takın.

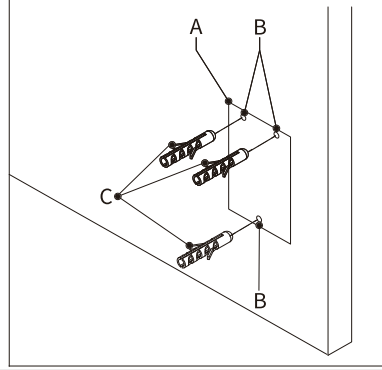

Üst montaj vidalarının takılması

1. Üst montaj vidalarını (A) üst deliklere (B) takın. Önerilen tork 4,4 Nm'dir.
2. Vidanın duvardan X uzunluğunda çıkıntı yaptığından emin olun. X'in uzunluğunun 3 mm (0,12 inç) olması önerilir.

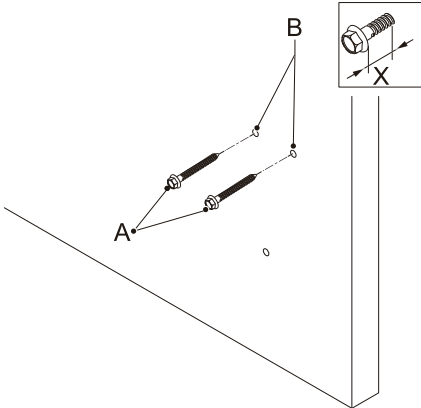

EV şarj cihazını duvara takma

1. Açıklıkları (A) üst montaj vidalarının (B) üzerine yerleştirin. Üst montaj vidaları EV şarj cihazını destekler.

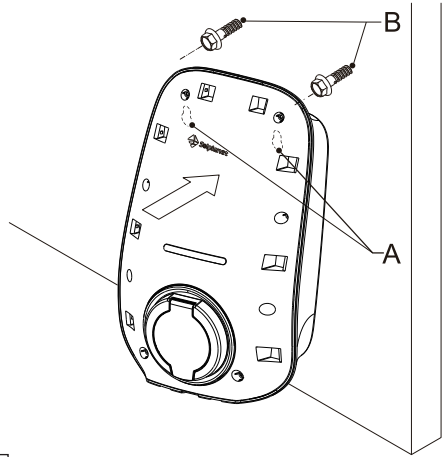

Üst kapağın çıkarılması

1. Sekiz vidayı da mahfazadan çıkarın, üst kapaktan (B) düşme önleyici vidaları çıkarmanıza gerek yoktur.
2. Üst kapağı (B) çıkarın (EV şarj cihazının soket versiyonundaki üst kapağa bağlanan kabloya dikkat edin).

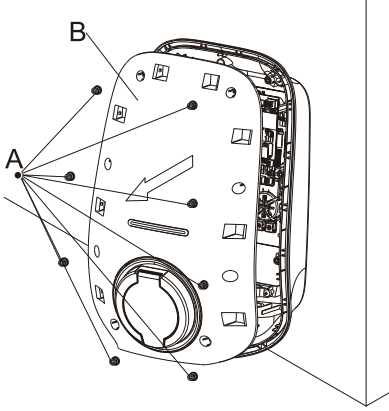

5

İç vidanın alt kapağa takılması

1. Vidayı (A) sızdırmazlık kauçuğunda bulunan sızdırmazlık kauçuğundan (B) geçirin. Ardından, mahfazayı yüzeye sabitlemek için montaj vidasını (A) takın. Önerilen tork 4,4 Nm'dir.

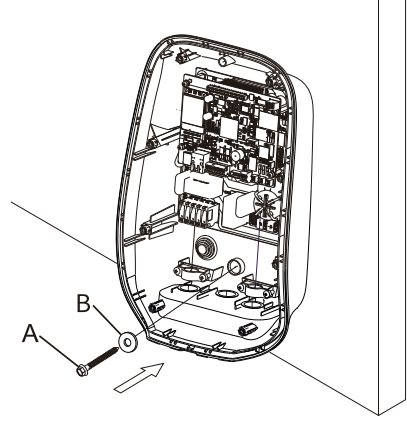

6

V. AC bağlantısı



- Tüm elektrik tesisatları tüm yerel ve ulusal kurallara uygun olarak yapılmalıdır.
- Herhangi bir elektrik kesintisi yapılmadan önce tüm güç kaynaklarının elektriksel olarak izole edildiğinden emin olun.

Gelen AC besleme kablosunun takılması

Gelen AC besleme kablosunu takmak için iki seçenek vardır.

Seçenek 1

Mahfazanın altında bulunan kablo rakoru (A) aracılığıyla.

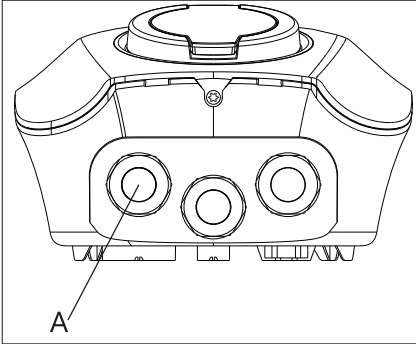

Seçenek 2

Mahfazanın (A) arkasında bulunan kauçuk contadan bir delik açarak.

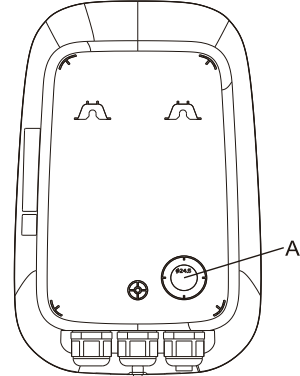

1. Gelen AC besleme kablosunu aşağıda gösterildiği gibi çıkarın ve bakır teli uygun şekilde sıkın OT terminali (DIN 46228-4'e göre, müşteri tarafından sağlanacaktır).

Tek fazlı

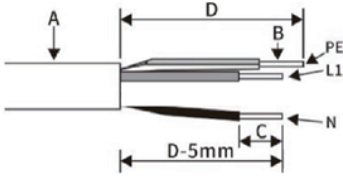

Nesne	Tanım	Değer
A	Dış çap	18-21mm
B	Bakır iletken kesiti	4-16mm ²
C	Yalıtılmış iletkenlerin sıyırma uzunluğu	12mm
D	AC kablosunun dış kılıfının sıyırma uzunluğu	75mm

Not: PE iletkeni, L ve N iletkenlerinden en az 5 mm daha uzundur.

Üç fazlı

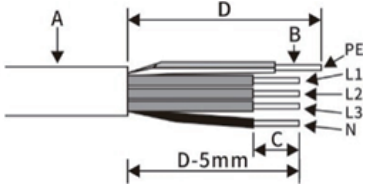

Nesne	Tanım	Değer
A	Dış çap	18-21mm
B	Bakır iletken kesiti	4-16mm ²
C	Yalıtılmış iletkenlerin sıyırma uzunluğu	12mm
D	AC kablosunun dış kılıfının sıyırma uzunluğu	75mm

Not: PE iletkeni, L ve N iletkenlerinden en az 5 mm daha uzundur.

2. Gelen AC besleme kablosunu takın.

Seçenek 1

Kablo rakorunu mahfazanın altından çıkarın.

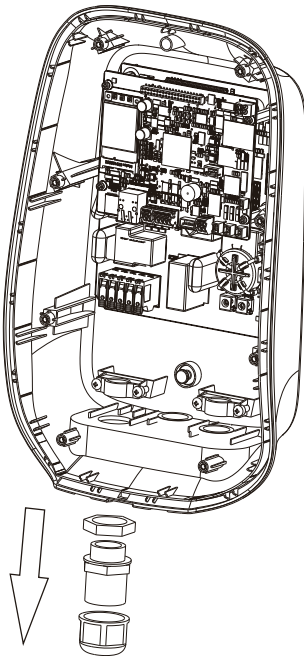

1

Gelen AC besleme kablosunu kablo rakorundan geçirin, somunu (A) gevşetin.

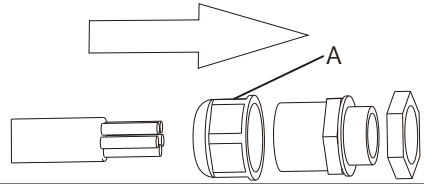

2

Kablo rakorunu mahfazanın altına takın, somunu (B) sabitleyin. Ve sonra somunu (A) sabitleyin.

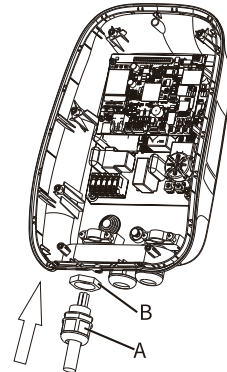

3

Seenek 2

Gelen AC besleme kablosunun apına gre, nfuz etmek iin kauuk conta zerindeki uygun daireyi sein.

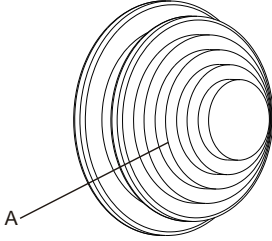

1

Kauuk contayı (A) mahfazanın arkasına (B) takın.

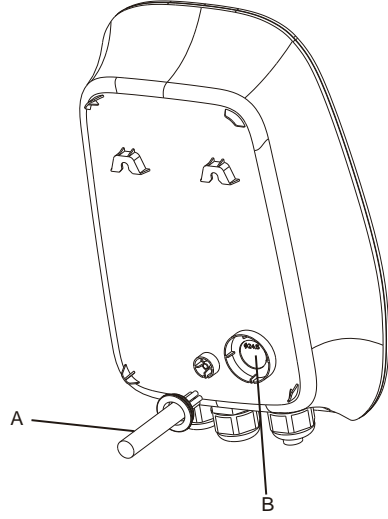

3

Giriş kablosunu kauuk contadan geirin.

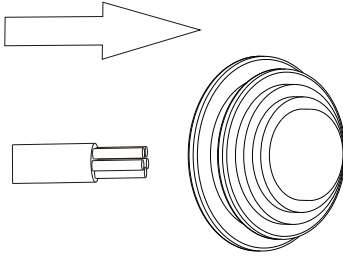

2

3. Kabloyu (A) kablo klipsi (B) ile sabitleyin. Kabloyu sabitlemek iin iki vidayı (C) takın.

(Seenek 1 iin)

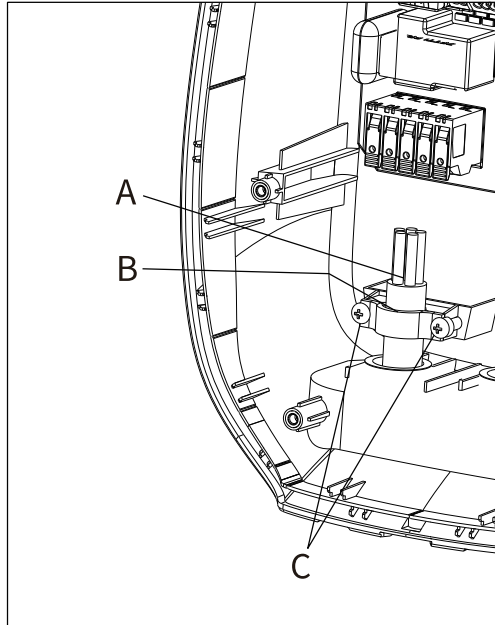

4. Gelen AC besleme kablosunu sonlandırın.

Tek fazlı

Terminal bloğunun kablo kelepçelerini (A) gevşetin. Kabloları terminal bloğuna (B) takın. Aşağıdaki kabloları bağlayın:

1. AC giriş kablosu (C)
2. Nötr kablo (D)
3. Topraklama kablosu (E)

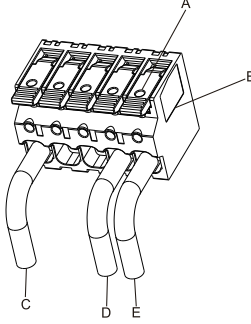

Üç fazlı

Terminal bloğunun kablo kelepçelerini (A) gevşetin. Kabloyu terminal bloğuna (B) takın. Aşağıdaki kabloları bağlayın:

1. L1 (C)
2. L2 (F)
3. L3 (G)
4. Nötr kablo (D)
5. Topraklama kablosu (E)

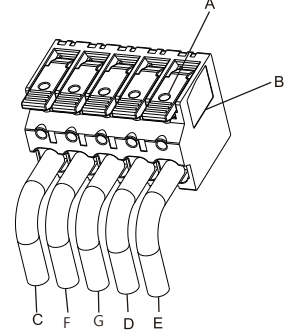

VI. İletişim kurulumu

Ethernet/LAN bağlantısı

1. Ethernet kablosu tipi RJ45 fişli 100BaseTx olmalıdır, Ethernet (RJ45) terminal pimi ataması aşağıdaki tablodaki gibidir (Ethernet ile kurulum seçeneği için).

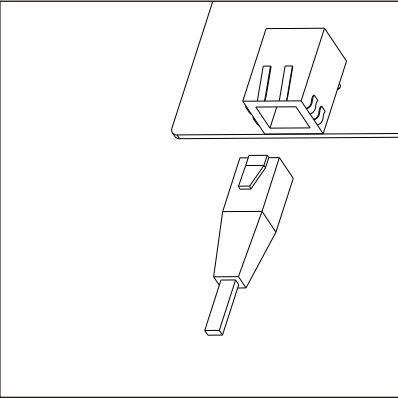

İğne	Ad	Tanım
1	TX+	Veri alışverişi+
2	TX-	Veri alışverişi-
3	RX+	Veri alma+
4	N/C	Bağlı değil
5	N/C	Bağlı değil
6	RX-	Veri alma-
7	N/C	Bağlı değil
8	N/C	Bağlı değil

Enerji sayacı bağlantısı

2. RS485 kablo pimi ataması aşağıdaki tabloda olduğu gibidir, standart bir Ethernet kablosu önerilir. Kabloyu şekilde gösterildiği gibi sıyırın ve kablo çok telli esnek iletken ise bakır teli uygun OT terminaline (müşteri tarafından sağlanan DIN 46228-4'e göre) kıvrın. Kablonun diğer ucu enerji sayacının ilgili terminallerine bağlanmalıdır, daha fazla bilgi için lütfen enerji sayacı kılavuzuna bakın.

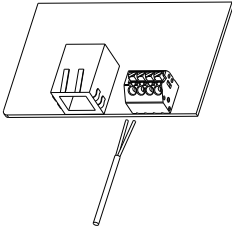

CN310 Pin	Ad	Tanım
1	RS485A-1	Enerji sayacı ile iletişim için
2	RS485B-1	
3	RS485A-2	Enerji sayacı ile iletişim için
4	RS485B-2	

3. Mahfazanın altındaki orta kablo rakorunu (A) çıkarın.

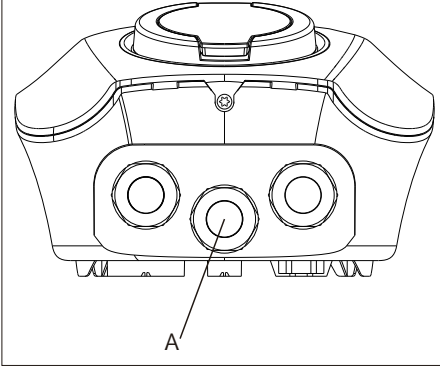

4. Dış somunu (A) çıkarın, ardından bloke edici kauçuğu (B) çıkarın. Ardından, ethernet kablosunu deliğin (C) içine takın. RS485 kablo kurulumu için benzer adımı tekrarlayın.

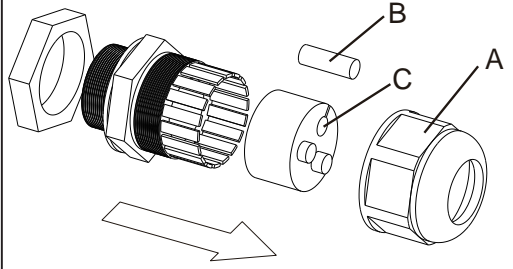

5. Kablo rakorunu monte edin ve dış somunu (A) gevşetin.

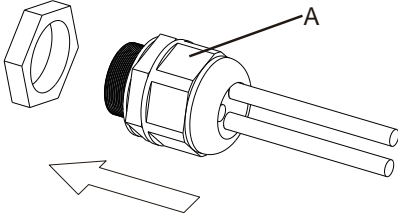

7. Ethernet kablosunun RJ45 fişini Ethernet RJ45 yuvasına (A) takın. RS485 kablosunu RS485 soketine (B) takın.

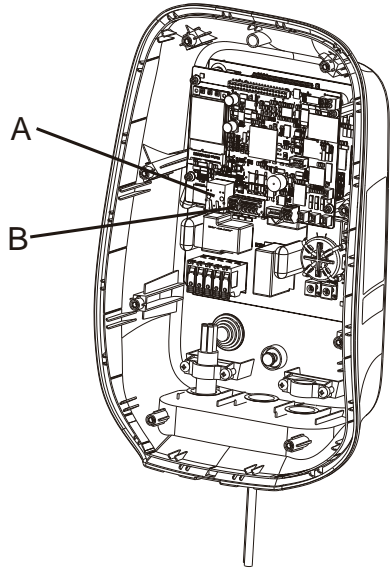

6. Kablo rakorunu mahfazanın altına takın ve somunu (B) sabitleyin, ardından somunu (A) sabitleyin.

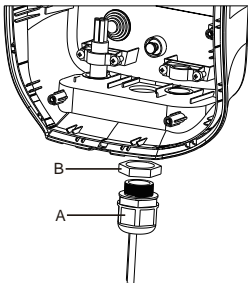

4G SIM kartını takın (4G Seçeneği)

1. SIM kartı (A) sim kart tutucusuna (B) takın. Bağlantı noktalarının konumunun doğru olduğundan emin olun.

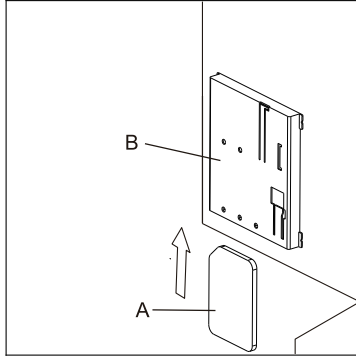

VII. Devreye



Notice

Uyarı Bu devreye alma prosedürünü yalnızca evsel uygulamalar için Ai-Charging uygulamasıyla birlikte kullanın. Diğer tüm devreye alma yöntemleri için lütfen üreticinin yerel temsilcisine başvurun.

1. Ai-Charging uygulamasını indirmek için lütfen bu kılavuzun son sayfasında bulunan QR kodunu tarayın. Uygulama, Android 8.0 ve üstü sürümler için, iOS'ta ise 12.1 ve üstü sürümler ile uyumludur.

2. EV şarj cihazına güç sağlayan devre kesiciyi kapatın.



Uyarı:

Tehlikeli gerilim

Elektrikle çalışırken dikkatli olun

Şarj cihazı AÇILDIKTAN SONRA şarj cihazının doğru ve güvenle çalıştığından emin olmak için kendi kendini kontrol süreci başlar.

Şarj cihazı kendi kendini kontrol etmeyi geçerse, LED'in rengi yeşil yanar.

Şarj cihazı kendi kendini kontrol edemezse, LED'in rengi kırmızı yanar.

3. EV şarj cihazını kurmak için:

Ai-Charging uygulamasını açın ve oturum açın.

Bluetooth üzerinden ilk kurulumu gerçekleştirin.

Uygulamalarda EV Şarj Cihazını bulun.

İlk kurulum tamamlandıktan sonra:

Parametre ayarını şarj cihazı için uygun şekilde ayarlayın.

Elektrikli aracınızı şarj cihazına bağlayın.

Şarj cihazını uygulama aracılığıyla veya RFID kartını kaydırarak açın.

Uygulama aracılığıyla şarj akımını ve durumunu kontrol edin.

(Wi-Fi kurulumu için lütfen web sitemizde bulunan Ai-Charging uygulamasının kılavuzuna bakın).

VIII. Parçalara erişim

Dekoratif kapağın çıkarılması

1. Aşağıdaki parçaları çıkarın:
Vida (A)
Dekoratif kapak (B)

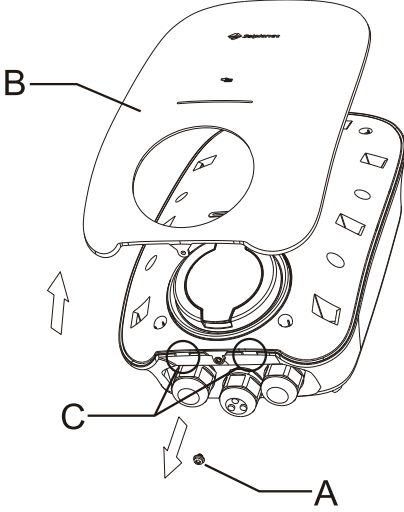

Dekoratif kapağın takılması

1. Aşağıdaki parçaları takın:
Vida (A)
Dekoratif kapak (B)

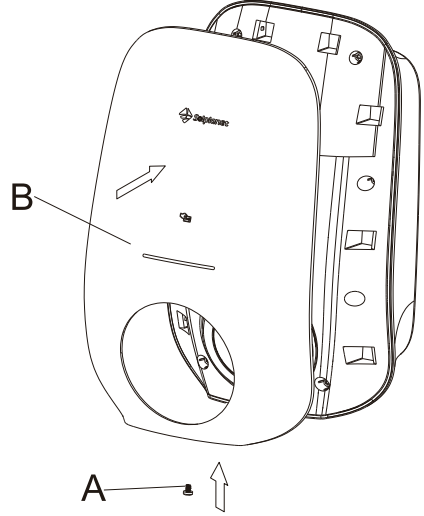

Üst kapağın çıkarılması

1. Aşağıdaki parçaları çıkarın:
Vidalar (A)
Üst kapak (B)

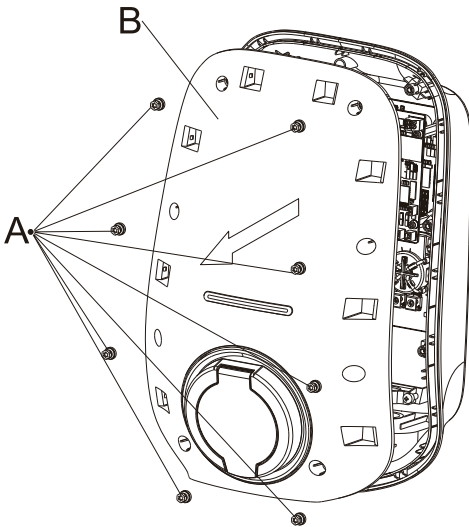

Üst kapağın takılması

1. Aşağıdaki parçaları takın:
Vidalar (A)
Üst kapak (B)
Önerilen tork 0,8 Nm'dir.

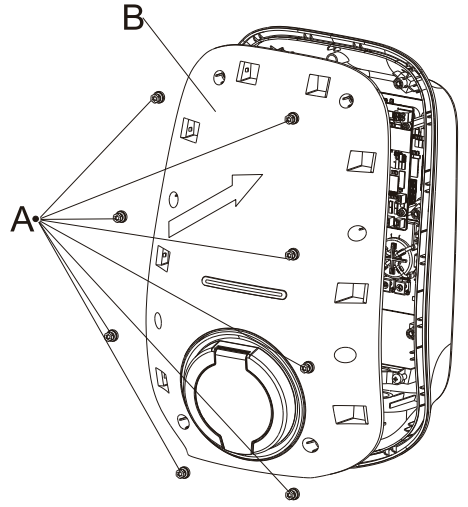

IX. AB Uygunluk Beyanı

AB direktifleri kapsamında

- Elektromanyetik uyumluluk 2014/30/EU
(L 96/79-106 ,29 Mart 2014) (EMC)

- Alçak gerilim direktifi 2014/35/EU(L 96/357--374, 29 Mart 2014) (LVD).
- Alçak gerilim direktifi 2014/53/EU(L 153/62--106, 22 Mayıs 2014) (RED).



AISWEI New Energy Technology (Yangzhong) Co, Ltd. bu belgede belirtilen EV şarj cihazlarının temel gerekliliklere ve yukarıda belirtilen direktiflerin diğer ilgili hükümlerine uygun olduğuna dair işbu belgeyi onaylar.

AB Uygunluk Beyanının tümü şu adreste bulunabilir: www.solplanet.net.

X. İletişim

Ürünlerimizle ilgili herhangi bir teknik sorunuz varsa lütfen Solplanet servisiyle iletişime geçin. Bir servis isteği başlattığınızda aşağıdaki bilgileri sağlayın:

- Şarj cihazı tipi
- Şarj cihazı seri numarası
- Hata kodu (LED flaş kodu / durumu)
- Montaj yeri
- Satın alma kanıtı

Servis İletişim Bilgileri:

İnternet sitesi: <https://solplanet.net/contact-us/>

Taleplerinizi çevrimiçi olarak web sitemizden gerçekleştirebilirsiniz:

<https://solplanet.net/claims/>

24 saat içerisinde yanıt alacaksınız..

AISWEI New Energy Technology (Yangzhong) Co., Ltd.

Adres: No.588 Gangxing Road, Yangzhong Jiangsu, Çin

Web: <https://solplanet.net>

Android QR kodu



IOS QR kodu

