

Instrukcja obsługi

Konwerter światłowodowy Ethernet 10/100/1000 Mbps RJ45/2xSC SM 9/125 20km

Kod: EM/1GB-ETH-2XSC

I. Cechy produktu

1. Wbudowane jądro o wysokiej wydajności, funkcja Broadcast Storm Control, kontrola pakietów, kontrola błędów CRC.
2. Standard transmisji światłowodowej 1000Base-FX, możliwość łączenia z innymi produktami.
3. Wsparcie dla funkcji IEEE802.1D.
4. W pełni kompatybilny z funkcją automatycznej negocjacji IEEE802.3/802.3u.
5. Maksymalna odległość transmisji do 20km.
6. Obsługa pakietów 9kB (ramki jumbo).

II. Zgodność ze standardami

Zgodność ze standardami: IEEE802.3, IEEE802.3u, IEEE802.3z, IEEE802.3AB

III. Schemat budowy media konwertera

1. Panel przedni:

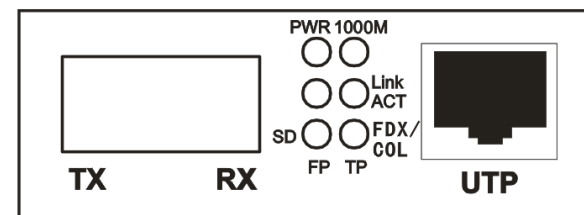

2. Część tylna:



IV. Opis stanu diod LED

Tabela 1. Opis stanu diod LED media konwertera:

Dioda LED	Funkcja	Status LED	Opis
PWR	Zasilanie	ON	Zasilanie jest włączone.
		OFF	Zasilanie jest wyłączone.
1000M	Prędkość portu RJ45	ON	1000Mb/s
		OFF	10/100Mb/s
LINK/ACT	Działanie portu światłowodowego	ON	Port światłowodowy jest połączony.
		Migająca	Port światłowodowy jest aktywny.
		OFF	Port światłowodowy nie jest połączony.

LINK/ACT	Działanie portu RJ45	ON	Port UTP jest połączony.
		Migająca	Port UTP jest aktywny.
		OFF	Port UTP nie jest połączony.
SD	Sygnał światłowodowy	ON	Wykryto sygnał światłowodowy.
		OFF	Nie wykryto sygnału światłowodowego.
FDX/COL	Tryb transmisji	ON	Full duplex
		OFF	Half duplex

V.Instalacja i połączenia

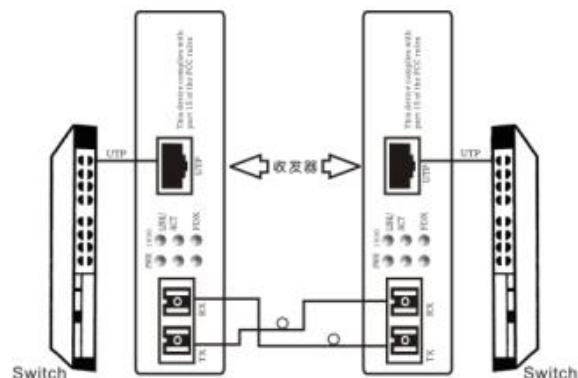

Rys.1 Diagram połączeń

VI.Parametry transmisyjne

Tabela 2. Parametry transmisyjne:

Typ włókna	Moc TX (dBm)	Czułość RX (dBm)	Długość fali (nm)	Dystans
Podwójne włókno jednomodowe	-8~-1	<-22.0	1310nm	20km

VII.Parametry techniczne

- Standardy: IEEE802.3z/AB 1000Base-T/SX/LX/ZX
- Port UTP: RJ45
- Złącze światłowodowe: złącze SC
- Prędkość:
 - Kabel teleinformatyczny: 10/100/1000Mbps
 - Kabel światłowodowy: 1000Mbps
- Kabel teleinformatyczny: kategoria 5e lub 6
- Kabel światłowodowy: jednomodowy
- Zasilacz: 5V DC
- Temperatura pracy: 0 ~ 60°C
- Temperatura przechowywania: -20 ~ 70°C
- Wilgotność: 5% ~ 90%, nieskondensowana
- Wymiary: 26x70x94mm

VIII.Zawartość opakowania

Przed instalacją media konwertera proszę sprawdzić następujące elementy w opakowaniu.

W pudełku powinny znajdować się następujące elementy:

Media konwerter	1szt.
Zasilacz AC/DC	1szt.
Instrukcja obsługi	1szt.

W przypadku braku powyższych elementów należy skontaktować się ze sprzedawcą.

Uwaga:

W celu prawidłowego działania konwerter EM/1GB-ETH-2XSC musi pracować w parze z drugim konwerterem o tym samym kodzie.