

EM-HWL1-SZR INSTRUKCJA OBSŁUGI

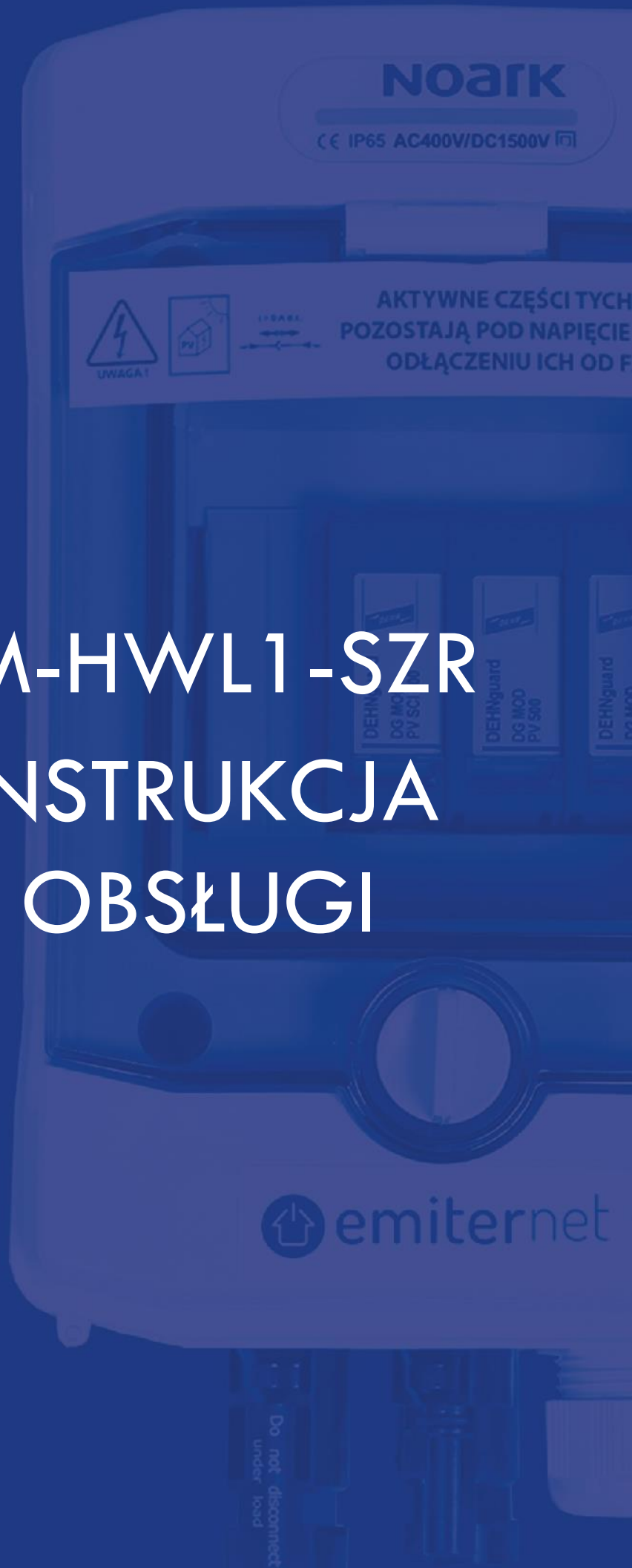

1. Wstęp

Instrukcja obsługi opisana poniżej jest stosowana w celu montażu rozdzielnic przyłączeniowej EM-HWM1-SZR. Rozdzielnica po przyłączeniu sieci oraz falownika pozwala na zasilanie odbiorników jednofazowego obwodu zasilania awaryjnego w czasie trwania awarii sieci jak również podczas normalnego stanu pracy sieci. Montaż rozdzielnic musi zostać zrealizowany zgodnie z treścią niniejszej instrukcji obsługi oraz zaleceniami producenta falownika.

2. Montaż obudowy

Skrzynka przyłączeniowa jest przeznaczona do montażu natynkowego. Obudowa zapewnia stopień ochrony IP65 chroniący komponenty wewnątrz rozdzielnic elektrycznej. Do montażu należy otworzyć rozdzielnicę, następnie przymocować ją do ściany poprzez przykręcenie jej za pomocą śrub, wykorzystując do tego celu kołki rozporowe umieszczone w ścianie.

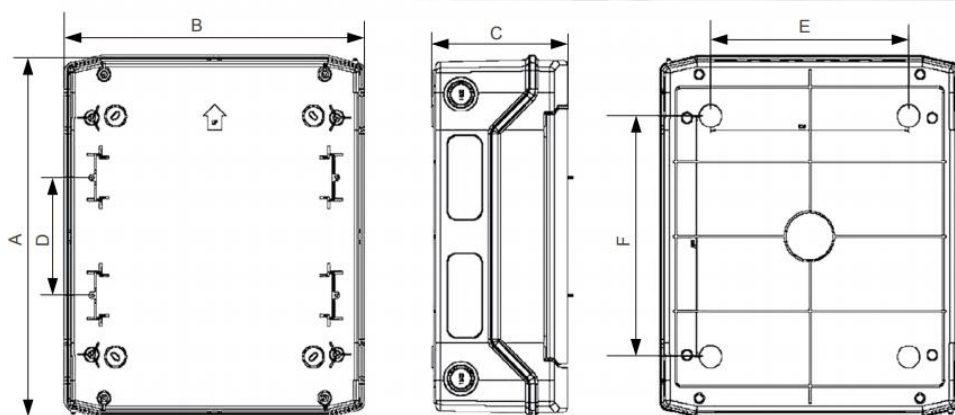

Rys.1 Wymiary obudowy.

Tab. 1 Wymiary obudowy

| | A | B | C | D | E | F |
|-------------|-------|-------|-------|-------|-------|-------|
| Obudowa 24T | 384mm | 319mm | 144mm | 125mm | 210mm | 255mm |

Tab. 2 Parametry obudowy

| | |
|----------------------|------------------|
| Liczba rzędów | 2 |
| Materiał obudowy | Plastikowy |
| Możliwość rozbudowy | Nie |
| Wykonanie pokrywy | Zamknięte |
| Z zamkiem | Nie |
| Sposób montażu | Montaż natynkowy |
| Głębokość wbudowania | 0 |
| Stopień ochrony (IP) | 65 |

3. Parametry techniczne

Tab. 3 Parametry techniczne rozdzielnic

| | |
|---|----------------------------------|
| EM-HWL1-SZR | |
| Kompatybilność | SUN2000 2-3,68 KTL L1 |
| Typ sieci | TN-S / TNC-S |
| Parametry sieci, V | 230 |
| Częstotliwość sieci, Hz | 50 |
| Źródło awaryjnego zasilania | Magazyn energii / Generator PV |
| Maks. prąd wyjściowy fazy zasilania awaryjnego, A | 16 |
| Czas przełączenia, s | ≈ 2 |
| Rozłączenie | 3F + N |
| Temperatura pracy, °C | -20÷40 |
| Stopień ochrony IP | 65 |
| Wymiary wys. /szer. /gł. , mm | 384 / 319 / 144 |
| Waga, kg | 3,3 |
| Maks. wartość prądu rozłączenia falownika ,A | 16 |
| Zabezpieczenie odbiorów awaryjnych | RCBO B16 30mA |
| Rozłączenie od sieci | K1/K2 25A |
| Dławnice kablowe | 3 x M20 1 x M16 |
| Przyłącze wejścia falownika | Blok zaciskowy 6 mm ² |
| Przyłącze sieci | Blok zaciskowy 6 mm ² |
| Złącze awaryjne | Blok zaciskowy 6 mm ² |
| Złącze komunikacji | Blok zaciskowy 6 mm ² |

4. Podłączenie

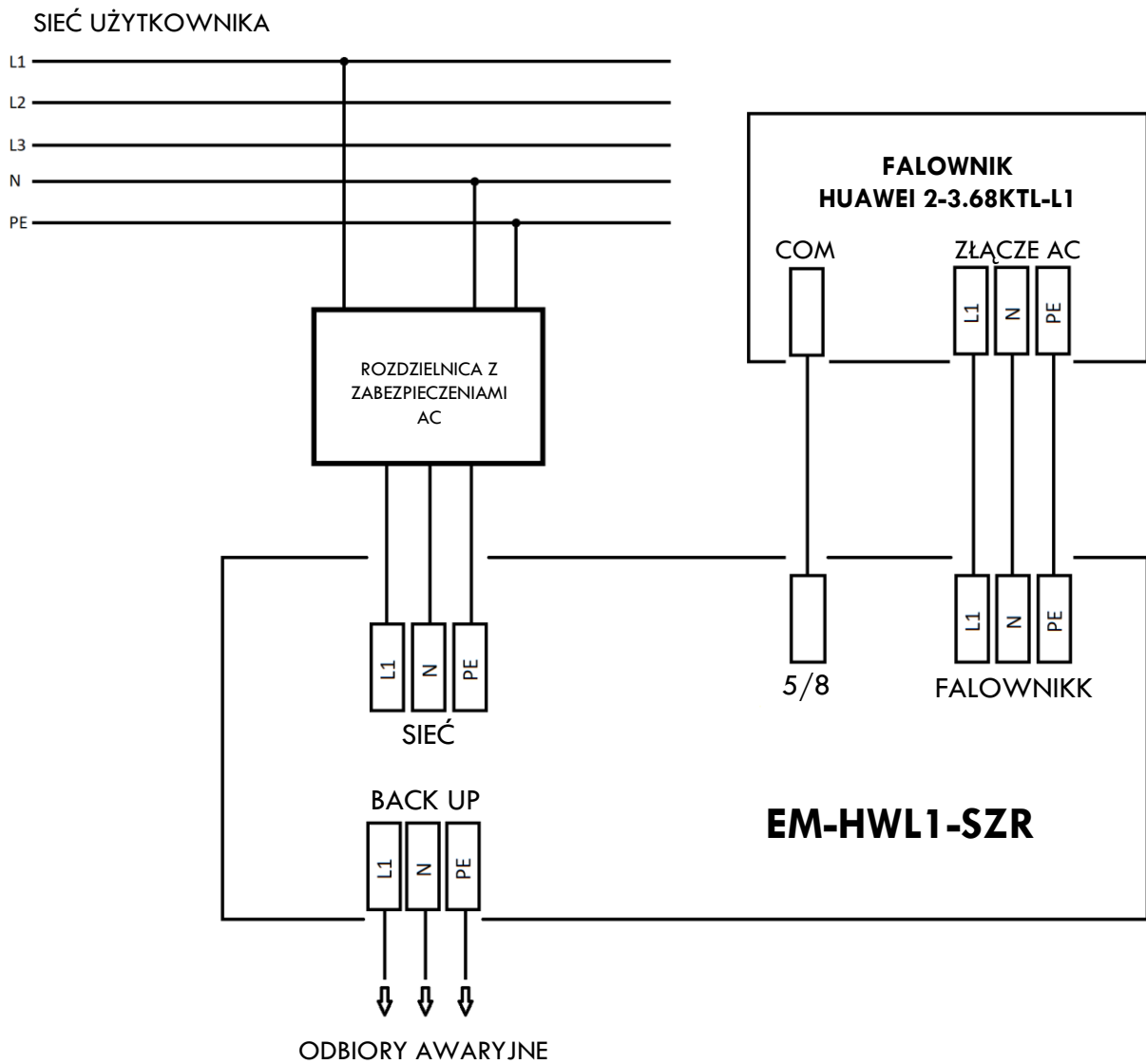

Rys.1 Schemat przyłączeniowy.

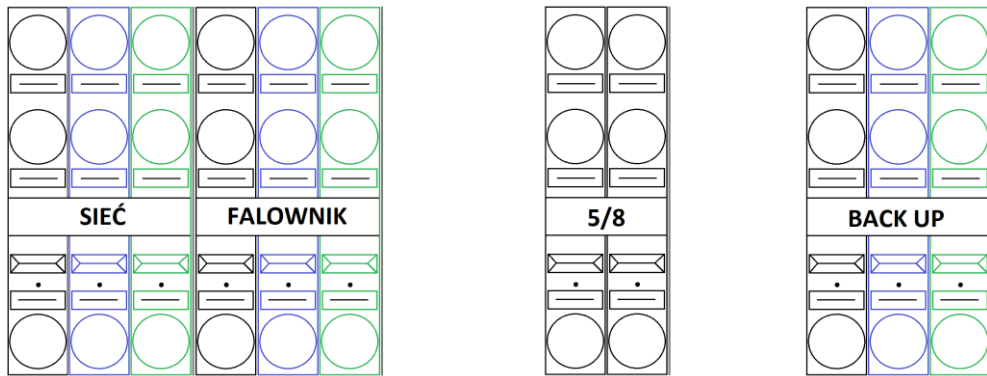

Rys.2 Blok zaciskowy obwodów zasilania oraz sterowania.

Przyłączenie zasilania do rozdzielnic: ma miejsce na wejściu oznaczonym jako Sieć (rys.3), przyłączenie zasilania powinno być poprzedzone zabezpieczeniami AC falownika(rys.1). Przyłączone zasilanie do złącza sieć jest podwójne odłączone w trakcie pracy falownika w trybie awaryjnym. Do przeprowadzenia przewodów do wnętrza rozdzielnicy wykorzystać dławnicę M20.. Przy podłączeniu rozdzielnicy ważne jest by zachować poprawność przyłączonych przewodów:

- złącze szare przewód fazowy,
- złącze niebieskie przewód neutralny,
- złącze zielono żółte przewód ochronno neutralny.

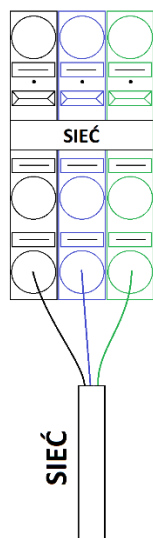

Rys.3 Blok zaciskowy sieci wraz z przyłączonym zasilaniem rozdzielnicy.

Łącza podłączone do falownika: wszystkie przewody z złącza AC falownika należy wpiąć w dedykowane złączki oznaczone w rozdzielnicy przyłączeniowej nazwą „FALOWNIK” (rys.4). Do przeprowadzenia przewodów do wnętrza obudowy wykorzystać dławnicę M20.

- złącze szare przewód fazowy,
- złącze niebieskie przewód neutralny,
- złącze zielono żółte przewód ochronno neutralny.

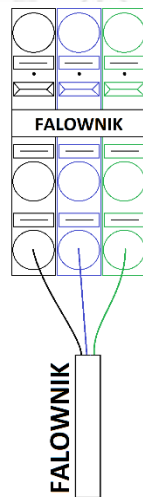

Rys.4 Blok zaciskowy przyłączenia falownika wraz z przyłączonym przewodem falownika.

Obwód zasilania awaryjnego: przyłączony jest bezpośrednio w przeznaczone miejsce podpisane w rozdzielnicy jako „BACK UP” (rys.5). Ważnym jest by moc przyłączonych obwodów awaryjnych była adekwatna do mocy wyjściowej falownika. W celu przeprowadzenia przewodu do wnętrza obudowy wykorzystać dławnicę M20.

- złącze szare przewód fazowy,
- złącze niebieskie przewód neutralny,
- złącze zielono żółte przewód ochronno neutralny.

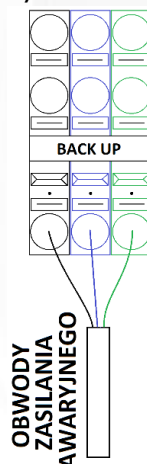

Rys.5 Blok zaciskowy przyłączenia zasilania awaryjnego wraz z przyłączonym obwodem zasilania awaryjnego.

Złącze komunikacyjne: pomiędzy rozdzielnicą a falownikiem należy wykonać połączenie komunikacyjne. Przewód komunikacyjny powinien posiadać przynajmniej dwie żyły, w celu przeprowadzenia przewodu do wnętrza obudowy należy wykorzystać dławnice M16. W rozdzielnicy jak również w złączce COM falownika wykorzystujemy złącza oznaczone jako 8 oraz 16 (rys.6).

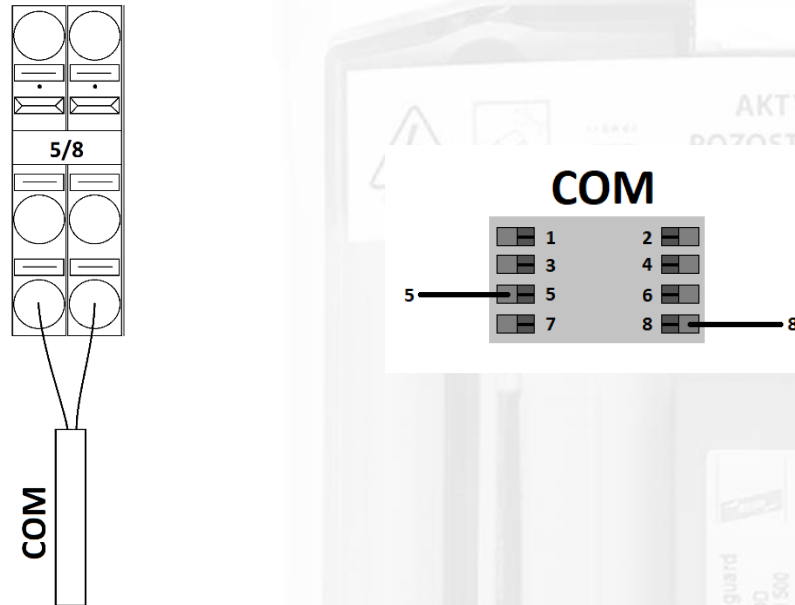

Rys.6 Blok zaciskowy przyłączenia komunikacji wraz z sposobem zarobienia złącza COM w falowniku.

5. Informacje ogólne

- Rozdzielnica przyłączeniowa posiada kompletne zabezpieczenie odbiorników przyłączonych do gniazda awaryjnego w postaci kombinowanego wyłącznika różnicowo-prądowego 30mA z wyłącznikiem nadprądowym B16.
- Czas przełączenia sieć-falownik falownik-sieć wynosi około dwie sekundy.
- Wyłączenie zabezpieczenia RBCO powoduje wyłączenie obwodów awaryjnych ale nie powoduje odłączenia układu sterowania.
- W celu korzystania z zasilania awaryjnego falownika funkcja pracy poza siecią musi zostać załączona w ustawieniach falownika.
- Układ w trybie zasilania awaryjnego zachowuje zgodność sieci i pracuje w układzie sieciowym TN-S.
- Układ umożliwia obciążenie złącza awaryjnego odbiornikami o mocy do 3,68kW.
- Do działania układu w trybie awaryjnym wymagana jest energia dostarczana do falownika, może być to energia z generatora PV i/lub z magazynu energii.
- Układ zapewnia podwójne odłączenie od sieci w układzie gdy działa w trybie awaryjnym.

Emiter Sp. z o.o.

ul. Porcelanowa 27
40-241 Katowice

+48 32 730 34 00
emiter@emiter.net.pl

emiter.net.pl

